

26633  
26633



MEMORIA DESCRIPTIVA  
para solicitar  
MODELO DE UTILIDAD  
por VEINTE años  
en España,  
sobre: "Aparato indicador de la  
posición del cambio de velocidades".

A favor de:

Don José MIRET RIERA y Don Miguel GUAL TAULER,  
Domiciliados en:

PALMA DE MALLORCA (Baleares),  
Buñola, núms. 23 y 25.

-c-

El objeto de la presente solicitud de Modelo  
de Utilidad se refiere a la protección bajo esta moda-  
lidad del dispositivo resultante de una forma de reali-  
zación industrial de la Patente de Invención española  
5 que con el número 197.680 se solicita a favor de los  
mismos peticionarios.

Prescindiendo, por lo tanto, de teoría y fun-  
damento que ya han quedado ampliamente reseñados en la  
solicitud de Patente mencionada, a continuación, y con  
10 referencia a la representación gráfica inserta en el

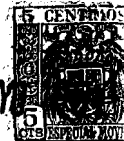

plano que se adjunta, se hace la descripción detallada del aparato de que se trata.

15 Como puede apreciarse consiste en un mecanismo deslizando compuesto por un émbolo (1) susceptible de desplazarse longitudinalmente dentro de la caja cilíndrica envolvente (2). A este efecto, el émbolo va montado en el extremo de un cable flexible (3) que, proveniente del exterior, entra en la caja a través del tubo guía (4) roscado en la tapa (5) que, a su vez, rosca en el cuerpo cilíndrico.

25 El émbolo o deslizadora (1) va montada a fricción suave dentro de la pieza o caja (2) de modo que desliza libremente dentro de ella, pero un resorte helicoidal (6) tiende a empujar a la deslizadora hacia el fondo de la caja.

La caja (2) presenta una perforación o ventana (7) cuya finalidad luego se indicará.

30 Fijada la caja en lugar fácilmente visible por el conductor de la motocicleta o vehículo, se acopla el cable (3) a uno de los elementos móviles del cambio de velocidades. Este cable es flexible y va enfundado de modo que transmite íntegramente los desplazamientos longitudinales que se le impriman, por lo cual los movimientos de las piezas indicadas serán traducidos en desplazamientos de la pieza (1) unas veces venciendo la acción del resorte (6) y otras a su favor.

35 Esta pieza (1) lleva indicaciones, señales, números o colores que aparecen a través del orificio (7) de la envolvente, indicando de manera clara e indudable que relación de transmisión está en servicio, o bien si el cambio está en punto muerto.

45 El cable enfundado puede acoplarse a cualquier elemento móvil del cambio que se desplace en consonancia con la relación de velocidades, así por ejemplo: la agu-



ja indicadora del selector, la varilla de transmisión a la caja de cambio, etc.

50 Este Modelo es susceptible de realización en cualesquiera tamaños adecuados, pudiendo admitir toda clase de modificaciones de detalle que no alteren su fundamento.

--:-- -:-- N O T A -:-- -:--

Los puntos de invención propia y nueva que se presentan para que sean objeto de la presente Modelo de Utilidad, en España, por veinte años, son los siguientes:

55 1ª.- Aparato indicador de la posición del cambio de velocidades, caracterizado por que dentro de una envolvente tubular cilíndrica, deslizando suavemente, se dispone una pieza, asimismo cilíndrica, ligada a un extremo del cable flexible de mando.

60 2ª.- Aparato indicador de la posición del cambio de velocidades, caracterizado por que la pieza cilíndrica descrita en la reivindicación anterior, está solicitada en un determinado sentido por la acción de un resorte helicoidal.

65 3ª.- Aparato indicador de la posición del cambio de velocidades, caracterizado por que la pieza que se describe va dotada de indicaciones susceptibles de aparecer convenientemente a través de un orificio de la caja envolvente.

70 4ª.- Aparato indicador de la posición del cambio de velocidades, caracterizado por que el cable de maniobra flexible proviene del exterior, donde va enfundido a fin de que transmita los desplazamientos longitudinales que se le impriman, entrando en la caja a través de un tubo guía roscado en la tapa de la misma, a que su vez se rosca el cuerpo cilíndrico.

75 5ª.- Aparato indicador de la posición del cambio de velocidades, caracterizado por que el cable de maniobra se acopla a un elemento móvil del cambio concordante con la relación de velocidades en servicio, y sus desplazamientos longitudinales se traducen en movimientos de la pieza cilíndrica, una vez venciendo la acción del resorte y otra a su favor.

26633 1 MA



80

6<sup>a</sup>.- Aparato indicador de la posición del cambio de velocidades.

Tal y como se ha descrito en la Memoria que antecede, representado en el plano que se acompaña y para los fines que se han especificado.

Consta la presente Memoria de tres hojas escritas a máquina por una sola cara.

Madrid, 1 de Mayo de 1.951.

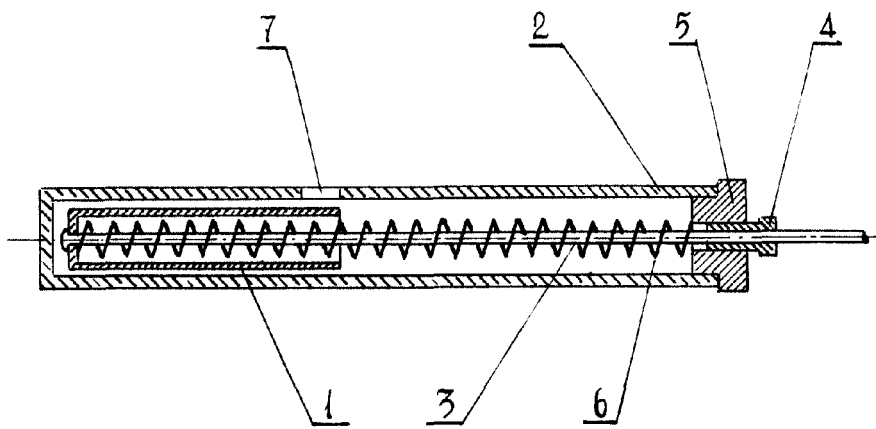

*patente*

*E. Riera*