

26617

27



M O D E L O
D E
U T I L I D A D

Para "UN INTERRUPTOR DE PALANCA PERFECCIONADO", a favor de Don Arturo Vall Escriu, de nacionalidad española, domicilio en Barcelona, calle del Escorial, nº 9, 3º, 1ª.

- . -

MEMORIA DESCRIPTIVA

El presente modelo de utilidad se refiere a un interruptor de palanca perfeccionado.

5. El objeto de este modelo es el proporcionar un interruptor de palanca perfeccionado, en el cual no tengan lugar los conocidos inconvenientes presentes en los interruptores actuales, de calentamientos perniciosos de las piezas de conexión, debidos a la oxidación y a los falsos contactos de dichas piezas que, como es sabido, acostumbran a ser las partes más débiles del circuito eléctrico comprendido por el interruptor, y en las que se localizan todas las sobrecargas que normalmente no llegan a afectar al resto de las instalaciones.

10. El modelo se caracteriza por estar constituido por una pieza oscilante alrededor de un eje horizontal y dotada de la correspondiente palanca de mando que sobresale al exte-

15.



rior de la caja que encierra a los mecanismos del interruptor. Dicha pieza oscilante está vinculada a medios elásticos que determinan su frenado, ao objeto de mantener al conjunto en forma estable, en cualquiera de las dos posiciones extremas correspondientes a las maniobras de circuito abierto y circuito cerrado. Dicha pieza oscilante, al mismo tiempo, lleva acoplada una ampolla de mercurio de pequeño tamaño, que constituye el elemento de conexión propiamente dicho, y del cual parten los dos hilos flexibles correspondientes, que pasan a conectarse a bornes de conexión o se empalman directamente a los conductores de la instalación.

Para facilitar la explicación, se acompaña a la presente memoria descriptiva una lámina de dibujos, en los cuales se ha representado un caso de ejecución, que se cita solamente a título de ejemplo no limitativo, en la descripción.

En los dibujos:

la figura 1ª representa, en sección longitudinal alzada, un esquema del interruptor que se describe, en la posición de circuito abierto, y

la figura 2ª es una vista similar, indicando la posición de circuito cerrado, del propio interruptor.

Consiste el modelo en un interruptor de palanca perfeccionado, constituido por una pieza oscilante -1-, montada sobre un eje horizontal transversal -2-, cuya pieza comprende una porción delantera -3-, sobresaliente de la caja que cierra los mecanismos del interruptor, formando la correspondiente palanca de mando, y una segunda porción -4-, que resulta emplazada en el interior de dicha caja, estando especialmente dispuesta para permitir la unión sobre ella de una pequeña ampolla de mercurio -5-, mediante una abrazadera u otro medio de fijación similar representado en -6-.



5. De esta ampolla parten dos conductores -7-, que se empalman a bornes de conexión dispuestos en posición adecuada dentro de la caja, los cuales, por estar esencialmente determinados por las características especiales de los accesorios de instalación empleados, tales como, por ejemplo, cajas conduits u otros, no se ha creído necesario representar.

Los conductores -7- pueden ir, igualmente, directamente empalmados a los extremos de los hilos que forman el circuito eléctrico que se deriva hasta el interruptor.

10. Aunque en las figuras se ha representado el interruptor como formado por una sola ampolla de mercurio, puede igualmente ser dispuesto como interruptor multipolar, conmutador u otras disposiciones de conexiones combinadas posibles, con solo variar el número y la posición relativa de las ampollas de mercurio -5-.

15. El eje -2- está rodeado por un resorte helicoidal o a base de lámina -8-, especialmente dispuesto para apoyarse axialmente contra la superficie lateral de la porción central de la pieza -1-, comprimiéndola contra uno de los lados de la ranura que le da paso al exterior de la caja -3-, resultando frenada suficientemente para mantenerse estable en cualquiera de sus dos posiciones de funcionamiento.

20. El modelo, dentro de su esencialidad, podrá ser llevado a la práctica en otras variantes de ejecución que detallan en detalle de la indicada únicamente a título de ejemplo en la presente descripción, y a las cuales alcanzará igualmente la protección que se recaba. Podrá, pues, ser construido en cualquier forma y tamaño, empleando para su fabricación los materiales más adecuados a cada caso, combinados del modo más conveniente para el logro del fin propuesto: por quedar todo

25.

30.

28617

27



ello comprendido dentro del espíritu de las reivindicaciones.

N O T A

Hecha la descripción del presente modelo, lo cual se declara como nuevo y no llevado a la práctica en España, comprende las siguientes reivindicaciones:

- 5. 1ª.- Un interruptor de palanca perfeccionado, caracterizado por comprender una pieza oscilante alrededor de un eje horizontal adyacente al paramento delantero de la caja del interruptor, cuya pieza comprende una porción delantera que sobresale de dicho paramento, constituyendo la palanca de maniobra del interruptor, y una porción comprendida dentro de dicha caja, especialmente dispuesta para llevar acoplada, por medio de una abrazadera o medio de fijación similar, por lo menos, una pequeña ampolla de mercurio, que constituye el elemento de conexión propiamente dicho, de cuyos bordes parten los correspondientes hilos metálicos, que se conectan a los conductores del circuito exterior o a bornes de conexión situados en la caja del interruptor, el cual comprende, además, un medio elástico adecuado para empujar a la porción central de dicha pieza oscilante contra uno de los bordes de la abertura de salida de su palanca de maniobra, al objeto de mantenerla estacionaria en cualquiera de sus posiciones de funcionamiento.

2ª.- Un interruptor de palanca perfeccionado.

- 25. Según se describe y reivindica en la presente memoria descriptiva, que consta de cuatro hojas y una lámina de dibujos

Madrid, a 27 de abril de 1951.-

p.a.

JAIME SEBASTIÁN MIRALLES
P. P.



Fig. 1

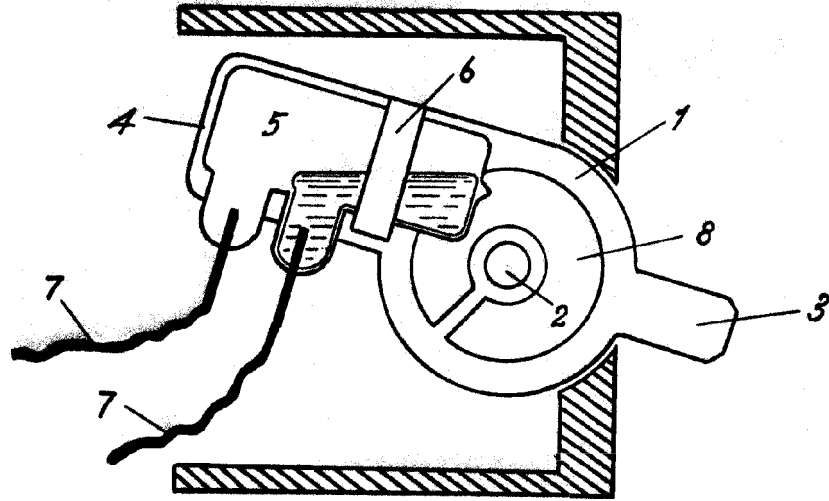
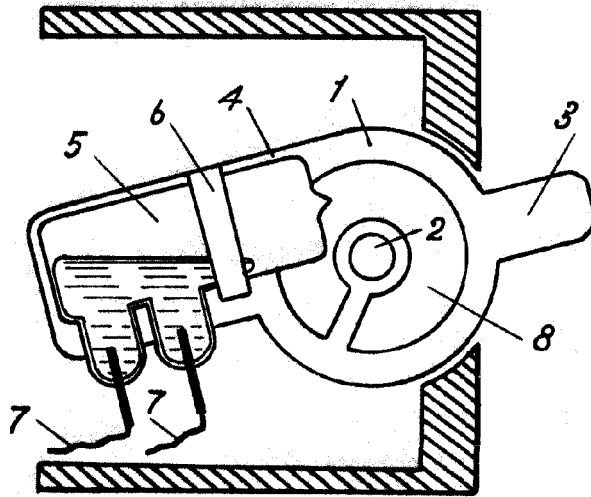

Fig. 2



*Madrid, 27 Abril 1951
Jaime Isern
p.p.*