

26613



27

26613

MODELO DE UTILIDAD

por VEINTE años

cuyo privilegio se solicita para todo el territorio español, sus colonias y protectorados a favor de la razón social denominada:

A I S C O N D E L, S.A.

entidad española residente en Barcelona, calle Industria núm. 363, por:

NUEVO MODELO DE TAPON-BOQUILLA PARA ENVASES TUBULARES FLEXIBLES DESTINADOS A CONTENER PASTAS Y SIMILARES.

=====

MEMORIA DESCRIPTIVA

- Como es sabido los preparados de naturaleza pastosa son envasados frecuentemente en tubos flexibles provistos de una boca de salida que se tapa con un tapón roscado, efectuándose el llenado del tubo por su
5. parte trasera, la cual posteriormente se cierra de manera definitiva mediante una serie de dobleces. Esta forma de envasado obedece tanto o más que a la necesidad de almacenar la pasta, a la conveniencia de efectuar su aplicación en condiciones de obtener luego una buena
10. distribución, ya sea con miras a un uniforme reparto, ya sea para lograr ciertos efectos estéticos. Así por ejemplo, cuando los productos envasados son pastas destinadas al arte culinario o a pastelería, interesa aplicarla en cordones dispuestos de manera que se logren determinados dibujos, tales como orlas, ribetes, flores,
15. letras, nombres, etc. etc. Para esta clase de usos u otros que pudieran convenir la entidad peticionaria desea registrar en España el nuevo tapón-boquilla que constituye el objeto de la presente solicitud de Modelo de
20. Utilidad gracias al cual no tan solo queda facilitada la aplicación del producto sino que pueden lograrse cordones de tamaño variable y de secciones diversas, todo lo cual es de gran interés ya sea para acrecentar los efectos estéticos indicados ya sea para coadyuvar al mejor
25. reparto de la pasta. - - - - -



30. Se caracteriza este tapón boquilla en estar constituido por una pieza de materia plástica en la que existe un agujero ciego provisto de rosca y destinado a servir como tapón, disponiéndose además de éste varios agujeros pasantes o boquillas provistas asimismo de una entrada roscada y de una salida en forma de tobera. - - - - -

35. Es característico asimismo del presente modelo el que la rosca existente en el agujero ciego y la existente en cada uno de los agujeros pasantes sean de igual diámetro y paso, correspondiéndose con la que posee exteriormente la boca de salida del envase tubular de manera que ésta sea susceptible de ser aplicada indistintamente en uno cualquiera de dichos agujeros.

40. Finalmente, otra característica del tapón-boquilla es que la tobera de salida que posee cada agujero pasante presente una boca dotada de perfil distinto, ya sea en lo que se refiere a sus dimensiones o calibre, ya sea en cuanto a su configuración o forma geométrica. - - - - -

45. Si bien la disposición relativa del agujero ciego o tapón y de los agujeros pasantes o boquillas puede ser cualquiera, se considerará que el primero preferentemente estará situado en el centro, mientras



50. que los segundos se situarán con preferencia según una distribución regular alrededor de aquél. - - -

55. Para facilitar la mejor comprensión del invento se hace referencia a continuación a la hoja de planos que acompaña esta memoria Descriptiva, en la que a título de nuevos ejemplos aclarativos de carácter no limitativo se grafían dos casos prácticos de su posible realización. - - - - -

60. Las figuras primera y segunda ofrecen en planta dos vistas del tapón-boquilla, una provista de tres toberas y la otra de cuatro. En la figura tercera se representa una vista en sección de la de tres toberas, pudiéndose observar como queda instalada la boca del tubo en el agujero ciego o tapón. - - - - -

65. En todos los casos (1) corresponde el cuerpo del tapón-boquilla, (2) al agujero ciego y (3) los agujeros pasantes o boquillas. En (4) se observa la rosca existente en la entrada de los agujeros, siendo (5) la boca que presenta cada tobera de salida, la cual conforme se ve en los dibujos adopta configuraciones variables: circular simple, circular doble separada, 70. circular doble reunida, rectangular, triangular, etc.

Descritas convenientemente las características



75. y ventajas del objeto a que se contrae el presente Modelo de Utilidad, debe hacerse constar que su realización podrá tener lugar en cualquier materia plástica y según formas, dimensiones, distribución de orificios, y situación de roscas variables, siempre que con ello no resulte menoscabada su esencialidad que es la que se concreta y resume en la siguiente: - -

80.

- N O T A -

Se declaran de propiedad, novedad, y utilidad, para todo el territorio español, sus colonias y protectorados de Marruecos, las siguientes - - - - -

REIVINDICACIONES

85. 1ª.- Nuevo modelo de tapón-boquilla para envases tubulares flexibles, destinados a contener pastas y similares, constituido por una pieza de materia plástica en la que existe un agujero ciego provisto de rosca y destinado a servir como tapón, disponiéndose además de éste varios agujeros pasantes o boquillas provistas asimismo de una entrada roscada y de una salida en forma de tobera. - - - - -

2ª.- Nuevo modelo de tapón-boquilla para envases tubulares flexibles destinados a contener pastas y



95. similares, según la anterior reivindicación, en el que la rosca existente en el agujero ciego y la existente en cada uno de los agujeros pasantes son de igual diámetro y paso, correspondiéndose con la que posee exteriormente la boca de salida del envase tubular, de manera que esta sea susceptible de aplicarse indistintamente en uno cualquiera de los agujeros. - - - - -

100.

3a.- Nuevo modelo de tapón-boquilla para envases tubulares flexibles destinados a contener pastas y similares, según las precedentes reivindicaciones, en el que la tobera de salida que posee cada agujero pasante presentará una boca de perfil distinto, ya sea en cuanto a sus dimensiones ya sea en cuanto a su forma geométrica. - - - - -

105.

4a.- Nuevo modelo de tapón-boquilla para envases tubulares flexibles destinados a contener pastas y similares, con el que el agujero ciego o tapón está situado preferentemente en el centro de la pieza mientras que los agujeros pasantes o boquillas quedan dispuestos preferentemente alrededor del primero. - - - - -

110.

5a.- *NUEVO MODELO DE TAPON-BOQUILLA PARA ENVASES TUBULARES FLEXIBLES DESTINADOS A CONTENER PASTAS Y SIMILARES*. - - - - -

115.

26613



- 7 -

Todo ello conforme se describe y reivindica en la presente Memoria, que consta de siete hojas foliadas y mecanografiadas por una sola de sus caras y de un plano que la ilustra.

Madrid 27 de Abril de 1.951.

P. A. de

AISCONDEL, S.A.

Luis Triana Arroyo

P. P. ✓



Fig. 1ª

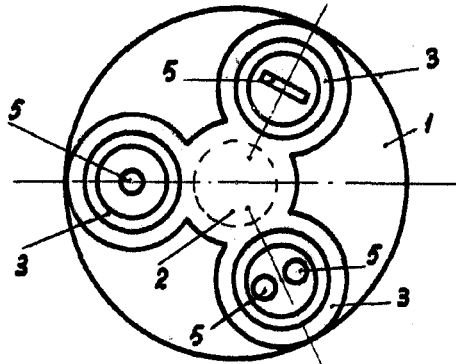

Fig. 2ª

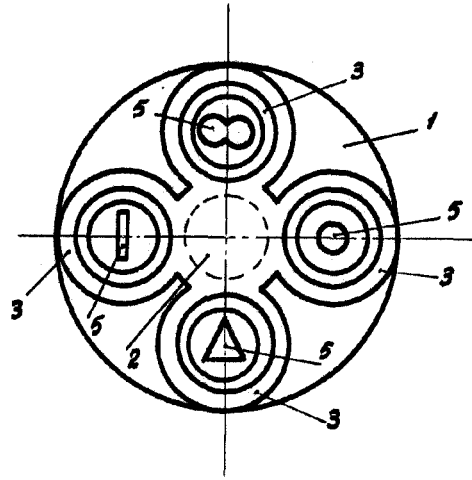
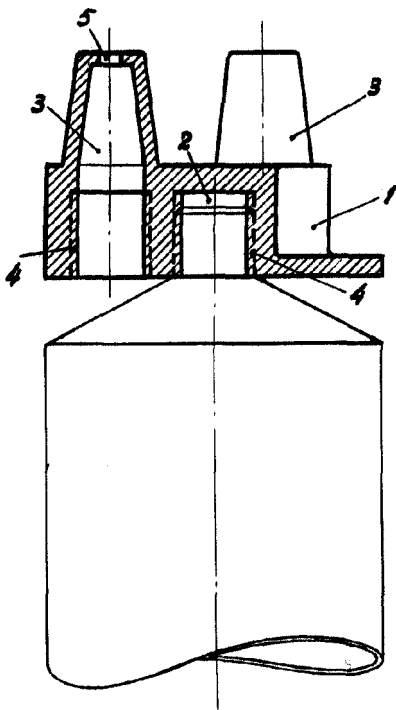

Fig. 3ª



Madrid 27 Abril de 1.951.

P. A. de
Aiscondel S. A

Luis Triana Arroyo

P. A. J.

Escala variable