

26609



26609

MODELO DE UTILIDAD

por 20 años

por "UNA VALVULA DE SEGURIDAD APLICABLE A LOS NEUMATICOS DE VEHICULOS", a favor de D. José Cujó Sala, de nacionalidad española, domiciliado en Barcelona, Luis Sagnier, nº 18 bis.

=====

MEMORIA DESCRIPTIVA

- El recurrente ha ideado y puesto en ejecución práctica una válvula de seguridad aplicable a los neumáticos de los vehículos tales como camiones, automóviles, bicicletas y demás, que por ser nueva y de su propia invención solicita que se le garantice en su propiedad y explotación exclusiva mediante la concesión del Modelo de utilidad a que se refiere la presente memoria descriptiva.
5. Esta válvula de seguridad, tiene por primordial finalidad proteger la cámara de aire a presión del neumático contra los efectos de eventuales sobrepresiones ocasionadas por el rebote de los vehículos.
- 10.



sionadas ya sea por el natural recalentamiento en rodaje, del aire contenido, con el consiguiente aumento de presión, o por descuido o desidia del mecánico que cuide de su reposición.

15. La nueva válvula se localiza en una especie de caperuza similar al tapón de las válvulas normales a las cuales substituirá.

Esta nueva válvula se caracteriza por constar de un elemento, con el cual se presiona al vástago de la válvula normal, manteniéndola abierta, con lo que la válvula de seguridad propiamente dicha es la que queda cerrando el recinto de la cámara neumática, y recibiendo y acusando por tanto la tensión elástica del aire contenido en tal cámara.

25. La válvula de seguridad propiamente dicha consta de una bola de acero sometida a la tensión constante de un resorte, en dirección de fuera a dentro, y la tensión variable de dentro afuera determinada por el aire comprimido alojado dentro de la cámara. Esta bola de acero queda alojada dentro de la caperuza o tapón especial que ya se citó, guiada por sus paredes cilíndricas internas y se asienta, por la tensión constante del resorte sobre una arandela elástica, perforada, interpuesta entre la bola y el elemento de empuje asimismo perforado, que mantiene abierta la válvula normal.

35. Graduando por tanto la tensión del resorte ya sea por su elasticidad congénita o propia, ya sea por la posición axial del elemento de empuje dentro de la caperuza especial, se podrá regular el límite de la presión del aire contenido en la cámara.

40. A título de ejemplo y para mayor claridad se adjuntan unos dibujos relativos a la válvula ideada.

En estos dibujos, -1- es la caja o caperuza especial



17 ABR

45. que se rosca al vástago tubular -2-, representado a puntos, propio de la válvula de cierre normal de todas las cámaras de neumático.

Esta caperuza -1- está interiormente roscada, presenta el tramo posterior cilíndrico -3- que sirve de alojamiento al resorte -4- y a la bola -5- o válvula de seguridad propiamente dicha; finalmente presenta la perforación posterior -6-.

En la zona roscada anterior -7-, se aloja la arandela elástica perforada -8- que sirve de asiento a -5-; el elemento de empuje -9- roscado exteriormente y con su perforación axial -10-; presenta este elemento -9- una protuberancia o relieve anterior -11- que, siendo de menor diámetro que el cuerpo principal de -9-, puede penetrar dentro de la tubulura -2- y empujar al vástago -12- de la válvula de escape para mantenerla abierta. Un asiento elástico -13- para el borde -14- de -2- completa a la válvula. Si se gradúa la presión límite de seguridad a base de la posición axial de -9-, una vez se tenga determinada se fija por un pasador -15- que podrá precintarse si se gradúa la presión límite por la elasticidad congénita del resorte se tendrán varios resortes -4- de distintas tensiones, se montará, en cada caso, el correspondiente.

70. Todo cuanto no afecte, altere, cambie o modifique la esencia de la válvula descrita será variable a los efectos legales del Modelo que se solicita.

N O T A.

Se reivindica como objeto de este registro por Modelo de utilidad:

75. 1.- Una válvula de seguridad aplicable a los neumáticos de vehículos, que se caracteriza por su caja formada por una caperuza o tapón roscado, con su base posterior perfo-



- rada, adaptable en substitución de tapón corriente a la caja tubular de la válvula de cierre normal de la cámara; por el hecho de quedar formada la válvula de seguridad propiamente dicha por una bola rígida dispuesta
80. entre un resorte elástico y un asiento perforado y elástico, retenido por un elemento perforado roscado y de posición graduable, ocluido todo en el interior de la caja o caperuza principal, y por el hecho de que el elemento roscado, perforado y de posición graduable sirva
85. de órgano de empuje para mantener, constantemente, abierta a la válvula normal de cierre.

Sean cuales fueren las circunstancias que concurren con la esencialidad del Modelo de utilidad definido en la anterior reivindicación, cual objeto es:

90. 2.- "UNA VALVULA DE SEGURIDAD APLICABLE A LOS NEUMATICOS DE VEHICULOS".

Consta la presente memoria de cuatro hojas foliadas, mecanografiadas por una sola cara y del dibujo unido a la misma.

95. Barcelona diez y siete de abril de mil novecientos cincuenta y uno.

P. A. de D. José Gujó Sala,
L. DURÁN
P. P.

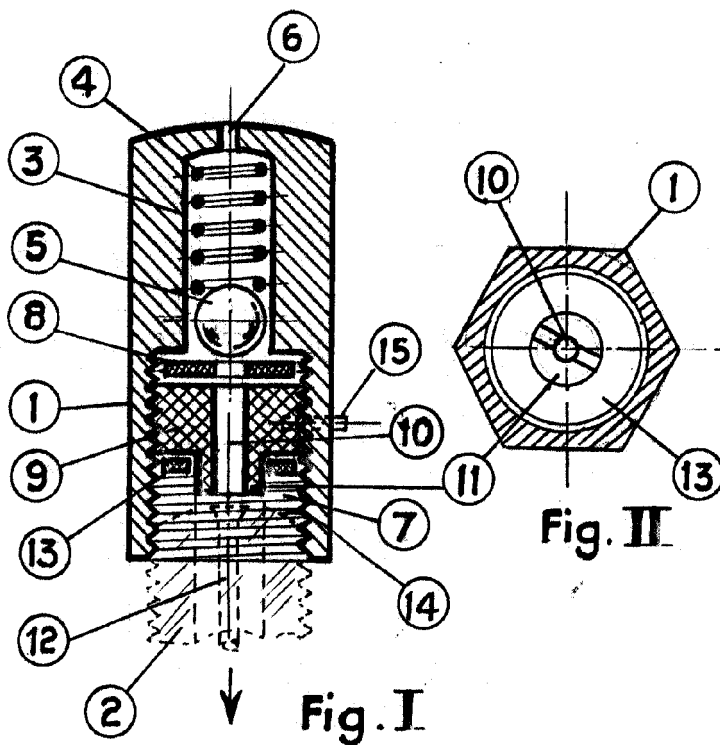

BARCELONA 17 ABR. 1951

L. DURAN
P. P.

ESCALA VARIABLE