



MEMORIA DESCRIPTIVA

---

Correspondiente a la solicitud de registro de Modelo de Utilidad que, por veinte años, se solicita para España y sus Colonias, a favor de la entidad ROBREDO RODRIGUEZ HERMANOS, domiciliada en Madrid, calle de Nuñez de Arce, núm. 11, \_\_\_\_\_

P O R

\* CAJA PERFECCIONADA \*

---

Las cajas en que en la actualidad se expenden los botones para sastrería son para el empaquetado de botones del mismo tamaño esto es que los tamaños de americana y chaleco van en cajas separadas y sabido es por todos los profesionales el trabajo que esto representa para ellos, por la necesidad de tener que hacer una minuciosa comprobación a fin de que unos y otros sean iguales en calidad, color, etc. Por otra parte esta dificultad hace que se descabalen muchos juegos, lo que representa la inutilización de grandes cantidades de botones con la consiguiente pérdida de trabajo y material, y más cuando en su mayor parte la materia prima de los mismos es de importación, lo que representa pérdida de divisas importante.



15

Para solucionar estos inconvenientes se ha ideado y realizado la caja-envase de botones de sastrería que constituye el objeto de la presente Memoria descriptiva, y de la cual se representa uno de sus posibles ejemplos de ejecución con carácter no limitativo, en el diseño adjunto.

20

Como puede apreciarse en el mismo, la caja está formada por un cuerpo paralelepédico, que en su parte superior está provisto de una tapa (2) que, al levantarse deja una abertura suficiente para poder sacar y meter los botones a granel. El forro de esta caja cubre la misma por completo y solo queda con juego de elevación la parte que hace de tapa (2).

25

El interior de la caja está dividido por un tabique vertical (3), que lo divide en dos, de modo que en uno de los compartimentos así formados se colocan los botones de mayor tamaño para americana y en el menor se disponen los menores para chalecos, mangas, etc.

30

La tapa puede llevar o nó cualquier procedimientos de cierre automático de la tapa, a fin de evitar que puedan salirse los botones contenidos en la misma y pasar los de uno a otro compartimento.

35

Claro está que el Modelo descrito y representado podrá variar en detalles secundarios de tamaño, materia, forma y dimensiones, dentro del espíritu e idea general que se describen y representan.

N O T A

EN RESUMEN: El presente Modelo de Utilidad que, por veinte años, se solicita para España y sus Colonias, ha de recaer sobre las siguientes reivindicaciones:

40

1ª.- CAJA PERFECCIONADA, que se caracteriza porque en la misma se disponen dos compartimentos independientes dentro de la caja formados por un tabique vertical divisorio, de modo que es posible reunir los botones de igual clase, color y dibujo, en una sola caja, evitando con ello el trabajo actual de buscar los coin

26574



1951

45

cidentes y las pérdidas que por quedar descabalados se originan al no poder ser empleados.

2º:- Por último, se reivindica como objeto sobre el que ha de recaer el presente Modelo de Utilidad que, por veinte años, se solicita para España y sus Colonias, \_\_\_\_\_

50

p o r

" CAJA PERFECCIONADA "

Todo conforme queda expresado en la presente Memoria descriptiva que consta de tres hojas escritas a máquina por una sola cara y dibujo que se acompaña.

Madrid, 24 de Abril de 1,951.

P. A.,  
PEDRO FELIU MAÑA  
*Feliu*

26574

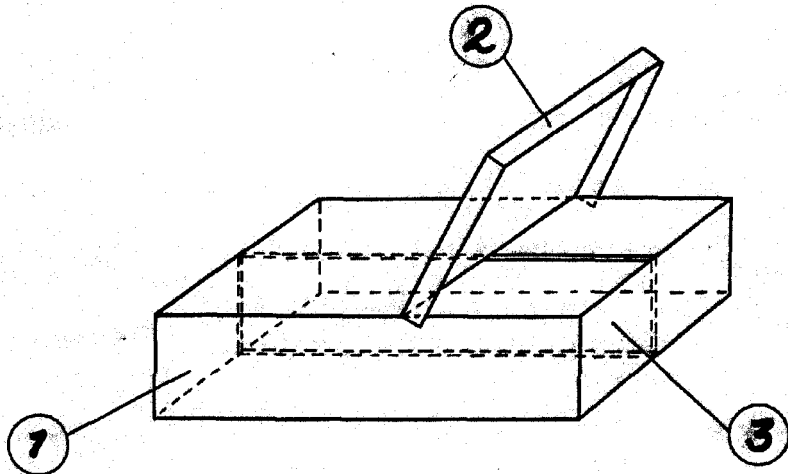

ESCALA VARIABLE  
MADRID, 25 ABRIL 1.951

P.A.

PEDRO J. SARRA  
*[Handwritten signature]*