

26567

17 A



M O D E L O
D E
U T I L I D A D

a favor de Don MARTIN SANS ORENGA, de nacionalidad española, residente en Barcelona, calle Verneda, 24, por "UNA PANDERETA DECORATIVA CON FUNCIONES DE ALBUM PORTAVISTAS".

MEMORIA DESCRIPTIVA

La presente invención se refiere a una pandereta figurada para efectos decorativos y portadora de un álbum portavistas, destinada como se desprende de su denominación a guardar una colección de vistas portales que constituyen un agradable recuerdo y muy típico, por su clásica presentación, siendo por tanto de suma utilidad como propaganda turística.

Consiste esencialmente el objeto de la invención en una caja cilíndrica formada por un aro, adornado en toda su periferia por madroños y caireles y cerrado por



5. ambas caras de membranas que actúan de tapas, en las cuales hay pintados o dibujados alegorías y que se caracteriza esencialmente porque en una de las caras que abre una ventana que sirve de tapa a una caja que hay en el interior y en la cual se sujeta y guarda una colección de vistas dispuestas unas a continuación de otras plegadas a modo de fuelle, las cuales salen al exterior al levantar la aludida tapa.

10. Para la mejor comprensión de la presente memoria descriptiva se acompaña un dibujo en el que esquemáticamente y tan sólo a título de ejemplo se representa un caso práctico de realización de la pandereta objeto de la invención.

15. Constituye la caja de la pandereta un cuerpo cilíndrico formado por el aro -1- que forma la pared lateral de la pandereta, cerrado por sus bases -2- y presentando el referido aro, exteriormente adornos adecuados y las tapas dibujos alegóricos. En una de dichas tapas -2- va practicada una ventana, cuya tapa -3- cierra un espacio o hueco que sirve para alojar una tira -4- o continuidad de vistas o postales que plegadas en zig-zag quedan dispuestas en dicho espacio.

20. La pandereta descrita formará en conjunto un elemento decorativo y atrayente, que al abrirse su tapa -3- saldrán al exterior el conjunto de fotografías, postales, vistas, dibujos o similar que aumentarán el atractivo de la pandereta y podrán constituir preferentemente un elemento de recuerdo turístico.

25.



17 AB

- Se comprende que serán independientes del objeto del presente modelo de utilidad los materiales de que está formado así como los dibujos o pinturas que lo decoran y los adornos, así como en general todo cuanto
5. no altere, cambie o modifique la esencialidad de la invención.

N O T A

Se reivindica como objeto del presente modelo de utilidad:-

10. 1. Una pandereta decorativa con funciones de álbum portavistas, que se caracteriza esencialmente porque en una de sus caras se abre una ventana que sirve de tapa a una caja o hueco que hay en el interior de la misma en cuya caja o hueco va dispuesta una colección de vistas, dibujos, postales o similar montadas unas a continuación de otras.

15. 2. Una pandereta decorativa con funciones de álbum portavistas.

La presente memoria consta de tres hojas foliadas, escritas por una sola cara.

Barcelona, a 17 de abril de 1951.

Martín SANS ORENCA

p.s.

17 ABR.

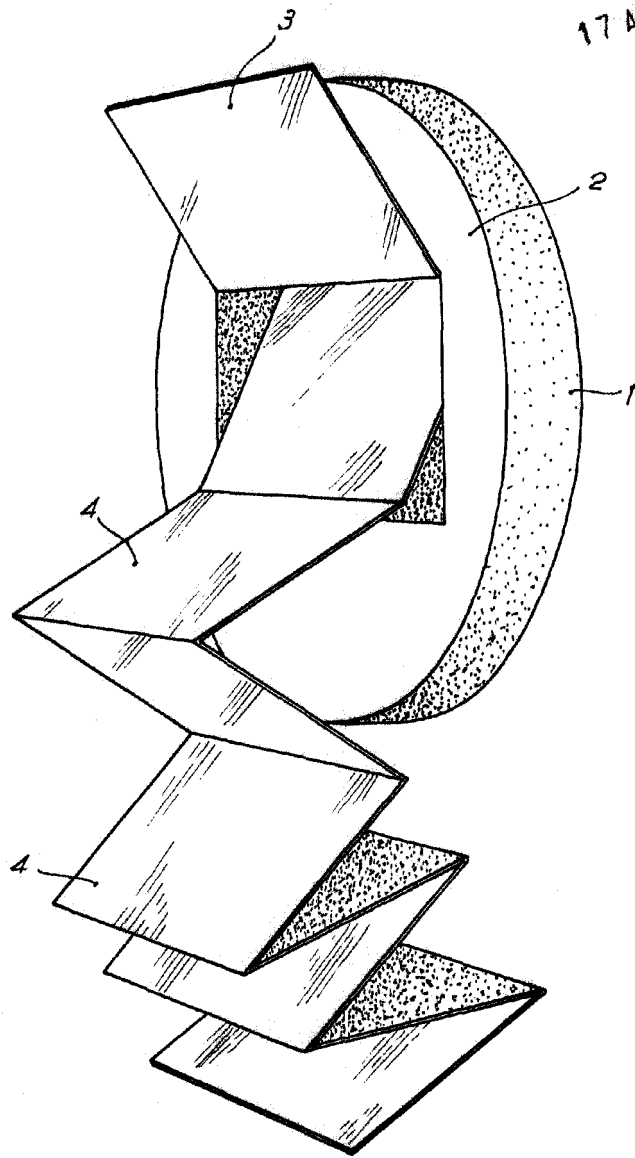

Barcelona, 17 Abril 1951
Martín Sans Orenge
P.A.