

26532

M O D E L O
D E
U T I L I D A D

para "UN CASQUILLO UNIVERSAL PARA LAMPARAS DE PORTATILES
PARA AUTOMOVIL Y SIMILARES", a favor de Don Eduardo Fortuny
Bioto, residente en Barcelona.

- . -

MEMORIA DESCRIPTIVA

El presente modelo de utilidad se refiere a un casquillo universal para lámparas de portátiles para automóvil y similares.

5. Los equipos de lámparas portátiles de automóvil, por estar alimentados por la batería, utilizan pequeñas lámparas apropiadas al voltaje de alimentación, las cuales presentan su casquillo para encaje a bayoneta, con el fin de no llegar a confusiones con otras similares para voltajes elevados. Estas últimas es sabido que llevan la rosca universal.

10. Con esta organización resulta que el portátil del coche, si se desea utilizar para la corriente normal de la línea de alumbrado, es inútil, por no poder colocar en él ninguna lámpara adecuada a aquel voltaje.

15. El modelo que se describe elimina este inconveniente, haciendo que el portátil sea universal para uno y otro tipo

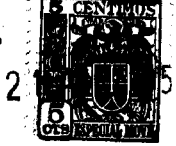

28532

de corriente, para lo cual se utiliza un casquillo intermediario, que exteriormente es de acoplamiento a bayoneta e interiormente lleva la rosca universal.

5. Con el modelo citado se logra que en el portátil, cuando se halla conectado al coche, se coloque la lámpara propia del mismo a bayoneta, pero cuando el portátil se quiere utilizar en otros usos, con corriente de la red, entonces se coloca a bayoneta el casquillo intermediario y en éste la lámpara adecuada al voltaje de la red, la cual entra como es sabido, a rosca.
- 10.

Con el empleo de este casquillo intermediario se ha resuelto, pues, un importante problema, puesto que en el propio garage se puede utilizar un portátil de coche para enchufar en la red, y aún este portátil llevarlo al domicilio o a los almacenes que convenga.

15.

Para facilitar la explicación, se acompaña a la presente memoria una lámina de dibujos, en la cual se ha representado un caso de realización, que se cita únicamente a título de ejemplo.

20.

En el dibujo:

la figura 1ª representa, en alzado, la sección diámetro del casquillo,

la figura 2ª indica el propio casquillo visto en planta.

25.

Consiste el modelo en un casquillo intermediario -1-, que en su embocadura interior presenta una zona -2-, con rosca universal para lámparas de alimentación por la corriente de la red normal, mientras que la superficie exterior es lisa y presenta los pitones -3- y -4- para el encaje a bayoneta en los portalámparas de los portátiles adecuados para lámpa

30.

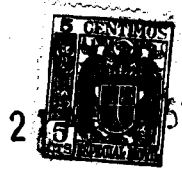

ras alimentadas por la corriente de la batería del coche o similar.

5. El fondo del casquillo presenta el contacto central aislado adecuadamente, según se indica en -5-, siendo el resto del casquillo metálico, a los fines de cerrar el circuito de la lámpara.

10. El modelo, dentro de su esencialidad, podrá ser llevado a la práctica en otras formas de realización que difieran en detalle de la indicada a título de ejemplo, a las cuales alcanzará igualmente la protección que se recaba. Podrá, pues, construirse en cualquier forma y tamaño, con los materiales más adecuados a cada caso; por quedar todo ello comprendido dentro del espíritu de las reivindicaciones.

N O T A

15. Descrito el objeto y utilidad de la invención, lo que se declara como no divulgado ni practicado en España, comprende las siguientes reivindicaciones:

20. 1ª.- Un casquillo universal para lámparas de portátiles para automóvil y similares, caracterizado por estar constituido por un casquillo porta-lámparas que, en la embocadura, lleva por su parte interior una rosca universal propia para lámparas que se alimentan con la corriente de la red de alumbrado, mientras que por la parte exterior, cilíndrica en su zona de culote, lleva dos pitones diametralmente opuestos, adecuados para su encaje a bayoneta en los portalámparas propios de este tipo, resultando de ello que, en un portátil de

25.



coche alimentado con la corriente de la batería, puede ser empleado enchufándolo en la red de alumbrado, previa colocación del casquillo intermediario, y en éste la lámpara adecuada al voltaje elevado de la red, siendo así, el equipo portátil, de utilización universal.

5.

2ª.- Un casquillo universal para lámparas de portátiles para automóviles y similares.

Según se describe y reivindica en la presente memoria descriptiva, que consta de cuatro hojas, foliadas y escritas a máquina por una sola cara, acompañadas de una lámina de dibujos.

10.

Madrid, a 20 de abril de 1951.-

EDUARDO FORTUNY BIETO.

p.a. JAIME SERNA

A handwritten signature in dark ink, appearing to read 'Jaime Serna', written over a horizontal line.



Fig. 1

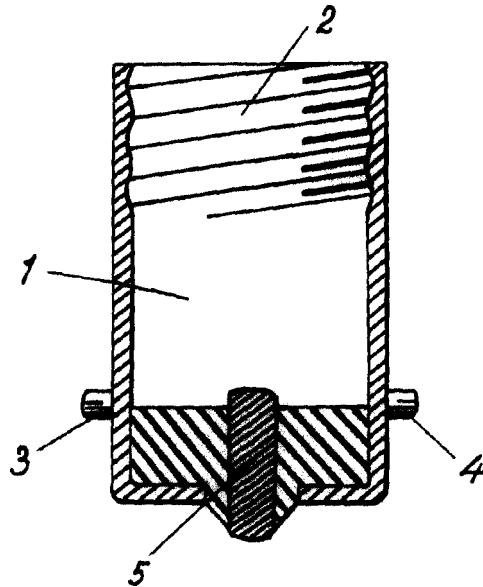
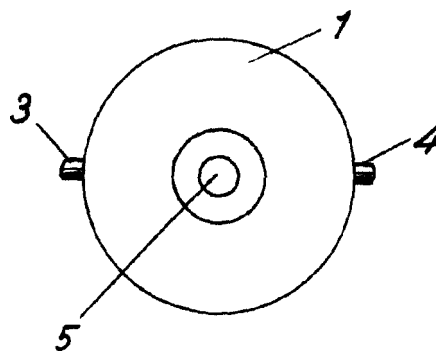

Fig. 2



Madrid, 31 Abril 1951
p.p. Jaime Izerr
