

26516

20 ABR



MEMORIA DESCRIPTIVA

que se acompaña a la solicitud de

UN MODELO DE UTILIDAD

a favor de la entidad MECÁNICAS REUNIDAS, S.L., de nacionalidad española, residente en BARCELONA, Pº de Gracia, 32,

por:

«UN CARRITO PARA SERVICIOS DE LIMPIEZA O TRANSPORTE DE MERCANCIAS».

=====
=====

La presente Memoria se refiere, como su enunciado indica, a un carrito de características especiales destinado preferentemente para transporte de basura de repaso permanente, siendo también utilizable para transporte de mercancías diversas. Por el indicado objeto se solicita el correspondiente privilegio de MODELO DE UTILIDAD conforme al



10

vigente Estatuto sobre Propiedad Industrial y a fin de garantizar a favor de la entidad peticionaria el derecho a la explotación exclusiva del mismo en toda España, Colonias y Protectorado.

15

A continuación vamos a ocuparnos de hacer una determinada descripción de la invención, ayudándonos para ello de los planos reglamentarios que se acompañan, en los cuales se representa una sencilla forma de realización susceptible de modificación en todas aquellas partes o elementos que no supongan una alteración fundamental de las características esenciales que reivindicaremos.

20

Según el ejemplo de ejecución representado, el carrito de referencia comprende un chasis tubular (11) a base de un bastidor aproximadamente rectangular, con cantos redondeados, dotado de travesaños (14) y cuya prolongación posterior se eleva para constituir el asidero de empuje y conducción.

25

Sobre el indicado chasis van acoplados unos depósitos (2-3) contruídos preferentemente en plancha galvanizada, cuyos depósitos son desmontables, quedando fijados al chasis mediante unos pivotes (7) establecidos convenientemente sobre el bastidor y que realizan una función de machos en relación con unas guías anulares o hembras (6) de que van provistos los depósitos en sus caras externas y en emplazamientos correspondientes.

30

35

Los citados depósitos constan de tapas (4) embisagradas a base de barras-ejes susceptibles de extraer para des-hacer la articulación y desmontar así las citadas tapas cuando se considere conveniente. Las mismas tapas van provistas de un sistema de cierre especial mediante una palanca a presión (5).



El chasis (11) consta además de los medios necesarios para el montaje de las ruedas (10) provistas de macizos de goma dura de gran sección.

40

En los planos que se acompañan:

La fig. 1ª, representa el carrito visto en alzado lateral, pudiéndose apreciar claramente todos y cada uno de los elementos integrantes y entre ellos la rueda delantera giratoria montada en el brazo articulado (3).

45

La fig. 2ª, es el mismo carrito visto en proyección horizontal superior.

50

La fig. 3ª, muestra en esquema otra forma de realización del carrito, provisto de un depósito menor intermedio.

La fig. 4ª, enseña también en esquema una tercera forma de realización del carrito, con dos ruedas centrales y tentemozo posterior para su reposo.

55

La forma, dimensiones y materiales podrán ser variables y en general cuanto sea accesorio y secundario, siempre que no altere, cambie o modifique la esencialidad del objeto que se describe.

60

Los términos en que queda redactada esta Memoria son ciertos y fiel reflejo del objeto descrito, debiéndose tomar con carácter amplio y nunca en forma limitativa.

20 AB



N O T A

EL MODELO DE UTILIDAD que se solicita recaerá sobre las particularidades características de las siguientes reivindicaciones:

65 1ª.- Un carrito para servicios de limpieza o transporte de mercancías, caracterizado por comprender un chasis tubular arriostrado a base de un bastidor aproximadamente rectangular, dotado de travesaños, y cuya prolongación posterior se eleva para constituir el asidero de conducción.

70 2ª.- Un carrito, según la reivindicación primera caracterizado porque dicho chasis consta de medios para el montaje de las ruedas fijas, o giratorias mediante el acoplamiento de un brazo articulado.

75 3ª.- Un carrito, según las reivindicaciones anteriores, caracterizado por haberse previsto depósitos desmontables sobre el chasis mencionado y acoplados a él por medio de unos pivotes o elementos macho establecidos en el bastidor y unas guías-hembra emplazadas correspondientemente a aquellos sobre las caras externas de los depósitos.

80 4ª.- Carrito, conforme a las reivindicaciones precedentes, en el que los depósitos citados van provistos de tapas embisagradas por barras-ejes de fácil extracción para permitir a voluntad el desmontaje de dichas tapas en momento pertinente, cuyas tapas, de doble hoja, constan de medios

23516

20 Abr



de cierre a base de palanca a presión.

85 5ª.- "UN CARRO PARA SERVICIOS DE LIMPIEZA O TRANSPORTE DE MERCANCIAS".

Todo según queda expuesto en la precedente Memoria que consta de cinco hojas foliadas y mecanografiadas por una sola cara y hoja de dibujos que a la misma se acompaña.

Madrid, 20 de Abril de 1951.

MECANICAS REUNIDAS, S.L.

P.A.

26516



Fig. 1.

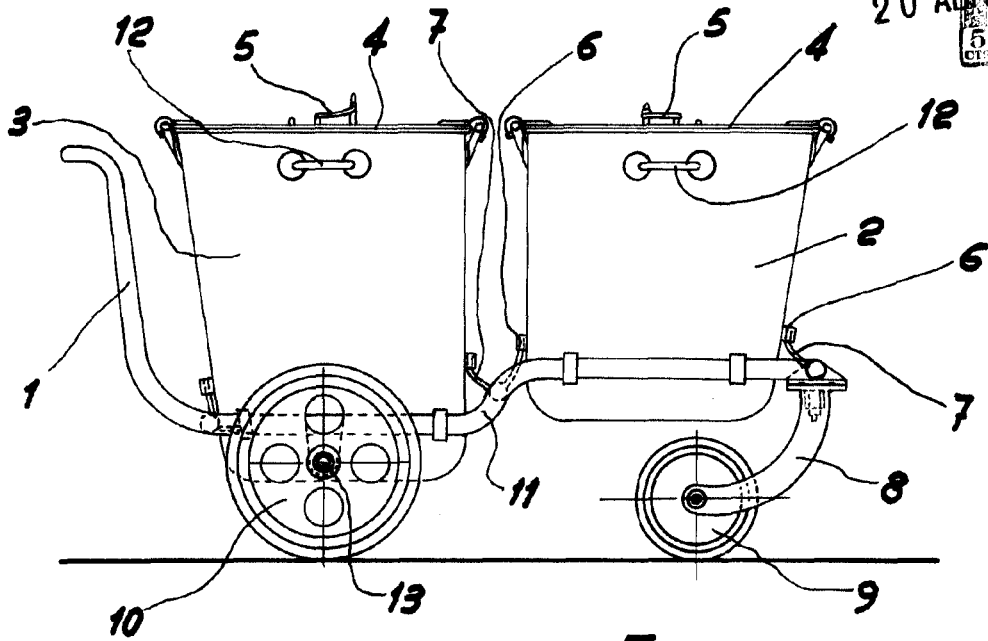

Fig. 2.

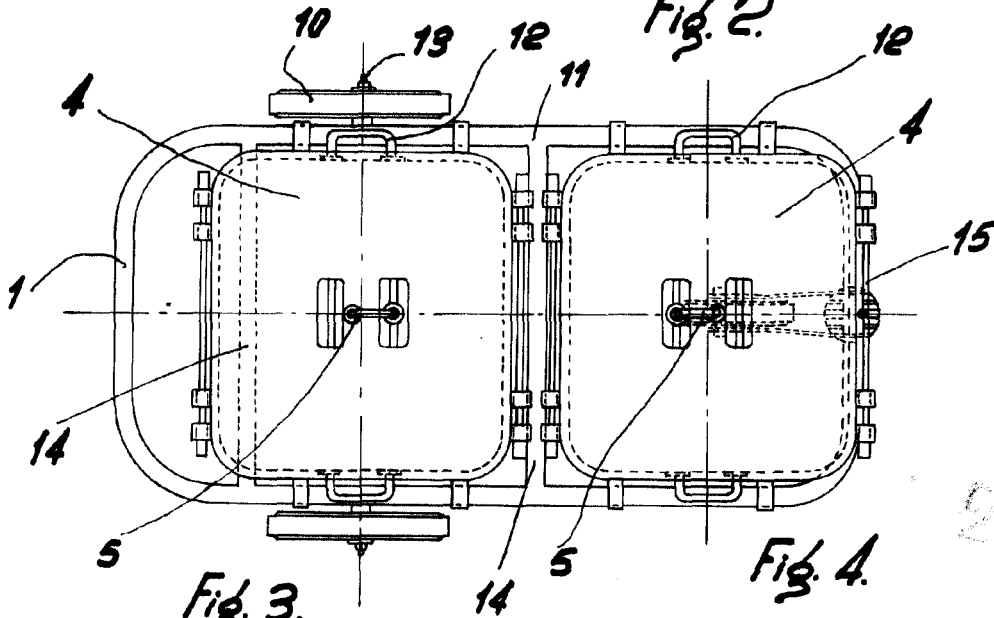

Fig. 3.

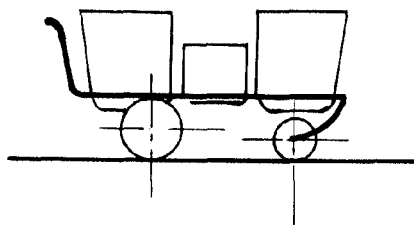
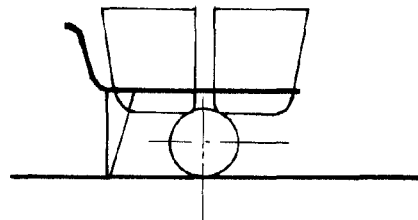

Fig. 4.



Madrid, 20 Abril 1951.-

[Signature]

Escala variable.