

26514



MEMORIA DESCRIPTIVA

del MODELO DE UTILIDAD, por 20 años, solicitado a favor de Don José Oriol ESCARDIBUL Cristiá, de nacionalidad Española, residente en Barcelona, calle de Sicilia numero 161, por " UNA MESA PERFECCIONADA PARA JUEGOS ".

El presente Modelo de Utilidad se refiere a una mesa perfeccionada para juegos, tales como Futbol de salón o sobremesa, Billar, Carreras de mesa, Billar ruso y similares.

5 Las mesas que, con destino a dichos juegos, se han construído hasta la fecha adolecen todas ellas del inconveniente de una sustentación deficiente, pues al hacerse ésta por medio de cuatro patas dispuestas en los ángulos de las mismas, dan muy poca superficie de apoyo a la mesa propiamente dicha con lo cual ésta se  
10 flecta, originándose entonces una superficie que en lugar de ser absolutamente plana es ligeramente cóncava



15 y aun cuando esta concavidad es de un orden muy pequeño, basta para impedir un desarrollo del juego estrictamente normal.

20 Para solucionar dicho problema, se añaden patas a las mesas muy largas, situándolas en el centro de los lados mayores. Indudablemente la flexión en sentido longitudinal queda practicamente solucionada pero la flexión en el sentido transversal de la mesa sigue exactamente igual; pues dichas patas, de forma prismática o cilíndrica, tienen una zona de contacto con la mesa, muy reducida.

25 El recurrente soluciona el problema, de una manera completa, por medio del presente Modelo de Utilidad, que proporciona una mesa completamente plana para ser utilizada en cualquier clase de juegos. Dicha mesa se apoya en unas patas o soportes, distribuidos por toda la superficie de la misma, cuya sección, extraordinariamente mayor que la de las antiguas, da una gran base de sustentación al tablero o plancha que constituye la mesa propiamente dicha, que descansa, con un contacto, de toda su superficie, en un chasis o cama.

35 Los elementos de apoyo, en número de uno, dos, tres o más están constituidos por cuerpos prismáticos, la forma de cuya sección varía o bien por otros cuyas caras laterales son dos superficies cilíndricas paralelas, afectando entonces la sección una forma de herradura.

40 Para dar mayor claridad a la presente memoria descriptiva se representa un caso de realización práctica de la citada mesa en la que los apoyos están constituidos por dos cuerpos limitados por dos superficies semicilíndricas paralelas y por dos bases perpendiculares a éstas y para-

2651416



lelas entre sí.

En la figura 1, se ve esquemáticamente representado  
 45 en alzado el tablero -1- sustentado por los dos apoyos  
 -2-2'- cuya sección tiene una forma parecida a una he-  
 rradura, opuestos entre sí y lo suficientemente juntos  
 para que el espacio -3- que queda entre ellos sea mí-  
 nimo, con lo que se evita la flexión en el centro de  
 50 la mesa. Las figuras 2 y 3, muestran una planta y  
 una vista en perspectiva del mismo conjunto. La figu-  
 ra 4, representa también esquemáticamente, en alzado,  
 una variación de la misma mesa en la que el tablero  
 -1- está sustentado por tres apoyos prismáticos -2-2'-2''-  
 55 situados paralelamente y en sentido transversal al ta-  
 blero y que adoptan la forma de prismas rectangulares  
 cuya cara menor es una superficie semicilíndrica, y en  
 las figuras 5 y 6, se vé un alzado y una vista en pers-  
 pectiva de la misma mesa con la variación señalada.

60 Dichas mesas se destinarán a aquellos juegos que re-  
 quieren una superficie absolutamente plana y se construi-  
 rán con uno, dos, tres o más apoyos, variando en cada  
 caso las secciones así como la disposición relativa de  
 los mismos y en general, cuanto no altere, modifique o  
 65 cambie, la esencialidad del Modelo objeto de la presen-  
 te memoria descriptiva.

===== N O T A =====

Se reivindica como objeto de este Modelo de Utilidad:-  
 1ª.-Una mesa perfeccionada para juegos, tales como fút-  
 bol de salón o sobremesa, billar, carreras de mesa, bi-  
 70 llar ruso y similares, esencialmente constituida por un  
 tablero o plancha que descansa sobre un chasis o cama y  
 el conjunto en uno, dos, tres o más apoyos, distribuí -

23514



dos por la superficie del mismo y constituidos por cuerpos limitados por superficies prismáticas, cilíndricas o  
75 semicilíndricas, y por dos bases perpendiculares a éstas y paralelas entre sí, cuya sección, mucho mayor que la de las antiguas patas, da una base de apoyo considerable que permite obtener una mesa absolutamente plana.

2º.- Una mesa perfeccionada para juegos.

80 Consta la presente memoria descriptiva de cuatro hojas  
81 foliadas escritas por una sola cara.

BARCELONA, 16 de ABRIL de 1.951.

P. A.

MANUEL MORA

p. p.

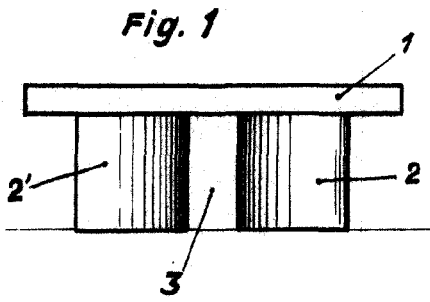

Fig. 2

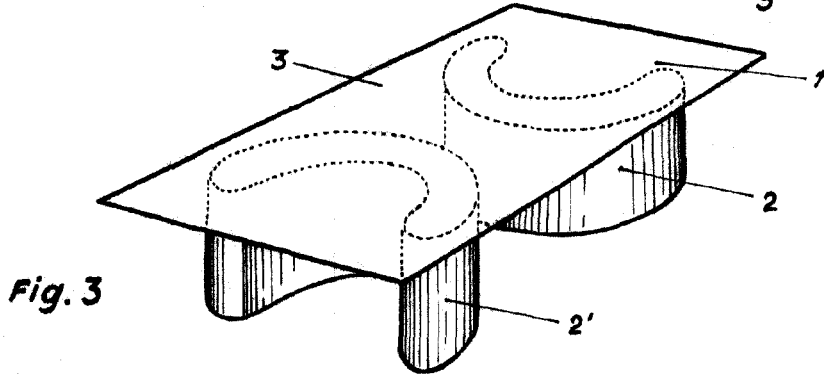
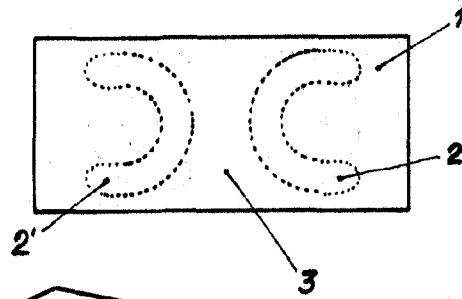

Fig. 3

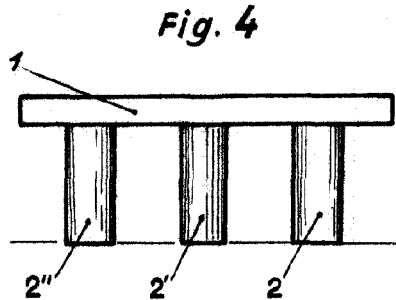

Fig. 5

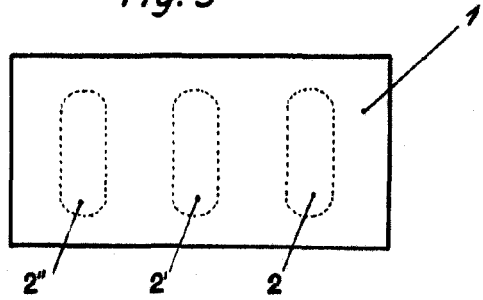
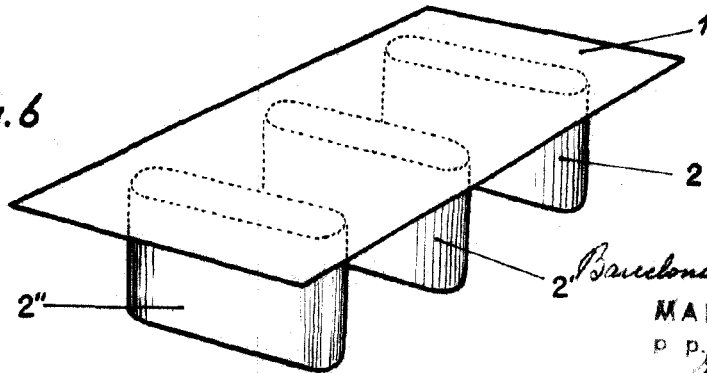

Fig. 6



Barcelona 16 Abril 1951

MANUEL MORA

D. P. J. Blanton

Escala variable