

26494

17 ABR



MEMORIA DESCRIPTIVA

MODELO DE UTILIDAD.

PAIS: ESPAÑA.

DURACION: VEINTE AÑOS.

OBJETO: "UN PRECINTO PORTA-PAQUETES".

A nombre de: DON JUAN LUIS DE LA INFESTA MOLE RO

Domiciliado: MADRID- Pinar, 21

Nacionalidad: ESPAÑOLA.

26494



17

Entre la multitud de pequeños inconvenientes, o incomodidades que presenta la vida moderna, para el individuo atareado, que ha de moverse de un lado para otro, no son las menores, las que pueden afectarle como comprador en los comercio habituales, al tener que soportar los paquetes, envoltorios de los objetos adquiridos, mejor o peor hechos, pero sobre todo, especialmente incómodos cuando por tratarse de una materia y objeto frágil o delicado, ha de llevarlo en una determinada posición y con el natural cuidado,

Lo usual, hoy por hoy, en la inmensa mayoría de los comercioses que el envoltorio vaya completado y asegurado, mediante una cuerda o cinta, que permita pasar el dedo o dedos, por su nudo, haciendo que el paquete vaya colgado de los mismos. La experiencia personal, en este caso al alcance de todos, nos muestra que teniendo que cargar con el objeto durante largo rato, si el peso no es muy breve bien produce cortaduras en los dedos el estrecho cordel, bien se afloja el nudo o dá de sí la cinta, haciendo que el paquete pierda la posición horizontal, en que al principio se mantuvo, desecomponiéndose y arrugándose al mismo tiempo el papel de la envoltura.

Al paliar los pequeños inconvenientes citados, es lo que se pretende con el presente Modelo de Utilidad, que a continuación pasamos a describir.



17

Su originalidad estriba en que, al clásico precinto de papel engomado, ya conocido, se adhiere en forma cómoda y original, una tira de cinta que, formando un pequeño bucle, queda al exterior una vez aplicado el precinto al paquete. Al aplicar a cualquiera de los extremos el precinto objeto de la presente memoria, ello permite que el mismo se lleve cómodamente, tal como se aprecia en conjunto en la Fig. 2^a.

La Fig. 1, representa la cinta que forma el bucle, pudiendo ser ésta de cualquier material apropiado. Dicho bucle, (Fig. 1^a-1), se ha formado al pasar la cinta a través del orificio del papel (4), mientras los extremos de la misma (2), permanecen adheridos fuertemente al precinto, (que puede ser de papel o de cualquier otro material), por su parte engomada (3). Esta parte se representa por líneas de puntos, figurando en transparencia a través del precinto en la citada Fig. 1^a.

Habiéndose descrito ampliamente la naturaleza del presente Modelo de Utilidad, así como la manera de llevarlo a la práctica, se hace constar que puede ser objeto de ligeras modificaciones de detalle, en lo que concierne al tamaño, forma o material, sin que ello altere en nada al principio fundamental del citado Modelo de Utilidad, que por VEINTE AÑOS, se solicita en España, reivindicándose lo siguiente:

26494

17



3.-

1^a.- "UN PRECINTO PORTA-PAQUETES", que se caracteriza, por estar formado fundamentalmente por una cinta en forma de bucle, y por un papel engomado, o cualquier otro material apropiado.

2^a.- "UN PRECINTO PORTA-PAQUETES", según la reivindicación primera, caracterizado porque la cinta-bucle, en cualquier material adecuado, pasa por una ranura-orificio del papel precinto, adheriéndose sus extremos a la parte engomada de éste.

3^a.- "UN PRECINTO PORTA-PAQUETES", según las reivindicaciones primer y segunda, que se caracteriza porque además tanto la cinta como el papel precinto pueden, variar de medidas, de longitud como de anchura, así como de grosor, según el tamaño del paquete que hayan de sostener.

4^a y última.- "UN PRECINTO PORTA-PAQUETES", todo según y como queda descrito en la presente memoria descriptiva, que consta de tres hojas foliadas y mecanografiadas por una sola cara, y de setenta y una línea.

Madrid, 17 ABR 1951

RODOLFO GONZALEZ
Por Poder

28498

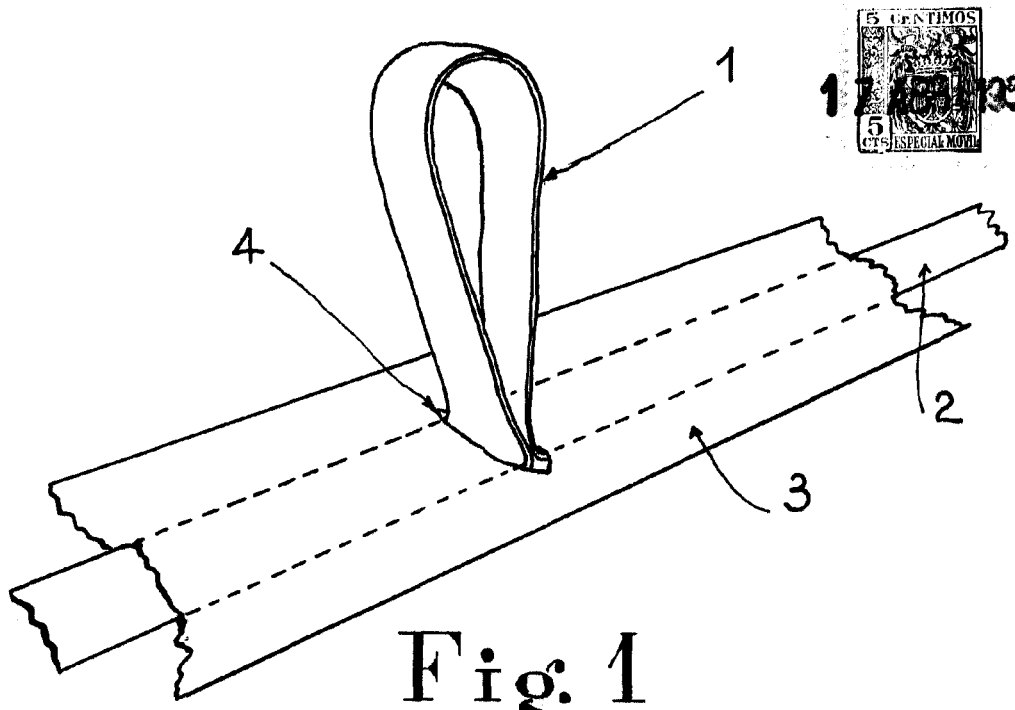

Fig: 1

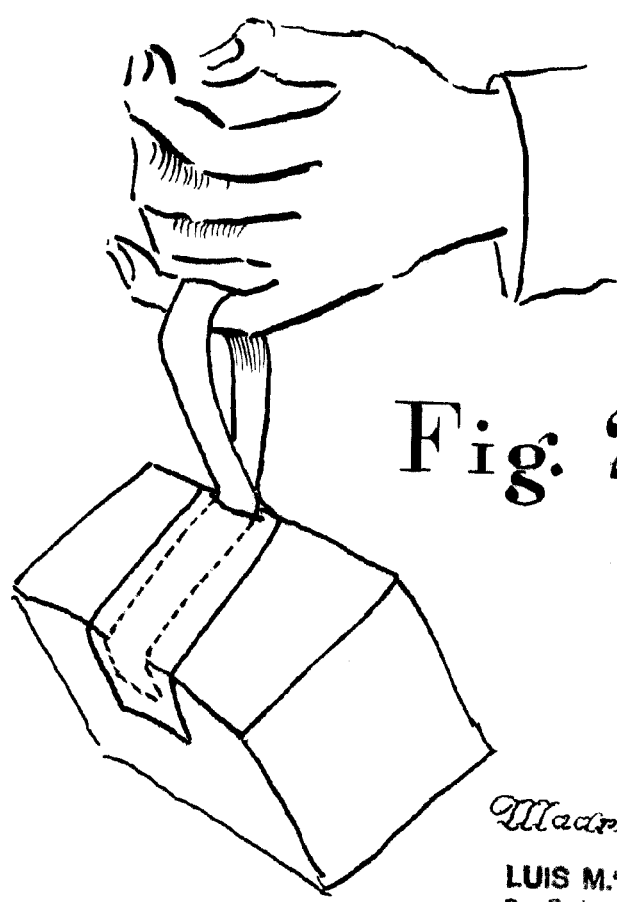

Fig: 2

Madrid, 17-Abril-1951

LUIS M.ª DE ZUNZUNEGUI
Por Poder

Juan Luis de la Fuente Molero

Escala Variable.