

26489

16 AB



MEMORIA DESCRIPTIVA

que se acompaña a una solicitud de MODELO DE UTILIDAD, por veinte años, para España y Posesiones, para "PALOMILLA-SOPORTE PERFECCIONADO", en favor de D. Angel Aranguren Pildain, de nacionalidad española y residente en VERGARA (Guipúzcoa), Barrencalle, núm 38.-

Si popular y práctico es, el empleo de un par de palomillas para la instalación de un vasar, en general y corrientemente destinadas a sostener superficies de cristal o similares, más o menos decorativas, como bases de artículos u objetos de variada naturalezas y usos, aparte de otras muchas cualidades en las que destacan la higiene, comodidad, coste reducido e instalación y recambio fáciles, de aplicación casera o en comercio, bien en espaparrates o bien en despachos; si desde muy antiguos tiempos ya se utilizaban, y sin embargo no han experimentado variantes notorias, quizá por su simplicidad, quizá indebidamente relegadas en cuanto a innovaciones, por el escaso

5

10

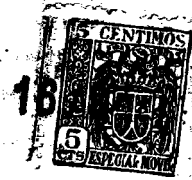

15

valor representativo de si mismas o del cristal que sopor-
tan, no obstante las frecuentes caídas del mismo, en des-
lizamientos laterales, frontales o superiores, originando
por lo frágil su destrucción, o bien por las roturas de
esta base, causadas por unos tornillos de sujeción inclui-
dos en las palomillas de que se trata, los cuales obran por
aprieto a presión y que cuando no rompen suelen estar flo-
jos, dejando a merced de una suerte el posible deslizamien-
to, en este caso lateral, habrá que convenir en el defecto
de origen por su inestable seguridad.

20

25

A obviar esta falta y a simplificar incluso su mis-
ma sencillez, tiende el presente registro de modelo de uti-
lidad, cuya descripción es como sigue, ilustrada según fi-
guras gráficas que constan en el adjunto plano:

30

La figura 1ª, representa la forma en que queda co-
locada la base de cristal o análogo; la 2ª una perspectiva
de la palomilla, y, la 3ª una vista del plano superior de
la misma.

35

Consiste en una pieza o base mural (1) con orifi-
cios (2), que facilitan la fijación conveniente a la pared;
perpendicular, rígida y sólidamente unido a dicha base, par-
te un brazo horizontal (3), que en su extremo presenta un
doblez (4) a modo de uña, y en el mismo plano hacia su
parte media, en ángulo recto exterior, se bifurca otra ra-
ma o brazo complementario (5) que termina en un simple tope
(6). Así, un juego consistente en un par de estas palomillas
perfeccionadas, soportarán una base de cristal (7) o análo-
gos, de dimensiones apropiadas, sin presiones de ninguna
especie y hábilmente asegurada su colocación al introducir,
de forma simple, la arista exterior de la base o vasar en
las referidas uñas de los brazos principales, y, dejando
descansar entonces, perfectamente encuadrada, la citada

40

26489



51

45 superficie que encajará dentro de los topes que llevan
las otras ramas o brazos complementarios. Es decir, to-
dos los brazos sostienen el vasar; los dobleces en forma
de uña lo sujetan adecuadamente, impidiendo su salida ha-
cia arriba o hacia su lado frontal, y, los topes laterales
50 el deslizamiento hacia uno u otro lado. Para retirar el
repetido vasar, basta con levantarlo por la parte del mu-
ro, en cuyo caso las sujeciones antedichas quedan sin ac-
ción.

55 NOTA.- Descrito suficientemente cuanto precede, sólo res-
ta consignar que lo que se declara como nuevo, propio y
útil del solicitante, es lo contenido en las siguientes

REIVINDICACIONES

60 1.- Palomilla-soporte perfeccionado, caracteriza-
do por una pieza o base mural, con orificios de sujeción
adecuados, de cuyo frente, perpendicular, rígida y sóli-
damente unido parte un brazo horizontal, y de éste, en el
mismo plano y hacia su parte media, otra rama o brazo com-
plementario, los que constituyen el sostén de una superfi-
cie o vasar.
65

70 2.- Palomilla-soporte perfeccionado, según ante-
rior reivindicación, que se caracteriza además, porque el
brazo principal, termina en un doblez a modo de uña, y,
la rama o brazo complementario en un tope; este último
brazo, al reunir un juego de palomillas, partirá desde su
principal de lado y sentido opuestos.

3.- "PALOMILLA-SOPORTE" PERFECCIONADO.-

Todo según queda descrito en la presente memoria,
que consta de tres hojas foliadas y mecanografiadas por
una sola cara, con setenta y dos líneas y dibujo que se
acompaña.

Madrid, a 16 de abril 1.951

P.A.

Chavez
EL AGENTE OFICIAL.-

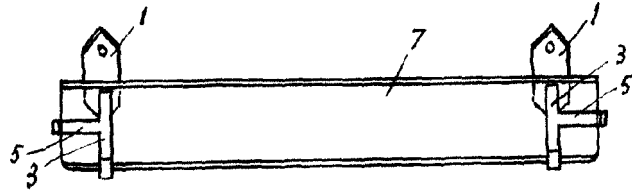

Fig. 1

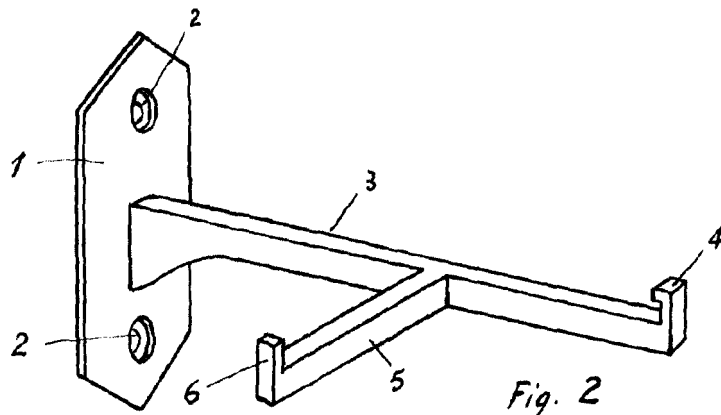

Fig. 2

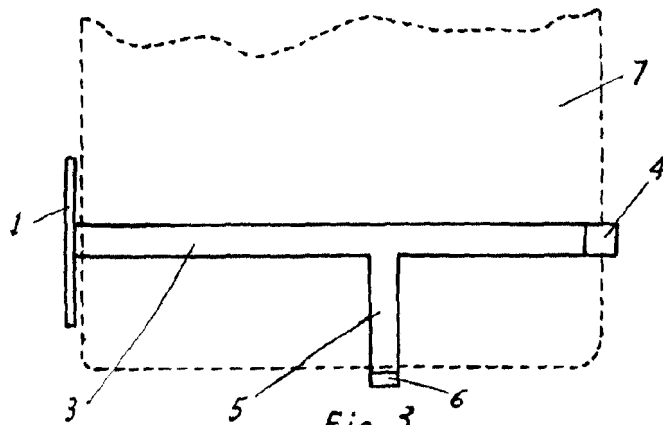

Fig. 3

Madrid 16 Abril 1951

Escala variable

[Handwritten signature]