



26483

M O D E L O
D E
U T I L I D A D

para "UNA NUEVA CAJA ENVASE, PERFECCIONADA", a favor de D.
Enrique Vera Puig, domiciliado en Barcelona, calle de Conse
jo de Ciento, nº 262.-

- . -

MEMORIA DESCRIPTIVA

El modelo de utilidad que se describe se refiere a
una nueva caja envase perfeccionada.

- Se caracteriza por el hecho de que la caja, construí
da preferentemente en material sintético o celulósico, presen
5. ta una tapa de encaje a presión y un cuerpo cilíndrico o de
otra forma, sin fondos, en el que la característica esencial
consiste en un rebordeado en la embocadura superior e infe
rior del cuerpo que forma la caja, sea ésta de cualquier for
ma y apariencia.
10. Dentro del cuerpo y entre ambos contornos rebordeados
sirviendo de tope, se encuentra una lámina de contorno igual
al de la sección recta del cuerpo citado, y cuya lámina de
cualquier material, servirá de fondo por apoyo en cualquiera
de los dos rebordeados indicados.
15. Para facilitar la explicación, se acompaña a la presen



26485

te memoria una lámina de dibujos, en la que se ha representado un caso de realización, que se cita solamente a título de ejemplo.

En el dibujo:

5. la figura 1ª indica, en sección diametral alzada, el cuerpo de la caja con su rebordeado y fondo adicional, la figura 2ª representa la caja con tapa y fondo. Consiste el modelo en un cuerpo -1-, de cualquier material, preferentemente sintético o celulósico, dotado en sus
10. bordes -2- y -3- de un rebordeado hacia el interior, que da lugar a un tope circundante hacia un lado, y otro tope similar hacia el opuesto, adecuados ambos para disponer entre ellos, un recorte -4-, de forma igual a la sección recta del cuerpo -1-, cuyo recorte de cualquier material, sirve
15. de fondo tan pronto encuentre apoyo en cualquiera de los dos rebordes.
La tapa -5- (Fig. 2ª), encaja sobre la parte exterior lisa de la caja, pudiendo ésta afectar formas diversas, sean circulares, elípticas, prismáticas, etc.
20. El modelo, dentro de su esencialidad, podrá ser llevado a la práctica en otras formas de realización que difieran en detalle de la indicada a título de ejemplo, a las que alcanzará igualmente la protección que se recaba. Podrá, pues, construirse en cualquier forma y tamaño, con los materiales
25. más adecuados: por quedar todo ello comprendido dentro del espíritu de las reivindicaciones.



26485

NOTA

Descrito el objeto y utilidad de la invención, lo que se declara como no divulgado ni practicado en España, comprende las siguientes reivindicaciones:

5. 1ª.- Una nueva caja envase, perfeccionada, caracterizada esencialmente por el hecho de estar constituido por un cuerpo de contorno geométrico cualquiera, desprovisto de fondos, en el que la particularidad esencialmente consiste en que, en cada embocadura, se han formado hacia el interior respectivos rebordes, que vienen a constituir tope o asiento

10. periférico de una lámina o placa, de cualquier material, encajada entre ellos y que tiene un contorno igual al de la sección recta del mencionado cuerpo.

15. 2ª.- Una nueva caja envase, perfeccionada, que comprende de una tapa corriente del propio o distinto material que el cuerpo y que encaja o se ajusta exteriormente al mismo, para formar así el envase completo.

20. 3ª.- Una nueva caja envase, perfeccionada.

Según se describe y reivindica en la presente memoria descriptiva, que consta de tres hojas, foliadas y escritas a máquina por una sola cara, acompañadas de una lámina de dibujos.

Madrid, a 16 de abril de 1951.-

ENRIQUE VERA PUIG.

p.a.

ME ISENT MIBALLES

P. P.





Fig. 1

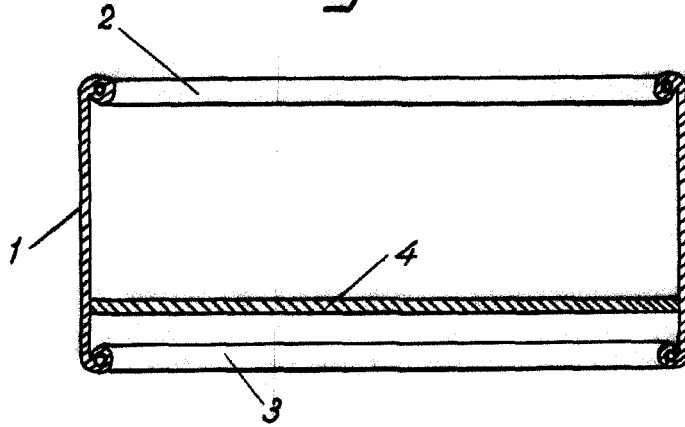
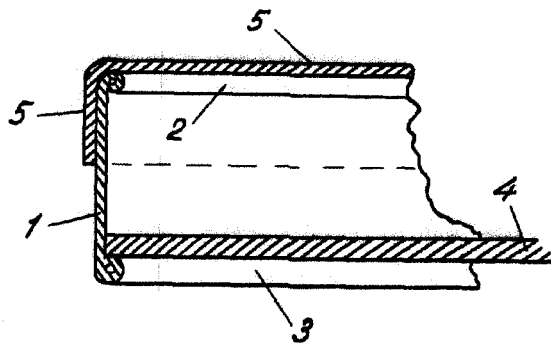

Fig. 2



Madrid, 16 Abril 1951

Jaime Isern

p.p.
H