

264

M O D E L O
D E
U T I L I D A D

para "UN SUPLEMENTO DE NUCLEO PARA DISCOS FONOGRAFICOS ESPE
CIALES", a favor de Don José Puig-Sureda Font, residente en
Barcelona, Avda. del Generalísimo Franco, 584, 4º.

- . -

MEMORIA DESCRIPTIVA

El presente modelo de utilidad se refiere a un suple
mento de núcleo para discos fonográficos especiales.

Es sabido que los discos fonográficos especiales de
45 r.p.m., se hallan dotados de un hueco central o núcleo
5. de diámetro relativamente grande y totalmente inapropiado pa
ra los cambiadores de discos normales.

Estos discos especiales tienen sus aparatos y cambia
dores propios, sin los cuales es imposible hacer su audición.

Sin embargo, mediante el empleo de un núcleo supleto
10. rio, cual es el objeto del presente modelo de utilidad, es
posible colocar estos discos en los cambiadores de discos de
los aparatos toca-discos normales, quedando entonces de apli
cación universal.

Consiste el núcleo suplementario en una arandela cu
15. yo hueco central es el adecuado a la varilla del cambiador



21454

normal de discos, estando dotada en su periferia, preferentemente, de cuatro salientes, en los extremos de diámetros perpendiculares. De estos salientes, dos opuestos forman pestaña hacia una cara y los otros dos la forman hacia la cara opuesta.

5.

Resulta de éllo un juego compensado de pestañas que, merced a elasticidad del disco, hacen presión radial en el borde del hueco de aquél, resultando así fijado el núcleo suplementario al disco especial y en disposición de emplearse sobre una espiga normal para discos corrientes o en cambiadores de discos en los aparatos que los tengan, tales como radio-gramolas u otros.

10.

Para facilitar la explicación, se acompaña a la presente memoria una lámina de dibujos, en la que se ha representado un caso de realización, que se cita únicamente a título de ejemplo.

15.

En el dibujo:

la figura 1ª representa, en vista frontal, el núcleo suplemento,

20.

la figura 2ª es la sección según II-II de la figura 1ª, y

la figura 3ª demuestra la aplicación del núcleo al hueco de un disco especial.

25.

Consiste el modelo en una arandela de cualquier material, por ejemplo metálica -1-, en la cual su periferia presenta los salientes diametralmente opuestos -2-3-4-5-, de los cuales, los -2- y -4-, forman la pestaña -6- hacia un lado de la cara de la arandela, mientras que los otros dos forman pestaña similar hacia la cara opuesta.

30.

Del lado de dentro de cada pestaña queda formado un



9084

saliente -7-, que hace de tope, y cuyo radio corresponde al del hueco del disco especial.

5. El disco especial -8-, cuyo hueco se indica en -9-, queda sostenido por la arandela en cuestión, debido a que, por su elasticidad, permite la colocación de las pestañas hacia un lado del disco y hacia el otro, resultando así un efecto de pinza circular, que asegura la posición de dicho núcleo.

10. El modelo, dentro de su esencialidad, podrá ser llevado a la práctica en otras formas de realización que difieran en detalle de la indicada a título de ejemplo, a las cuales alcanzará igualmente la protección que se recaba. Podrá, pues, construirse en cualquier forma y tamaño, con los medios y materiales más adecuados para cada caso: por quedar todo
15. éllo comprendido dentro del espíritu de las reivindicaciones.

N O T A

Descrito el objeto y utilidad de la invención, lo que se declara como no divulgado ni practicado en España, comprende las siguientes reivindicaciones:

20. 1ª.- Un suplemento de núcleo para discos fonográficos especiales, caracterizado por estar constituido por una arandela de cualquier material, metálico o no, cuyo hueco central sea el adecuado para las espigas o varillas de encaje y conducción de los discos ordinarios, comprendiendo esta arandela, en su borde, cuatro expansiones, por lo menos,
25. que forman dos a dos pestañas por una de las caras de la arandela.



99754

dela, mientras que las otras forman las pestañas por la cara opuesta, comprendiendo cada pestaña, en su reverso, un tope o escalón, cuyo borde exterior corresponde a la circunferencia de contorno del hueco del disco especial, siendo cada pestaña sobresaliente con respecto a este hueco, resultando dispuestas sobre una cara y sobre la opuesta del disco, formando una pinza circunferencial, que asegura la fijación del núcleo en su posición exacta.

5. 2º.- Un suplemento de núcleo para discos fonográficos especiales.

10. Según se describe y reivindica en la presente memoria descriptiva, que consta de cuatro hojas, foliadas y escritas a máquina por una sola cara, acompañadas de una lámina de dibujos.

15. Madrid, a 12 de abril de 1951.-

JOSE PUIG-SUREDA FONT.

p.a. ^{JOSE PUIG-SUREDA}
a. s.



Fig. 1

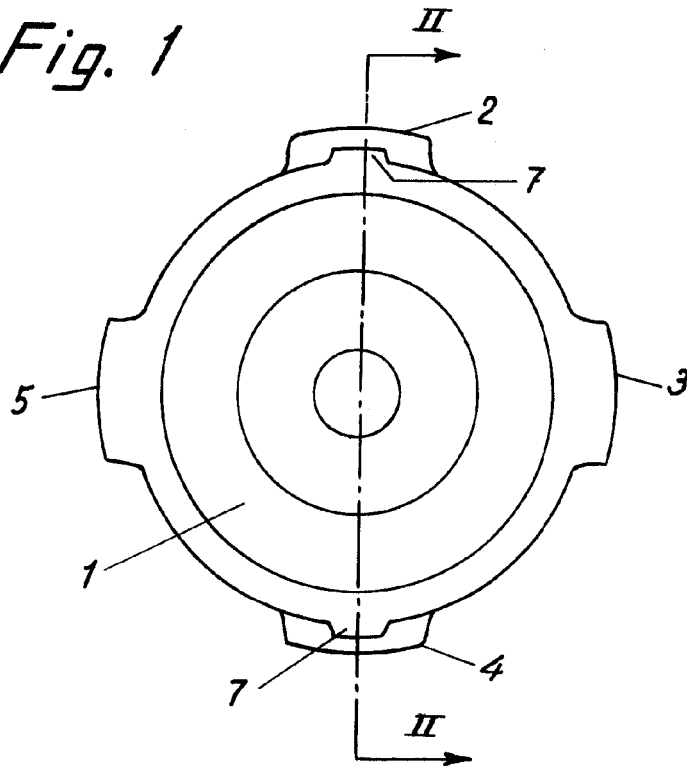
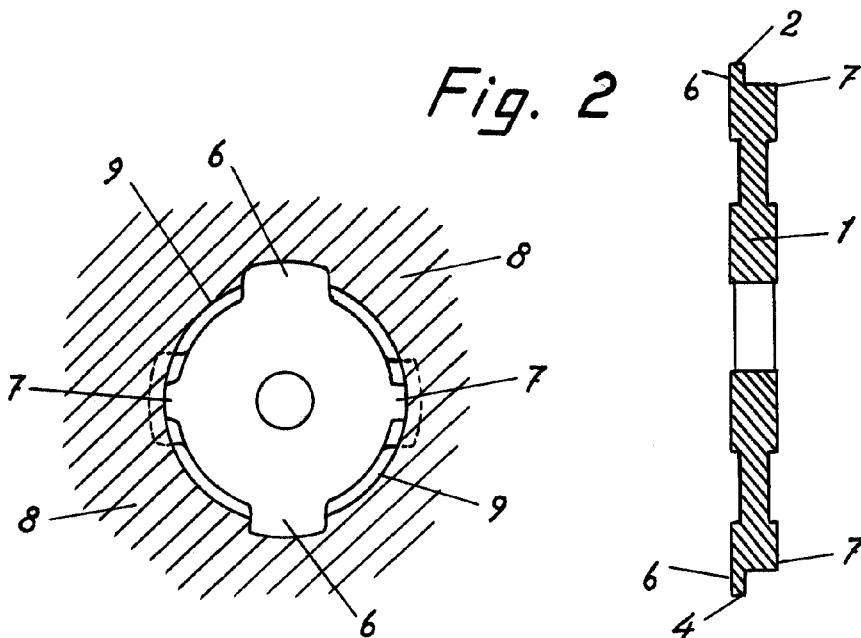

Fig. 2



Madrid, 12 Abril 1951

p.p. Jaime Isern

[Signature]