



31 MA

M O D E L O  
D E  
U T I L I D A D

a favor de Don SALVADOR ROS CAMPANÁ, de nacionalidad española, residente en Barcelona, calle Ciudad de Balaguer, 65, por "UN TAPÓN RECAMBIABLE PERFECCIONADO".

- . -

MEMORIA DESCRIPTIVA

La presente invención se refiere a un tapón recambiable perfeccionado para toda clase de botellas y envases similares, mediante el cual, además de un ajuste regular, y uniforme es posible la renovación del tapón propiamente dicho, el cual se halla protegido por una cobertura de uso permanente. Gracias a la disposición de todas sus partes, el tapón perfeccionado objeto de la invención, es de montaje simple, resultando de bajo coste de fabricación debido a la naturaleza de sus componentes, todos ellos susceptibles de obtenerse en

26437

31 MAR



serie y por moldeo si es preciso, de acuerdo con las características de la cobertura protectora del elemento obturador.

5. Esencialmente, el tapón perfeccionado está constituido por dos piezas principales: el tapón propiamente dicho, que puede ser de material idóneo, tal como corcho, caucho o similar, y la cobertura protectora, que puede estar formado con cualesquiera materiales adecuados, tales como latón, resinas termoplásticas, madera, etc.

10. El tapón interior, de perfil troncocónico, se introduce en una abertura de igual sección formada en la pieza exterior o cobertura, la cual es asimismo troncocónica y abiertas por sus dos bases, quedando dispuesta una pared o tabique transversal en las proximidades de su base menor, provisto de un cuello para retención del tapón. Este tabique está dotado de unos orificios, en número variable, en los que pueden introducirse y ajustarse a presión unas aletas solidarias de una tapa,
15. la cual queda en contacto con la base mayor del tapón y está provista de un apéndice diametral exterior para facilitar la colocación de la misma en la cobertura, así como para su separación de ella a los efectos de poder extraer el tapón para su recambio. El tapón con las piezas indicadas se introduce normalmente en la botella,
20. quedando los bordes de la boca de ésta alojados entre dicho tapón y la pared de la cobertura, con lo que la boca de dicha botella no es visible desde el exterior.
- 25.



- 3  
26437 31 MAR

Para la mejor comprensión de la presente memoria descriptiva, se acompaña un dibujo en el que, tan sólo a título de ejemplo, se representa un caso práctico de realización de un tapón de las características indicadas.

5.

En dicho dibujo, las figuras 1 y 2 son dos vistas en alzado del tapón, seccionadas por dos planos perpendiculares; y la figura 3 corresponde a una planta superior de la figura 1, sin la tapa de que va dotado el conjunto.

10.

El tapón objeto de la invención está constituido por dos piezas principales: el tapón propiamente dicho -1- y la cobertura protectora del mismo -2-. El tapón -1- es de forma general y de material adecuado, tal como corcho, caucho o análogo. La cobertura -2-, formada por una pieza asimismo troncocónica, de material cualquiera, tal como metal, resinas sintéticas, etc., es abierta por sus dos bases y presenta próximo a la menor un tabique -3-, provisto de una pared central troncocónica -4-, que obra de soporte del tapón -1-. Este tabique -3- tiene practicadas las aberturas -5-, dentro de las cuales pueden introducirse unas aletas -6- solidarias de una tapa -7-, portadora de un apéndice diametral exterior -8-, destinado a facilitar el accionamiento de dicha tapa -7-.

15.

20.

25.

Para asegurar el ajuste entre las aletas -6-, formadas a modo de gancho, y el tabique -3-, en el borde de las aberturas -5- se han dispuesto unos pivotes -9-, que encajan con unos entrantes complementarios formados

26437  
31 MAR



en aquellas aletas -6-.

5. Dichas aletas -6- están en posición inversa la una con relación a la otra, a los efectos de que al dar un giro a la tapa -7- puedan fijarse a presión en el tabique -3-.

La tapa -7- queda dispuesta en contacto con la base mayor del tapón -1-, al que imposibilita de salir de la pared de soporte -4-.

10. El tapón se introduce normalmente en la boca de la botella -10-, los bordes de la cual quedan tapados por la cobertura -2-.

15. La tapa -7- evita que el tapón, a causa de su forma, pueda separarse de la pared -4-, permitiendo la salida del mismo cuando se precise su renovación, para lo cual basta dar una fracción de vuelta a la tapa -7- para que sus aletas -6- se separen del tabique -3- y salgan a través de las aberturas -5-, quedando la cobertura -2- sin la tapa, lo que permite la colocación de un nuevo tapón -1-.

20. Como se desprende de lo antedicho, el recambio del tapón -1- se efectúa de un modo asaz simple. Mientras la tapa -7- está ajustada a la cobertura -2-, dicho tapón no puede separarse de esta última, mientras que la salida de aquél no presenta dificultad alguna una vez  
25. aquella tapa ha sido extraída.

Las aletas -6-, junto con los pivotes -9-, aseguran un acoplamiento perfecto entre la tapa -7- y el tabique -3- de la cobertura -2-.

26487

31 MAR

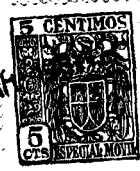

El número de estas aletas -6- y el de las correspondientes aberturas -5- puede variar, habiéndose representado en el dibujo dos de cada una de ellas tan sólo a título de ejemplo.

5. Con el tapón perfeccionado descrito se obtiene un cierre uniforme del envase al que se aplica, al propio tiempo que puede llevarse a cabo la renovación del elemento obturador sin dificultad alguna, en la forma descrita.

10. Las ventajas que reporta el empleo del tapón objeto de la invención son innumerables, cabiendo solamente hacer constar las siguientes:

- a) obturación regular y uniforme;
- b) protección absoluta del tapón propiamente dicho;

15. c) posibilidad de recambio del mismo;

d) economía en la fabricación;

e) posibilidad de emplear materiales de diversa naturaleza para la obtención de la cobertura y tapa; y

20. f) mayor estética del conjunto, ya que una vez colocado en la botella queda la boca y bordes de ésta invisibles desde el exterior.

Serán independientes del objeto de la invención los materiales, formas y dimensiones, tanto del tapón propiamente dicho como de la cobertura y tapa del mismo,

25. siempre que las variaciones que se introduzcan no afecten a su esencialidad.



N O T A

Se reivindica como objeto del presente modelo de utilidad:-

1. Un tapón recambiable perfeccionado, que consiste esencialmente en un conjunto constituido por el tapón propiamente dicho, de forma sensiblemente troncocónica y de material adecuado, y una cobertura protectora del mismo, de contorno asimismo troncocónico y de material cualquiera, estando provista esta cobertura, que es abierta por sus dos bases, de un tabique transversal situado próximo a la menor, cuyo tabique presenta un cuello central troncocónico para actuar de soporte del tapón interior, el cual queda situado en su base menor en la parte inferior y en correspondencia con la base mayor abierta de la cobertura, figurando en el referido tabique de ésta unas aberturas de dimensiones adecuadas para permitir el paso de unas aletas de que va provista una tapa que se ajusta a presión a la cobertura y queda en contacto con la base mayor del tapón interior, cuyas aberturas presentan, para asegurar la retención de la tapa mencionada, unos pivotes, que se alojan en sendos entrantes practicados en las aletas de fijación, las cuales están recortadas a modo de gancho, y figurando en la cara exterior de la tapa con apéndice para facilitar el giro manual de dicha tapa para colocarla o separarla de la cobertura.

- 7 - 284531 MAR



2. Un tapón recambiable perfeccionado, según la reivindicación anterior que se caracteriza por el hecho de que el tapón interior, que es el que se introduce en la boca del envase, queda retenido por la tapa de la cobertura, siendo factible el recambio del mismo al separar dicha tapa de esta última, con lo que el tapón puede extraerse haciéndolo deslizar tirando de su base mayor, situada en la parte superior del conjunto, y dando lugar el giro en uno u otro sentido de la tapa a la liberación o fijación de las aletas de retención en el tabique transversal de la cobertura, y quedando los bordes y boca del envase ocultado por la cobertura exterior una vez se halla el tapón introducido en la botella o similar.
- 5.
- 10.

3. Un tapón recambiable perfeccionado.

La presente memoria consta de siete hojas foliadas, escritas por una sola cara.

Barcelona, a 31 de marzo de 1951.

Salvador ROS CAMPANA

p.a.

Fig. 1

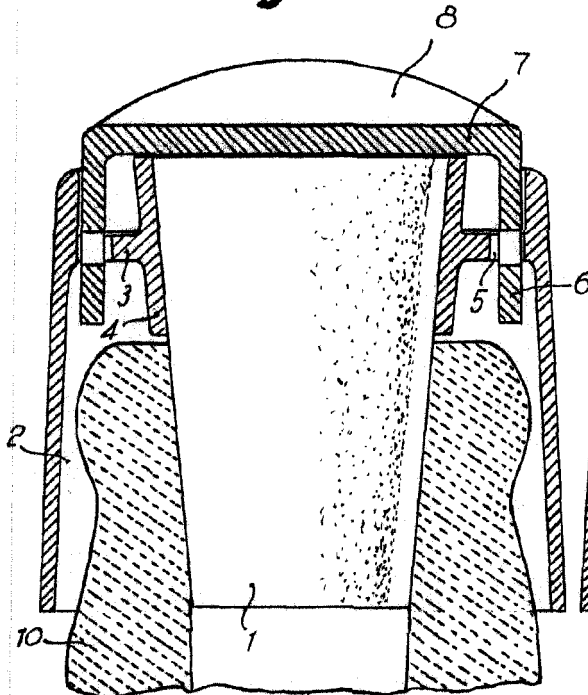

Fig. 2

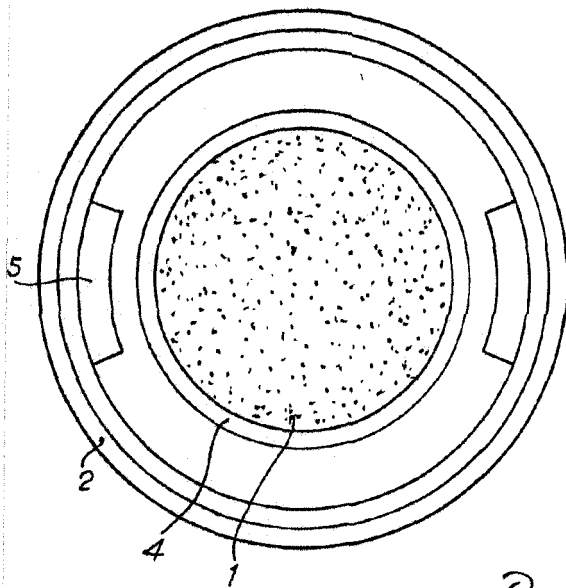
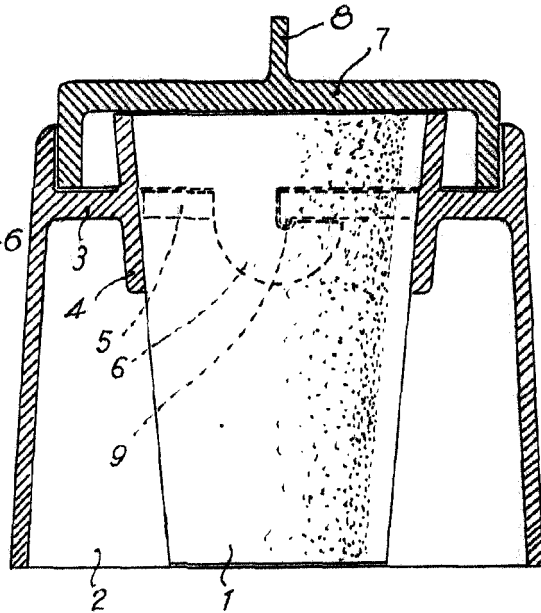

Fig. 3



Barcelona, 31 Marzo 1951  
Salvador Ros Campaña  
p.a.