

26398



MEMORIA DESCRIPTIVA

del MODELO DE UTILIDAD, por 20 años, solicitado a favor de la R/S. D A N A, S. A., Sociedad constituida con arreglo a las Leyes Españolas, residente en Barcelona, Paseo de Gracia numero 30, por " DISPOSITIVO PARA PROPAGANDA DE ARTICULOS DE PERFUMERIA CON SALIDA SEMIAUTOMATICA DE OBJETOS ALMACENADOS EN SU INTERIOR ".

5 El presente Modelo de Utilidad hace referencia a un dispositivo sumamente apropiado para propaganda de artículos de perfumería, puesto que su tamaño permite tenerlo encima de un mostrador, estante u otro sitio similar facilmente asequible. Presenta además la ventaja de que su superficie exterior puede decorarse con motivos que hagan alusión a un determinado producto del que, en el interior del dispositivo, se almacena cierta cantidad en sobres o bolsitas que se van retirando y entregando a los clientes.

10 Consiste esencialmente en un cuerpo cilíndrico o prismático, provisto de una tapa de forma variada. La base, que se sujeta al mismo por medio de una rosca o por pasadores, lleva en



su centro un vástago que sirve de guía a un resorte que des -
causa en la base del cilindro y que está comprimido por un
15 émbolo sobre el que descansa la carga de sobres, bolsitas,
discos u objetos similares los cuales a su vez están sujetos
en la parte superior por un borde saliente del mismo cuerpo
que los contiene y a medida que se van sacando por una ranura
transversal, practicada a la altura del último sobre o bolsita,
20 van ascendiendo , quedando situado siempre uno frente a dicha
ranura y en disposición de ser retirado.

En el dibujo de la hoja adjunta y a título de ejemplo se
representa un caso de realización práctica consistente en un
cilindro terminado en su parte superior en dos superficies
25 troncocónicas, unidas por sus bases .

El cuerpo cilíndrico -1-, presenta un ensanchamiento -2- en
su parte inferior en el que se fija la base -6- por medio de
una rosca -6'- . En la parte superior está la tapa del cilindro,
formada por una superficie troncocónica invertida -3- con una
30 prolongación cilíndrica -4- que penetra en el mismo cilindro
al que se une por simple presión o por rosca y terminando el
conjunto por una superficie troncocónica cuya base mayor, algo
más pequeña que la de la otra, penetra en el interior de aque-
lla, formando ambas una especie de casquete. La base -6- pre-
35 senta en su parte central un vástago -6"- sobre el que va un
émbolo -7- con una prolongación en forma de tubo -8- que enchu-
fa con el mencionado vástago -6"- de la base. Guiado entre am-
bos va un muelle o resorte en espiral -9- que empujando el ém-
bolo mantiene apretadas las bolsas -10- contra un aro -11-
40 situado inmediatamente encima de una ranura -11'- de salida
de bolsas.

Se construirá el dispositivo descrito de cartón, madera,
metal, materias plásticas o cualquier otra clase de material



suficientemente resistente. En el caso de construirse con
45 un material translúcido o transparente se proveerá de ilu-
minación en su interior con lo cual aumenta su efecto deco-
rativo y de propaganda. Adoptará una forma cilíndrica o
prismática adaptándose a la forma de lo que tenga que con-
tener y variarán su acabado, decoración exterior, detalles
50 constructivos y en general, cuanto no altere, modifique o
cambie la esencialidad del Modelo de Utilidad objeto de la
presente memoria descriptiva.

===== N O T A =====

Se reivindica como objeto de este Modelo de Utilidad:-

1º.-Un dispositivo para propaganda de artículos de perfume-
55 ría con salida semiautomática de objetos almacenados en su
interior, esencialmente constituido por un cuerpo alargado,
cilíndrico o prismático, con una base unida al mismo por ros-
ca, pasadores u otro medio similar, de cuyo centro parte un
vástago que enchufa con la prolongación en forma de tubo de
60 un émbolo y que guía un resorte que empuja hacia arriba di-
cho émbolo, manteniendo apretados los objetos, bolsas o so-
bres, contra un reborde del interior del cuerpo, con lo cual
el objeto inmediato a este reborde queda situado frente a
una ranura transversal, que comunica con el exterior y por
65 la que se van retirando dichos objetos. El conjunto termina
en la parte superior con una tapa de forma variada que se
adapta a la misma.

2º.- El propio dispositivo de la reivindicación anterior
que se construirá también de un material translúcido o trans-
70 parente e irá provisto de iluminación interior a fin de au-
mentar su efecto de propaganda y decorativo.



1951

3º.-Dispositivo para propaganda de artículos de perfumería con salida automática de objetos almacenados en su interior. Consta la presente memoria descriptiva de cuatro hojas foliadas escritas por una sola cara.

75

MADRID, 5 de ABRIL de 1.951.

P.A.

EL MORA

26398

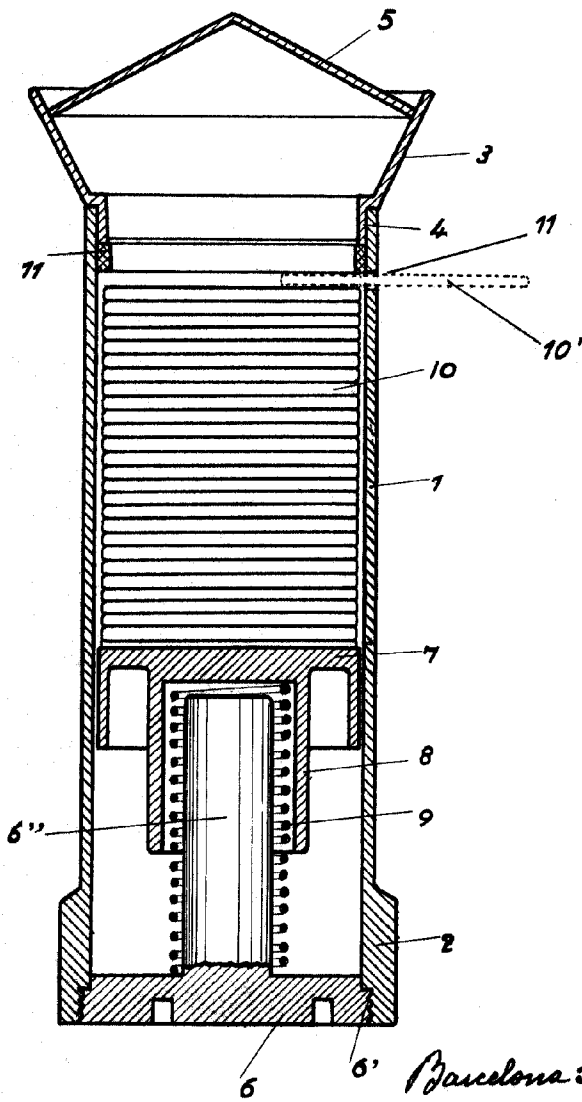

Barcelona 5 Abril 1951

EL MORA

D. p. Yablanon

Escala variable.