

26389



6 ABR

MODELO DE UTILIDAD

MEMORIA DESCRIPTIVA

sobre:

" Percha perfeccionada "

=====

SOLICITANTE: Don Felipe LAINEZ GIL, de nacionalidad española,
domiciliado en LOGROÑO, Villamediana 22.

=====

Este invento se refiere a una percha o colgador de trajes ,plegable, y consta esencialmente de tres piezas de madera, u otra materia adecuada cualquiera 1, 2 y 3, que se detallan en las figuras 1, 2 y 3 del adjunto dibujo.

5. Esta variante de percha plegable se representa en los adjuntos dibujos, donde fig. 1 representa un alzado de la percha abierta, con dos formas distintas de fijar la barra cuelga-pantalónes en cada extremo.

10. Fig. 2 representa la misma percha en disposición plegada.



Fig. 3 es un corte por A-B.C de las figuras 1 y 2,
y

Fig. 4 es un corte por E-F-G de dichas figuras,
mostrando un extremo aplastado de la barra cuelga-pantalones
15. y la anilla de sujeción, ovalada.

En esta solución se suprime el arpón de otros
Modelos y se coloca en su lugar un eje (5) o pasador. Como se
verá en las figuras antes aludidas, en dicho eje (5) gira la
doble anilla (6), alojándose en una hendidura semicircular (20)
20. que se practica en las dos piezas superiores 1 y 2 tal
como está representada en las figuras 1, 2 y 3.

La pieza 3 tiene en sus extremos unos rebajos o
entalladuras redondas, donde se apoya el extremo de la
anilla (6) giratoria. El rebajo 21 sirve como corredera
25. al tomar la percha las distintas posiciones según esté
abierta o plegada y siendo el diámetro de este rebajo menor,
la anilla (6) no puede salirse puesto que el diámetro
interior de ella es menor que el terminal de la pieza (3).

La anilla (6) puede ser articulada en la mitad o
30. sea que está compuesta por las dos anillas dobles 7 y 8 que
se detallan en la figura 4.

Caso de disponerse la barra 3 cuelga-pantalones en
forma no-giratoria, y con objeto de no perder el movimiento
longitudinal de dicha barra, se rebajan los dos extremos de
35. la barra en forma aplastada, dándole entonces a las anillas
6 forma ovalada en su parte inferior.

N O T A

Descrita suficientemente la naturaleza del invento,
así como la manera de realizarlo en la práctica, debe hacerse
40. constar que las disposiciones anteriormente indicadas son



susceptibles de modificaciones de detalle, en cuanto no alteren su principio fundamental, siendo lo que constituye su esencia y por lo que se solicita MODELO DE UTILIDAD, por 20 años en España: "PERCHA PERFECCIONADA"; caracterizándose por lo siguiente:

45. 1ª.- Percha perfeccionada, caracterizada porque se compone esencialmente de tres piezas de madera o de otra materia adecuada, quedando las dos piezas superiores articuladas entre sí y sirviendo el eje de giro como pasador para un gancho de colgar y una barra inferior cuelga-pantalones, preferentemente redonda y giratoria, permitiendo darle a la percha una forma plegada cuando esté fuera de servicio y haya de ocupar un espacio mínimo.
50. 2ª.- Percha perfeccionada según reivindicación 1ª, caracterizada porque suprimiendo el arpón de otros modelos, se coloca en su lugar un pasador, en el que gira una doble anilla alojada, con su extremo superior en una hendidura semi-circular practicada en los terminales exteriores de las dos piezas superiores, y cuyo extremo inferior de anilla circular abraza el terminal redondo de la barra giratoria cuelga-pantalones, o bien dicho extremo inferior de anilla tiene forma ovalada, jugando en el terminal aplastado de la citada barra que en este caso puede realizar un movimiento longitudinal al plegarse la percha, pero ya no resulta giratoria.
60. 3ª.- Percha perfeccionada, según reivindicación 2ª, caracterizada porque dicha abrazadera del terminal puede ser articulada en su mitad, formando dos anillas dobles.
65. 4ª.- Percha perfeccionada; tal y como queda substancialmente descrito en le presente memoria, e ilustrado en los adjuntos dibujos.
- 70.

26389

- 4 -



Esta memoria consta de cuatro hojas escritas a máquina por una sola cara.

Madrid, 6 ABR. 1951

FELIPE LAINEZ GIL.

P.P. de J. GOMEZ ACEBO y MOSET

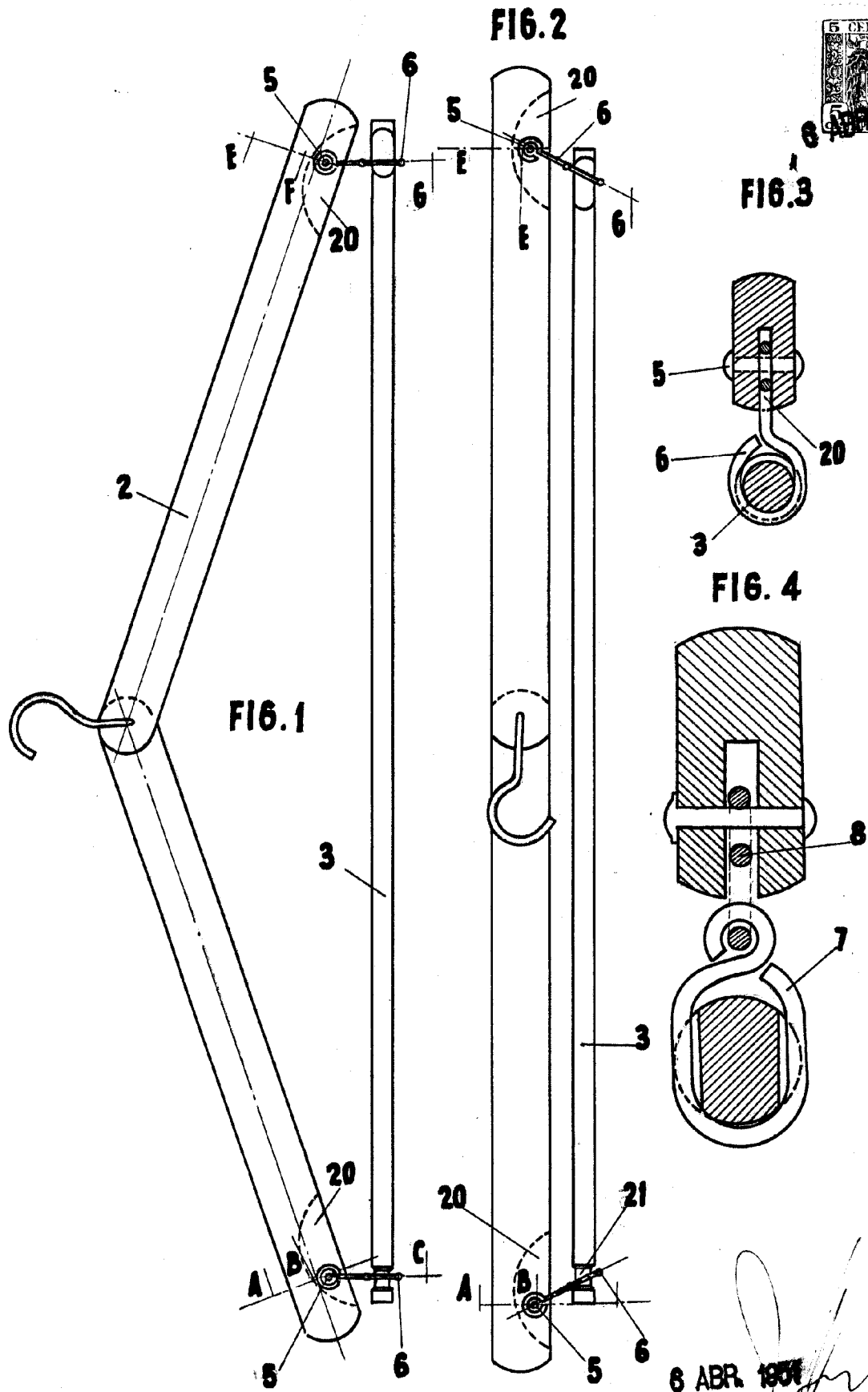

MADRID DE FELIPE LAINEZ GIL P.P. 6 ABR. 1951 P.P. de J. GOMEZ ACEBO y MODET

[Handwritten signature]