

26339



26339

MODELO DE UTILIDAD

por 20 años

por "UNA MÁQUINA DE ESCRIBIR DE JUGUETE", a favor de
D. Juan Brunat Julián, de nacionalidad española, domi-
ciliado en Barcelona, Regás, 7 bis.

=====

MEMORIA DESCRIPTIVA

El recurrente ha ideado y puesto en ejecución prác-
tica una máquina de escribir de juguete, que por ser nue-
va solicita que se le garantice en su propiedad y exclu-
siva explotación mediante la concesión del Modelo de uti-
lidad a que se refiere la presente memoria descriptiva.

5. La máquina de escribir ideada es un juguete hasta
cierto punto didáctico, ya que en su forma, tamaño y dis-
posición imita a las máquinas auténticas de escribir y su
funcionamiento y mecanismo, dentro de las limitaciones
10. y simplificaciones impuestas por su precio y por su con-
dición de juguete, recuerda en todo lo posible el meca-



nismo y el funcionamiento de las máquinas de escribir reales. Por lo tanto, los niños podrán adquirir jugando e inconscientemente, los gestos, movimientos de dedos y demás que forman parte de una perfecta formación mecano-
15. gráfica.

En los dibujos adjuntos, se representa, a título de ejemplo, una de las formas de presentación más idóneas para este juguete, a saber la de una máquina de escribir portátil con maleta-estuche.
20.

En los dibujos, la figura I representa el estuche abierto mostrando la máquina de escribir en disposición de uso. En las restantes figuras se dan los detalles más esenciales del mecanismo de esta máquina-juguete.

Las teclas -1- quedan montadas sobre unas palancas planas -2- colocadas de canto, articuladas con ejes horizontales -3-; estas palancas se articulan con los tirantes de alambre -4-, que transmiten su movimiento a las palancas también planas y de canto -5- que sostiene cada una a un tipo de imprenta -6- con la letra correspondiente a la tecla. Estas últimas palancas -5-,
25.

están acodadas y se articulan todas ellas con un mismo eje -7- curvado en semicírculo sostenido por un semidisco -8- de madera colocado vertical, provisto de cor-
30. tes radiales -9- en los que pasan a alojarse las palancas -5- al ser accionadas desde el teclado, con el fin de que su correspondiente tipo de imprenta -6- incida sobre una posición o punto determinado de la cinta entintada -10- entre dos lengüetas -11- que coincide con el plano central de toda la máquina.

En esta máquina no es automático el avance del carro porta-rodillo -12- de modo que para su avance es forzoso utilizar la regla o tecla de avance facultativo -13-. Esta regla -13- actúa, figura V, por medio del
35.

40.

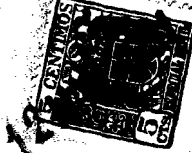

45. alambre o cuerda de piano -14- sobre un trinquete -15- que al levantarse libera y deja avanzar de uno o varios dientes a la rueda -16- solidaria con un sistema de dos poleas -17- y -18- y un cable sin fin -19- solidarizado con el carro y que se halla sometido a la reacción de un resorte -20-. Otros resortes -21- y -22- aseguran los movimientos regresivos del trinquete -15- y de cada una de las palancas -2- de las teclas.
- 50.

Todo cuanto no afecte, altere, cambie o modifique la esencia de la máquina de escribir de juguete descrita será variable a los efectos legales del Modelo que se solicita.

55.

N O T A.

Se reivindica como objeto de este registro por Modelo de utilidad:

60. 1.- Una máquina de escribir de juguete, que prescindiendo de su forma de presentación y del modelo concreto que imite, afecta la forma general de las máquinas de escribir reales, con su teclado, palancas portadoras de los tipos de imprenta, cinta entintada y carro-rodillo; caracterizándose por la concanetación entre las teclas y las manecillas de los tipos de imprenta resuelta por palancas basculantes y tirantes intermedios de alambre y por resolverse el avance del carro en forma no automática y sí solo facultativa, actuándose forzosamente sobre la
65. regla o tecla de avance.
70. 2.- La propia máquina de la reivindicación anterior, caracterizada por el hecho de que cada una de las teclas es solidaria con una palanca rígida basculante alrededor de un eje horizontal, enlazada con un tirante de alambre,
75. a su vez enlazada con otra palanca rígida, acodada, portadora del tipo de imprenta con la letra que le corres-



80. ponda por la tecla; esta segunda palanca es basculante alrededor de un eje, común a todas las palancas similares portadoras de los tipos de imprenta; el indicado eje está doblado en forma de arco, situado sobre un plano vertical semicircular y dentado dispuesto debajo del rulo del carro, y centrado entre los dos carretes de la cinta entintada.

85. 3.- La propia máquina de las reivindicaciones anteriores, caracterizada por el hecho de que el mecanismo de avance del carro se resuelva mediante dos poleas acabaladas relacionadas entre sí con un cable sin fin solidario con el carro, sometidas a la tensión de un resorte, y retenidas por una rueda de trinquete cuyo gatillo se levanta desde la tecla especial o regla de avance, por un hilo de piano.

90.

Sean cuales fueren las circunstancias que concurren con la esencialidad del Modelo de utilidad definido en las anteriores reivindicaciones, cual objeto es:

95. 4.- "UNA MAQUINA DE ESCRIBIR DE JUGUETE".

Consta la presente memoria de cuatro hojas foliadas, mecanografiadas por una sola cara y del dibujo unido a la misma.

100. Barcelona doce de marzo de mil novecientos cincuenta y uno.

P. A. de D. Juan Brunat Julián,

L. DURÁN
P. P.
[Handwritten signature]

Fig. I

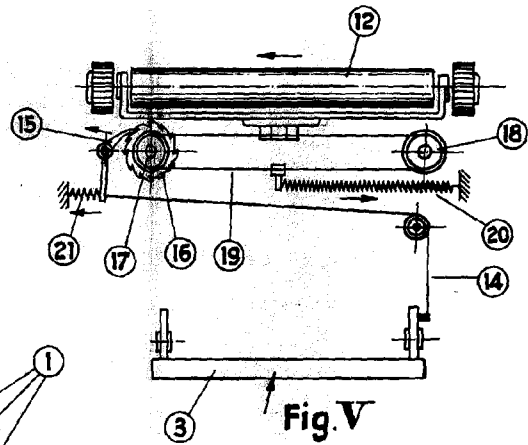
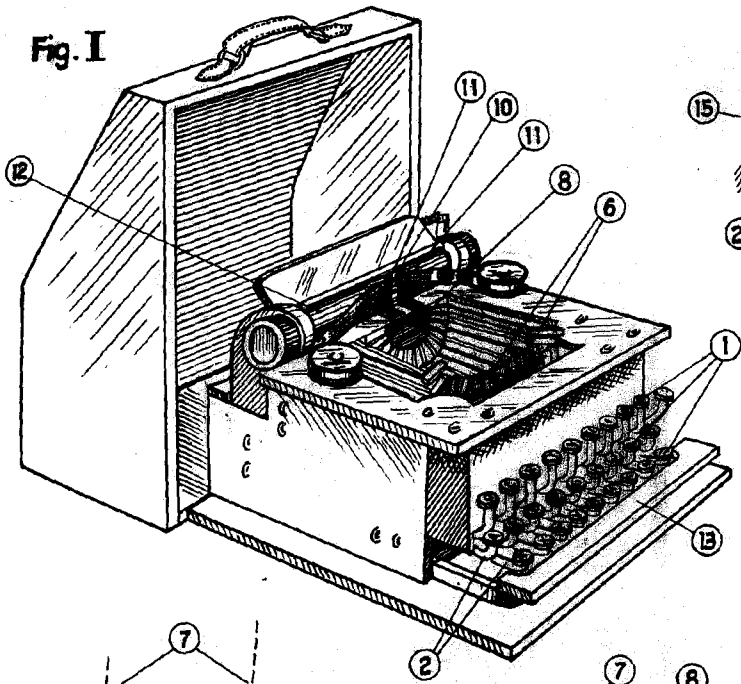

Fig. V

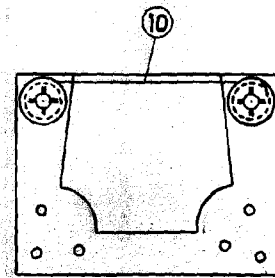

Fig. II

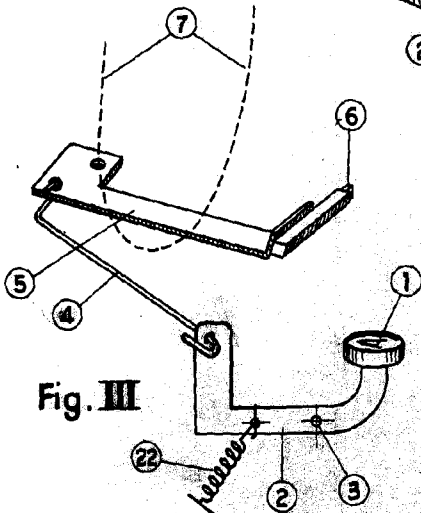

Fig. III

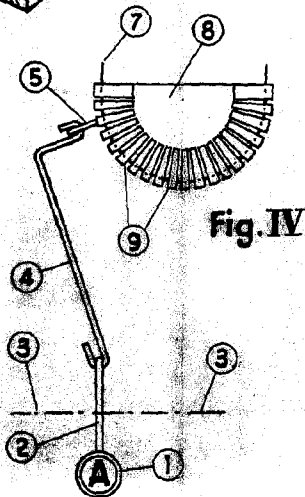

Fig. IV

ESPANOLA 12 MAY 1951

L. BRUNAT
P.F.

ESCALA VARIABLE