

M. U - 26,254

26254



MEMORIA DESCRIPTIVA

del Modelo de Utilidad, por 20 años, solicitado a favor de Don Francisco ASENSI Caballé, de nacionalidad Española, residente en Barcelona, calle de Gayarre numero 2 por : " UN MECANISMO PARA LA SUSTENTACION, GUIA Y MANIOBRA DE LAS FIGURAS DE LOS JUEGOS DE FUTBOL DE SOBREMESA " .

Esta memoria descriptiva se refiere a un Modelo de Utilidad destinado a garantizar la propiedad y el derecho a la explotación exclusiva de un mecanismo propio para la sustentación, guía y maniobra de las figuras que en los juegos de futbol de sobremesa constituyen los jugadores del juego con que el mismo se realiza.

Una de las finalidades del mecanismo de que se trata es la de conseguir una perfecta estabilidad y firmeza de las figuras que representan los jugadores, en relación con el soporte en que van montados.

Otra característica afecta a la fácil maniobra de los mismos, tanto en sentido transversal del campo de juego como en el movimiento de giro que les es propio, para impulsar



15 por su parte inferior la pelota, cuando ésta se concentre a su alcance.

Finalmente, otra característica consiste en disponer las cosas de manera que el elemento de soporte de las figuras no sobresalga por el lado de la mesa de juego ^{opuesto} a aquel en que se encuentra la empuñadura de maniobra de cada fila transversal de jugadores .

A continuación se describe detalladamente el mecanismo de que se trata, con el auxilio de los dibujos de la hoja adjunta en los que a título tan solo de ejemplo se representa un caso de ejecución práctica del mismo.

25 La figura 1, es una sección transversal del mueble que constituye el campo de juego de que se habla, quedando perfectamente visible el mecanismo de sustentación, guía y maniobra de las figuras, que se describe; la figura 2, es un detalle a mayor escala y en sección vertical de la parte de mecanismo correspondiente a la pared del mueble opuesta a la en que figura la empuñadura de maniobra y la figura 3, es otra sección análoga a la figura 2, 30 de la parte del mecanismo montada en la otra pared del propio mueble.

El juego de que se trata comprende, en líneas generales, un 35 tablero -2- sobre el que se levanta una pared vertical -1- que sigue el contorno de aquel, que es rectangular.

Montadas en las paredes longitudinales del mueble así formado van establecidas las barras soporte de las figuras -5- que representan los jugadores. En los extremos de la placa -1- van 40 dispuestas las correspondientes puertas de goal y sobre la misma van marcadas las líneas y divisiones correspondientes a un campo de juego de futbol.

Para la sustentación de las figuras que unicamente se indican en -5-, cuyo número puede ser variable, se establecen unas



45 barras tubulares -4- paralelas entre sí, a las que van fijadas
dichas figuras. Las referidas barras tubulares -4-, por un ex-
tremo, van montadas en el correspondiente mecanismo de sustenta-
ción y guía que a su vez lo está en la pared -1- correspondiente
y sobresalen de aquel para terminar en una cabeza -19- de la que
50 arranca el vástago -20- que termina en la empuñadura de manio -
bra -21-, que puede afectar la forma de una bola, como se mues-
tra en el dibujo u otra cualquiera conveniente. Las barras tubu-
lares -4-, por el extremo opuesto a la empuñadura -20-21-, van
montadas en unas varillas -3- que, por su extremo quedan fijadas
55 con carácter permanente en el correspondiente grupo de sustenta-
ción y guía, que forma parte del mecanismo que se describe.

El grupo a que se refiere el párrafo anterior comprende un nú-
cleo -7- cilíndrico, de caras planas, en el que van fijados por
una de aquellas, los extremos roscados -6- de las varillas -3-.
60 El núcleo -7- presenta en el sentido de su anchura una canal ci
cular -8-, en la que van acondicionados unos rodillos -9- que
quedan a su vez alojados en la canal -10-, que presenta una co-
rona -11-, que va montada en la pared -1- correspondiente. De eg
ta manera, el núcleo -7- con las varillas -3- puede girar con
65 toda facilidad por el interior de la corona -11-. Para la reten-
ción axial del propio núcleo -7- en la repetida corona -11- va
establecido por la parte exterior de la pared -1- un platillo
-12- fijado al repetido núcleo por un tornillo -13-.

El grupo que figura en la otra pared vertical -1-, comprende
70 un núcleo -14-, con unos agujeros por los que pasan y pueden des
plazarse axialmente las barras tubulares -4-. El núcleo -14- pre-
senta una canal -15- en la que van acondicionados unos rodillos
-16-, alojados en la canal -17- de un aro -18-, montado en la
correspondiente pared -1-. Una corona roscada -14'- fija axial -
75 mente la situación de la pieza -14- en relación con la corona



-18-.

El desplazamiento longitudinal de las barras tubulares -4- queda limitado, por una parte, por la cabeza -19- que figura en la parte exterior de la mesa y por otra, por un tope -22- fijado a las barras tubulares -4- y establecido por el interior del propio muelle.

En la realización práctica del mecanismo descrito será variable cuanto se refiera a dimensiones, formas accesorias, materiales y detalles constructivos del mismo. Variará también cuanto se refiera a las figuras que en número de una, dos o más, van montadas en las barras -4- y al juego de fútbol de sobremesa de que se trate.

===== N O T A =====

Se reivindica como objeto de este Modelo de Utilidad:-

1º.- Un mecanismo para la sustentación, guía y maniobra de las figuras de los juegos de fútbol de sobremesa, esencialmente caracterizado por el hecho de que aquellas van fijadas a dos barras tubulares paralelas entre sí montadas por un extremo en unas varillas que pasan por su interior y por el otro en la pared vertical correspondiente del muelle, de la que sobresalen para terminar en la empuñadura de maniobra, siendo giratorios los elementos de sustentación tanto de las varillas con que se montan las barras tubulares como el de estas últimas, de manera que con el accionamiento de dicha empuñadura se consigue el desplazamiento a derecha e izquierda y viceversa de las figuras y a la vez su giro a fin de que por su parte inferior golpeen la pelota que pueda encontrarse a su alcance.

2º.- El propio mecanismo de la reivindicación 1ª., en el que las varillas en que van montadas las barras tubulares a lo largo de las que éstas se desplazan, van fijadas a un núcleo que,



105 con intermediación de un rodamiento a rodillos va montado en un aro fijado a la pared vertical correspondiente del propio mueble, contando con medios de retención axial.

3º.- El propio mecanismo de la reivindicación 1ª., en el que las barras tubulares de soporte quedan sustentadas, para su paso hacia afuera del mueble, por un núcleo provisto de unos agujeros en los que van montadas las repetidas barras y dicho núcleo puede girar, con intermediación de un rodamiento a rodillos, por el interior de un aro montado en la pared vertical correspondiente del propio mueble, contando con medios para su retención axial en relación con el mencionado aro.

4º.- Un mecanismo para la sustentación, guía y maniobra de las figuras de los juegos de fútbol de sobremesa.

Consta la presente memoria descriptiva de cinco hojas foliadas escritas por una sola cara.

MADRID, 4 de ABRIL de 1.951.

P.A.

MANUEL MORA

p. p.



Fig. 1

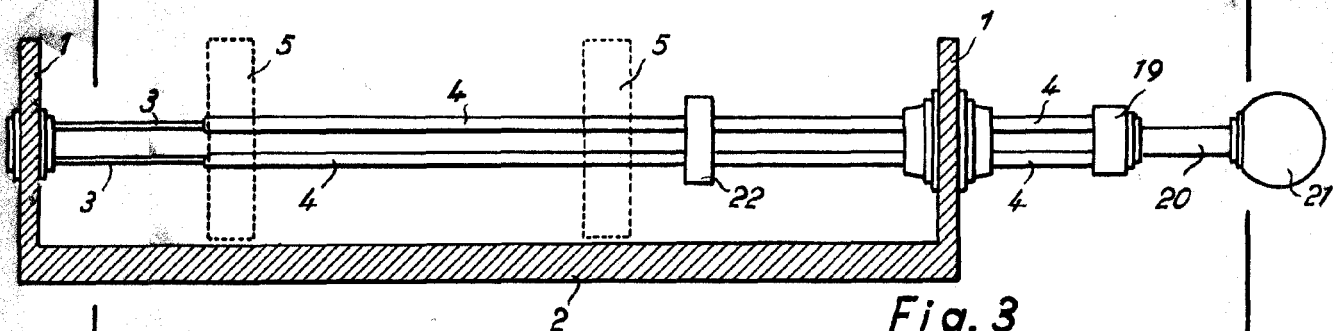

Fig. 2

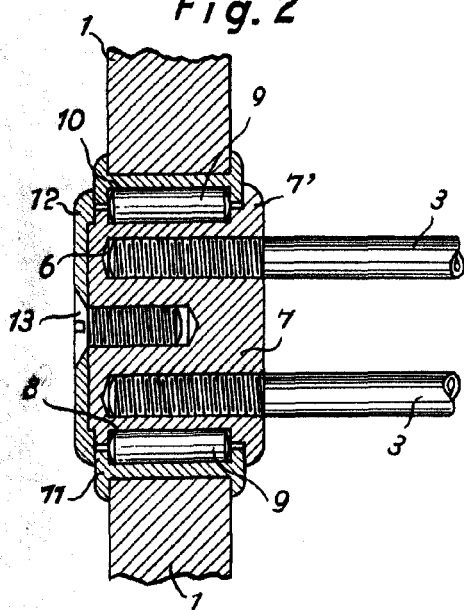
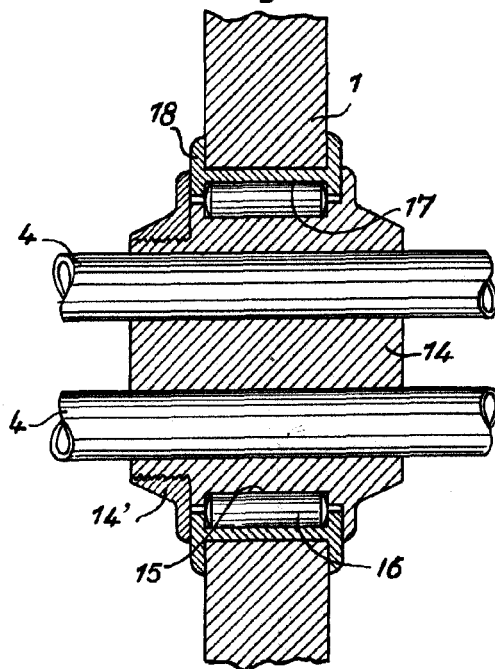

Fig. 3



Barcelona a Abril 1951

F. Asensi

Escala variable.