



26201

MEMORIA DESCRIPTIVA

MODELO DE UTILIDAD.

PAIS : ESPAÑA.

DURACION : 20 AÑOS.

OBJETO : "DIJE-ESTUCHE PARA COMPRIMIDOS MEDICINALES Y SIMILARES".

A nombre de : LABORATORIO FARMACEUTICO "LOFARMA", S.r.l.

Domiciliada en: MILAN (Italia), Via Omboni, 5.

Nacionalidad : ITALIANA.

26201



Este Modelo de Utilidad tiene relación con un dije-estuche para comprimidos medicinales y similares.

El objeto del invento se caracteriza substancialmente por estar compuesto de dos elementos, que se pueden deslizar el uno dentro del otro, estando el primer elemento provisto de asientos para encerrar los comprimidos, mientras que el otro es apto para funcionar como tapa.

El arriba citado Modelo se describirá a continuación con referencia al dibujo esquemático que se acompaña y que es dado sólo a título de ejemplo.

La fig. 1 muestra el dije-estuche abierto, en perspectiva.

La fig. 2 es una sección transversal del mismo dije-estuche.

El dije-estuche está compuesto por la parte A de asientos cilíndricos 2 dentro de los cuales se colocan los comprimidos, y por la tapa B que tiene la misma forma en planta es triangular con los vértices redondeados. En correspondencia de uno de los vértices se encuentra fijada una clavija de articulación 4, compuesta de un ojal de tipo tubular cuyos bordes extremos están redondeados hacia el exterior.

Dicha articulación permite hacer deslizar la tapa B sobre el cuerpo A para sacar los comprimidos. La posición exacta de cierre se establece por un resalte 6 que sobresale del lado de la tapa B y que coopera con un entalle correspondiente 8 en el cuerpo A, obrando de dicha manera como tope de fin de carrera.

El agujero axial practicado en la clavija 4 permite suspender de modo conveniente el estuche, como adorno en la cadena del reloj o semejante.

El cuerpo A y la tapa B son producidos preferentemente en material plástico termoendurecible.

20201



Descrita suficientemente la naturaleza del invento, se hace constar que las disposiciones anteriormente indicadas, son susceptibles de modificaciones de detalle, sin que por ello no se altere la esencia del invento.

REIVINDICACIONES

1ª.- Dije-estuche para comprimidos medicinales y similares, caracterizado por estar compuesto de dos elementos deslizables el uno dentro del otro, estando el primer elemento provisto de asientos para contener los comprimidos, mientras que el otro es apto para funcionar como tapa.

2ª.- Dije-estuche, según la reivindicación 1ª., caracterizado porque el cuerpo y la tapa están unidos entre sí por medio de una articulación.

3ª.- Dije-estuche, según las reivindicaciones 1ª. y 2ª., caracterizado porque cuando el estuche está cerrado, la rotación relativa de las dos partes es impedida por un resalte que obra como tope de fin de carrera, con el cual está provista una de las dos partes, colaborando dicho resalte con un entalle correspondiente de la otra parte.

4ª.- Dije-estuche, según las reivindicaciones 1ª. y 2ª. y 3ª., caracterizado porque la clavija está provista de un agujero axial, a fin de permitir la suspensión del dije mismo.

5ª.- Dije-estuche, según las reivindicaciones 1ª. y 4ª., caracterizado porque la clavija es del tipo de ojales, cuyos bordes extremos están deformados hacia el exterior.

6ª.- Dije-estuche, según las reivindicaciones 1ª. a 5ª., caracterizado por poder se fabricar en material plástico termo-endurecible.

7ª.- DIJE-ESTUCHE PARA COMPRIMIDOS MEDICINALES Y SIMILARES.

Madrid, 16 de marzo de 1.951
LABORATORIO FARMACEUTICO "LOFARMA", S.r.l

[Handwritten signature]

26201



26201

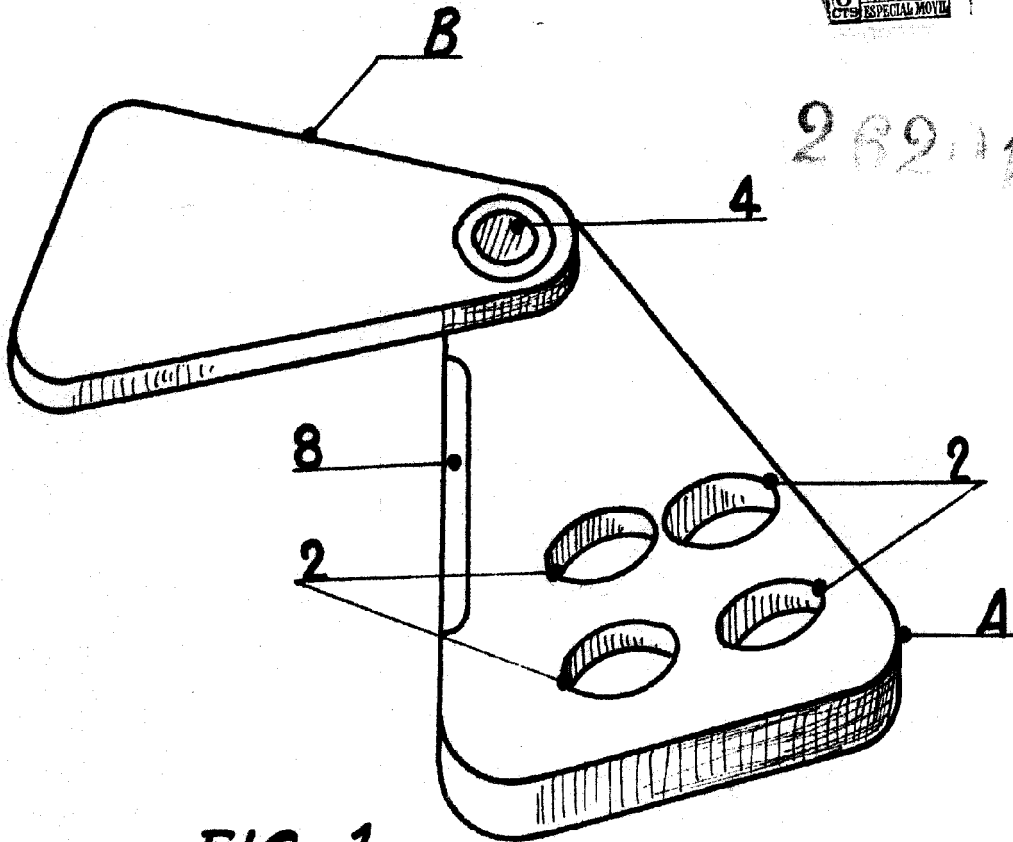

FIG. 1

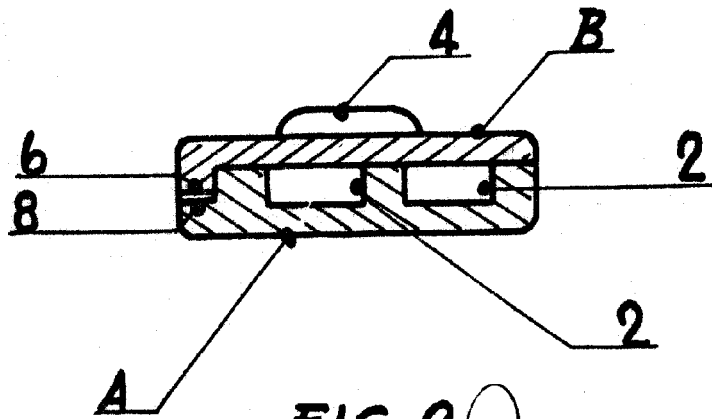

FIG. 2

Madrid, 16 de marzo de 1.951

Maus