

28198



MEMORIA DESCRIPTIVA

que se acompaña a la solicitud de

UN MODELO DE UTILIDAD

a favor de D. José MULLERAS Gúdayol, de nacionalidad española, residente en GERONA, Gral. Primo de Rivera, 22,

por:

" UNA ESTUFA PERFECCIONADA "

5 La presente Memoria se refiere, como su enunciado indica, a una estufa de características especiales por cuyo objeto se solicita el correspondiente privilegio de MODELO DE UTILIDAD a fin de garantizar al recurrente su derecho a la explotación exclusiva en toda España, Colonias y Protectorado, conforme y al amparo del vigente Estatuto sobre Propiedad Industrial.



A continuación vamos a ocuparnos de hacer una detenida descripción de la invención, ayudándonos para ello de los planos reglamentarios que se acompañan, en los cuales se representa una sencilla forma de realización susceptible de modificación en todas aquellas partes o elementos que no supongan una alteración fundamental de las características esenciales que reivindicaremos.

Según el ejemplo de ejecución representado, la característica esencial de la estufa de referencia consiste en un especial sistema de accionamiento de aire caliente por medio de unos tubos (5) dispuestos longitudinalmente en la estufa o sea atravesando interiormente su cuerpo en toda su altura, comprendido el hogar, parrilla y cenicero y quedando sus extremidades acopladas respectivamente a la encimera (8) y base inferior (9) sobre las cuales asoman abiertas las bocas (6-7) de los tubos (5), por las cuales se produce un nuevo suministro de aire caliente, independientemente del que resulta de las superficies exteriores de la estufa.

Este nuevo dispositivo de tubos puede ser regulable por cualquier medio adecuado, por ejemplo mediante tapas o llaves que taponen o abran, según convenga, la salida (6-7) de los tubos (5) con lo cual es posible graduar la intensidad del calor que irradia de la estufa.

En los planos que se acompañan:

La fig. 1ª, representa la estufa perfeccionada que preconiza esta Memoria, vista en alzado y media sección, pudiéndose apreciar claramente todos y cada uno de los elementos integrantes que han sido descritos anteriormente.

La fig. 2ª, muestra la misma estufa vista en pro-



yección horizontal superior.

40 En las indicadas figuras (1) representa el cuerpo principal de la estufa, (2) la salida de humos, (3) la abertura que comunica con el cenicero, provista de su tapa articulada (4), (5) los tubos que integran el perfeccionamiento descrito y por cuyas bocas superior e inferior
45 (6-7) se provee un nuevo suministro de aire caliente, (8) la encimera de la estufa y (9) la base inferior de la misma.

 La forma, dimensiones y materiales podrán ser variables y en general cuanto sea accesorio y secundario, siempre que no altere, cambie o modifique la esencialidad del
50 objeto que se describe.

 Los términos en que queda redactada esta Memoria son ciertos y fiel reflejo del objeto descrito, debiéndose tomar con carácter amplio y nunca en forma limitativa.

N O T A
=====

55 El MODELO DE UTILIDAD descrito recaerá sobre las particularidades características de las siguientes reivindicaciones:

 1ª.- Una estufa perfeccionada caracterizada esencialmente por estar dotada de un especial sistema de accionamiento de aire caliente consistente en unos tubos dispuestos longitudinalmente o sea atravesando por el interior el
60 cuerpo de la estufa en toda su altura, quedando acopladas



65 las extremidades a la encimera y base inferior a través de las cuales asoman abiertas las bocas de dichos tubos, por las cuales se produce un nuevo suministro de aire caliente, independientemente del que resulta de las superficies exteriores de la estufa.

70 2ª.- La misma estufa de la reivindicación primera en la que el aludido dispositivo de tubos puede ser regulado mediante tapas o llaves que taponen o abran, según convenga, las salidas extremas de los tubos a fin de graduar la intensidad del calor.

3ª.- "UNA ESTUFA PERFECCIONADA".

Todo según queda expuesto en la precedente Memoria que consta de cuatro hojas foliadas y mecanografiadas por una sola cara y hoja de dibujos que a la misma se acompaña.

Madrid, 16 de Marzo de 1951.

JOSE MULLERAS GUDAYOL

P.A.

20198



Fig. 1

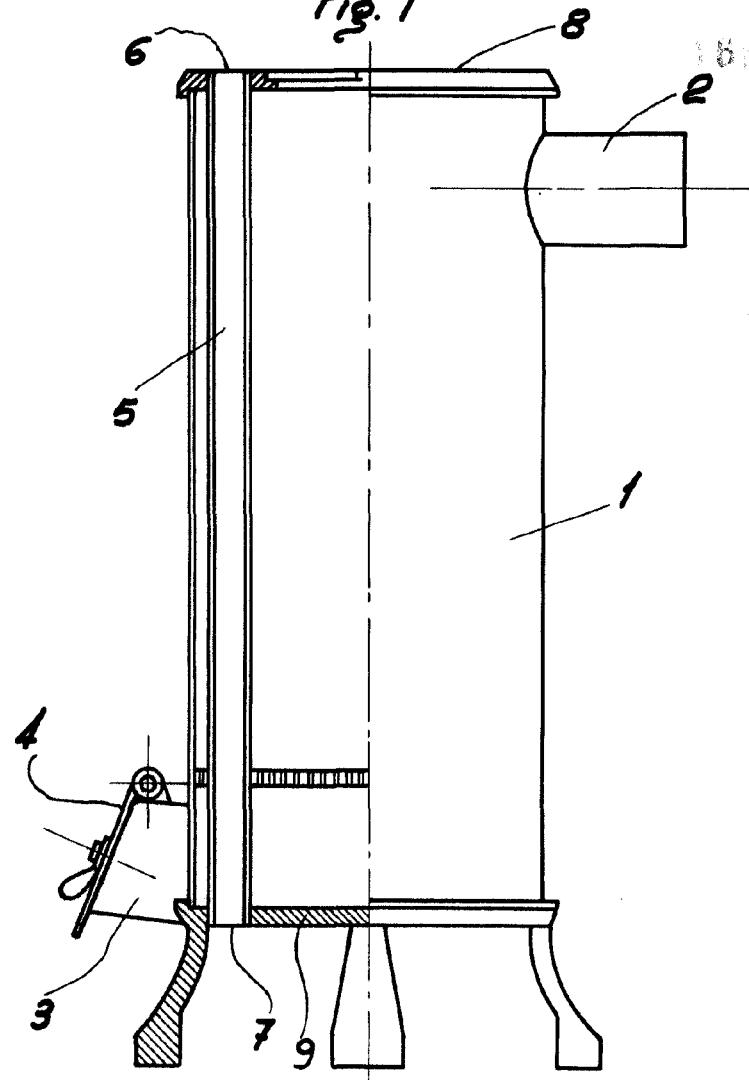
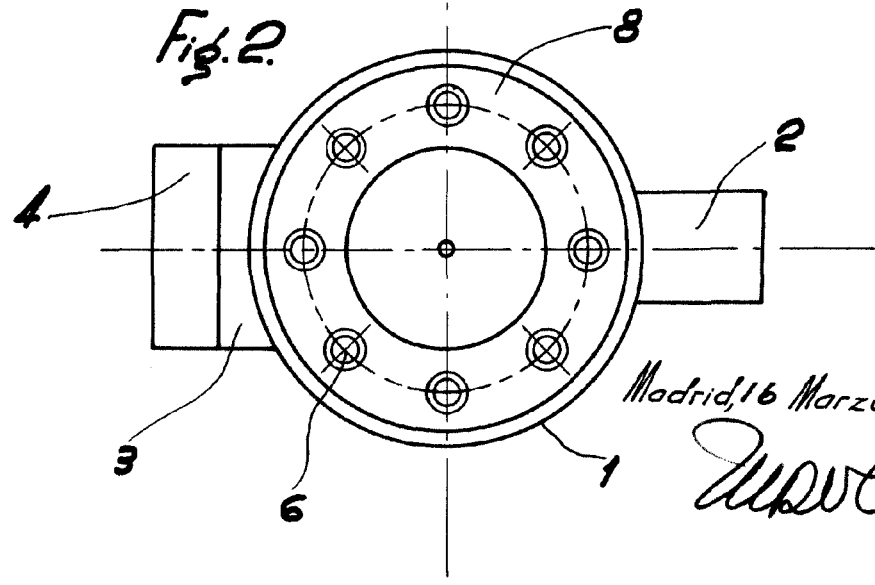

Fig. 2



Madrid, 16 Marzo 1951.

Mulleras

Escala variable.