



MODELO DE UTILIDAD

MEMORIA DESCRIPTIVA

sobre:

"BALANZA PERFECCIONADA".

Solicitante: Don FAUSTO SANCHO LACUEVA.  
Residencia: BARCELONA, Calle Modolell, 36.  
Nacionalidad: Española.

La presente solicitud se refiere a una balanza perfeccionada.

En las balanzas conocidas, el cuerpo o pedestal y la columna o cabeza y generalmente también los platos suelen estar esmaltados o pintados. Estos acabados presentan el inconveniente de que con facilidad se rayan o se desprenden trozos de esmalte o pintura, especialmente cuando la balanza recibe golpes, dando lugar a que las partes descubiertas del metal se oxiden y con ello a que toda la balanza adquiera un aspecto poco estético.

Con la balanza perfeccionada que constituye el objeto de la presente invención se descarta dicho inconveniente por completo, caracterizándose la misma, esencialmente, porque tanto el cuerpo o pedestal como la columna o cabeza y eventualmente también sus platos, presentan sus partes



metálicas recubiertas, total o parcialmente, por una plancha o lámina de celuloide o cualquier otra materia plástica. Preferentemente, dicho recubrimiento está aplicado sobre las partes metálicas, con o sin intercalación de adhesivo, de modo que sus bordes queden doblados sobre los bordes correspondientes de las partes metálicas o estén aprisionados por éstas, al objeto de impedir por completo que el recubrimiento pueda desprenderse de las partes metálicas.

Para la mejor comprensión de la invención se acompaña una lámina de dibujos en los cuales se ilustra esquemáticamente y a título de ejemplo, no limitativo, una forma de realización. En dichos dibujos:

Fig. 1 es una vista en perspectiva de una balanza semi-automática perfeccionada según la presente invención;

Fig. 2 es un corte parcial según II-II de la Fig. 1;

Fig. 3 muestra en corte análogo al de la Fig. 1 una variante;

Fig. 4 es un corte parcial según IV-IV de la Fig. 1.

En todas las figuras y especialmente en las Figs. 2 a 4 han sido omitidos los mecanismos de la balanza por no quedar afectados por la invención.

La balanza representada comprende, como corrientemente, un cuerpo o pedestal 1, una columna o cabeza bipartida 2', 2" y dos platos 3 y 4. De acuerdo con la presente invención, todos los elementos citados presentan un recubrimiento exterior constituido por una lámina o plancha de celuloide u otra materia plástica, designándose el recubrimiento del pedestal 1 en su conjunto con 5 (Figs. 2 y 3), el de la columna bipartida 2', 2" con 6', 6" (Fig. 4) y el del plato 3 con 7 (Figs. 2 y 3). Estos recubrimientos están

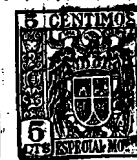

aplicados sobre las respectivas partes metálicas según cualquier procedimiento apropiado, con o sin empleo de adhesivos o tratamientos térmicos. Los bordes libres de los recubrimientos están doblados preferentemente sobre los correspondientes bordes de los elementos metálicos conforme puede apreciarse en 8 y 9 con respecto al pedestal 1 (Figs. 2 y 3), en 10 con respecto a la columna 2', 2" (Fig. 4) y en 11 con respecto al plato 3 (Figs. 2 y 3), y donde sea posible se los aprisionará entre dos partes metálicas tal como puede verse en la Fig. 4 en relación con los bordes 10 de los recubrimientos 6', 6" de la columna bipartida 2', 2". Análogamente y conforme queda ilustrado en la Figs. 2, el borde 9 del recubrimiento 5 del pedestal 1 que corresponde a la abertura por la que pasan los elementos de sostén del plato 3, puede estar combinado con un arco metálico 12 a fin de evitar que el recubrimiento pueda sufrir desgaste en el borde de dicha abertura por el roce producido por el continuo movimiento del plato. Idéntico refuerzo puede también disponerse en la abertura del otro plato móvil.

El recubrimiento de las partes metálicas, como queda dicho, puede estar constituido por una lámina o chapa de celuloide o de cualquier otra materia plástica, su grosor puede variar según las conveniencias de cada caso y el mismo puede ser transparente u opaco en cualquier color deseado.

26176



N O T A.

El modelo de utilidad que se solicita recae sobre las siguientes reivindicaciones:

5 1ª.- Balanza perfeccionada, caracterizada porque tanto el cuerpo o pedestal como la columna o cabeza y facultativamente también los platos de la misma, presentan sus partes metálicas recubiertas, total o parcialmente, por una lámina o plancha de celuloide u otra materia plástica.

10 2ª.- Balanza perfeccionada según reivindicación 1ª, caracterizada porque los bordes de los recubrimientos mencionados están doblados sobre los correspondientes bordes de las partes metálicas a que pertenecen.

15 3ª.- Balanza perfeccionada según reivindicación 1ª, caracterizada porque los bordes de los recubrimientos mencionados están aprisionados, total o parcialmente, entre dos partes metálicas adyacentes.

20 4ª.- Balanza perfeccionada según reivindicaciones anteriores, caracterizada porque el borde recubierto de la abertura o aberturas del pedestal por las que pasan los elementos de sostén de los platos móviles, está combinado con un aro metálico de refuerzo.

25 5ª.- BALANZA PERFECCIONADA, tal y como queda descrito y reivindicado en la presente memoria que consta de cuatro hojas mecanografiadas por una sola cara y de una lámina de dibujos.

Barcelona, 7 de Marzo de 1951.

FAUSTO SANCHO LACUEVA  
P.P.

J. GOMEZ ACEBO y MODESTO

**ESCALA VARIABLE.**



Fig. 1

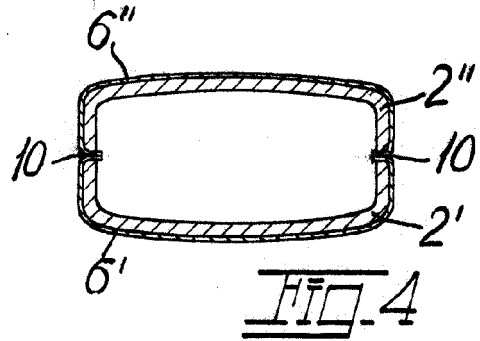
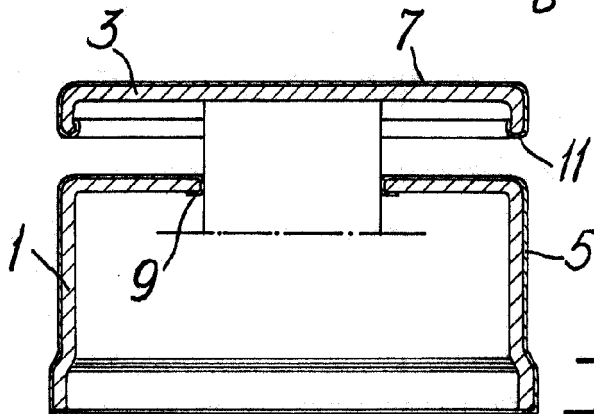
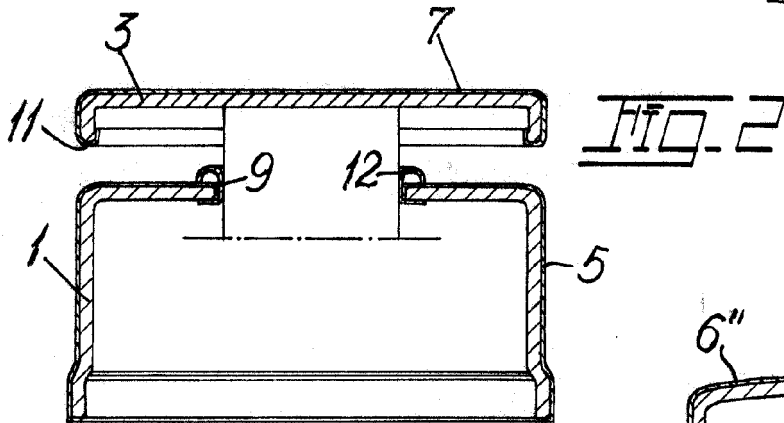
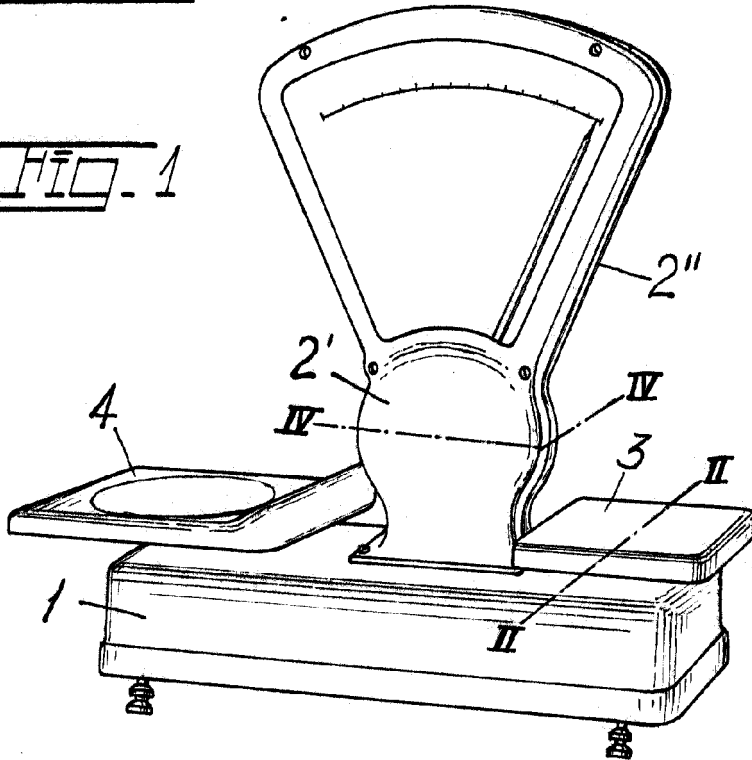

Fig. 3

BARCELONA, 7 de Marzo de 1951

FAUSTO SANCHO LACUEVA

P.P. GOMEZ ACERO y MUÑOZ