

26179



MODELO DE UTILIDAD

por "Ficheros mejorados".

a favor de los Sres. Don David FABRA LLAURADO y Don Juan TROCHUT BLANCHARD, domiciliados en Barcelona, Avenida San Antonio M<sup>a</sup> Claret y Escorial, 51 y 20, respectivamente.

MEMORIA DESCRIPTIVA

En los ficheros mejorados objeto del presente modelo de utilidad, se persigue la finalidad de que las fichas no puedan ser colocadas en ellos, estando invertidas o del revés.

En la adjunta hoja de dibujos aparece representado a modo de ejemplo no limitativo, un fichero mejorado de acuerdo con el presente modelo de utilidad, siendo en

26172



tales dibujos: Fig. 1, una vista de conjunto en perspectiva y parcialmente en corte; Fig. 2, una vista también en perspectiva, del cajón porta fichas; y Fig. 3, la representación de una ficha adaptable a las características del fichero representado.

Caracteriza los ficheros mejorados de referencia, el hecho de presentar su cajón 1 cuya funda es 2, en lugar cualquiera de su base 3, uno o más resaltos o relieves longitudinales 4 de perfil cualquiera emplazado de manera asimétrica en dicha base si es solo uno o determinando un conjunto asimétrico si son varios.

En correspondencia, las fichas 5 para tales ficheros, presentarán en su línea de base tantas entallas o entrantes 6 de perfil apropiado para que puedan penetrar en ella los relieves de la base de la caja, como relieves presenta ésta, estando situadas dichas entallas convenientemente para que al colocar la ficha, el relieve o relieves 4 de la base de la caja penetren en la entalla o entallas 6 de la base de la ficha.

La asimetría de los relieves en la caja y de las correspondientes entallas en la ficha, determina la imposibilidad de colocar en el fichero ninguna ficha que no se encare en posición debida.

La fundamentalidad del modelo según queda descrito, subsistirá independientemente del tipo y clase de fichero en lo que respecta a dimensiones, materiales, configuración, mecanismo y elementos accesorios; del número de relieves o salientes longitudinales que se dispongan en la base de su caja; del perfil de dichos relieves y de su situación, mientras sea determinativa de un conjunto asimétrico;

- 3 -  
26172

y asimismo podrá ser cualquiera el material de dichos relieves y los medios utilizados para su fijación o adaptación.

N O T A

5 Se reivindica como objeto del presente modelo de utilidad:

1º.- Ficheros mejorados que se caracterizan por el hecho de presentar su cajón (1) en lugar cualquiera de su base (3) uno o más resaltos o relieves longitudinales (4) de perfil cualquiera, emplazado de maera asimétrica en  
10 dicha base si es solo uno o determinando un conjunto asimétrico si son varios.

2º.- Ficheros mejorados, caracterizados por el hecho de que, en correspondencia de lo reivindicado en 1) las fichas para tales ficheros presentan en el borde de su base  
15 tantas entallas o entrantes(6) de perfil apropiado para que puedan penetrar en ellas los relieves de la base de la caja (1), como relieves o resaltos presenta ésta, estando situadas dichas entallas convenientemente para que haya encajamiento entre unos y otras.

20 3º.- FICHEROS MEJORADOS.

Y todo cuanto afete a la esencialidad de lo mostrado en los adjuntos dibujos y descrito en la presente memoria que consta de tres hojas foliadas y mecanografiadas por una sola cara.

Barcelona, 5 marzo 1951.

DAVID FABRA LLAUDADO  
JUAN TROCHUT BLANCHAR

p/a



FIG. 1

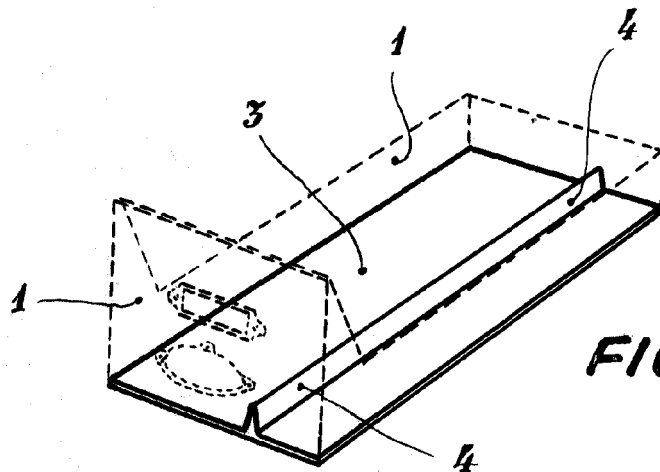
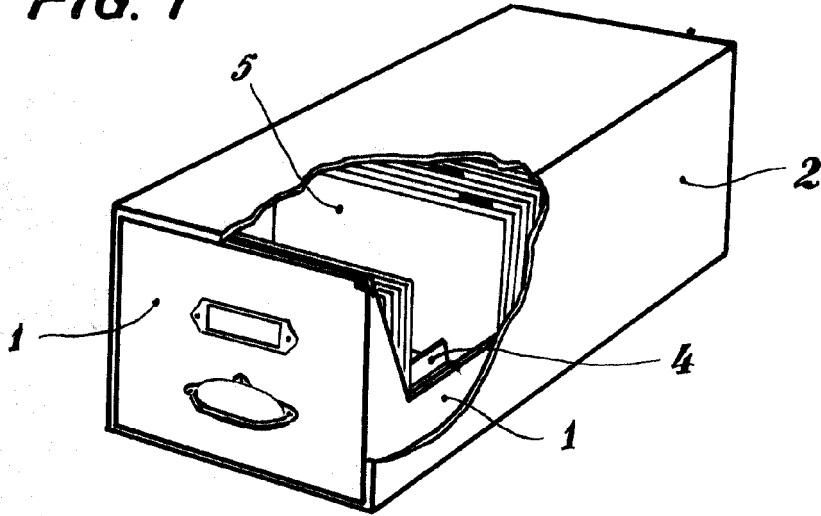

FIG. 2

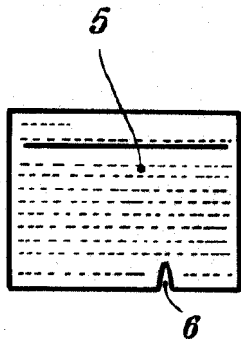

FIG. 3

BARCELONA, 5 DE MARZO DEL 1951.  
P. A.