



sagüe. La salida de esta boca tubular lateral se encuentra a cierta altura a fin de que se forme una concavidad para que, al llenarse del agua que no ha alcanzado el nivel suficiente para salir, constituya un sifón, pues en este agua queda sumergida la boca del conducto o boquilla procedente del orificio de desagüe del fondo de la taza, quedando también sumergida la boca de otro conducto de que a continuación se hablará. Este doble fondo o sifón se prolonga por uno de los costados de la taza en forma de nervio saliente, que interiormente es un doble conducto tubular por hallarse dividido por una pared que alcanza solo hasta determinada altura, llegando el referido conducto hasta los orificios del rebosadero, al objeto de que, si el nivel de agua rebasa dichos orificios, tenga escape por el expresado conducto, el cual, sin embargo, no permite la salida de malos olores de la tubería, debido a que este conducto finaliza en el interior del doble fondo, en una boquilla cuya boca queda también sumergida en el agua que permanentemente existe en el sifón o doble fondo. Todos estos conductos, compartimentaciones y doble fondo son fabricados del mismo material que la taza del lavabo o bidet y al propio tiempo que aquel, formando un solo cuerpo. Asimismo, la boca de desagüe del fondo de la taza, se dispondrá con cierta conicidad inicial para que permita adaptarle con ajuste a presión, un tapón de caucho, de modo que se elimine la embocadura metálica, que viene utilizándose en este punto del lavabo, bidet o similar.

Facilmente se comprende que el referido doble fondo, que actúa de sifón y registro, hace innecesario el



70

que a este tipo de aparatos de saneamientos, se le adapten sifones metalicos, como viene haciendose, pues lleva ya incorporado el sifón del mismo material, cosa que influye notablemente en el aspecto economico de estos objetos.

75

Para facilitar la comprensión de las características generales que quedan expuestas, creemos conveniente adjuntar una lámina de dibujos representando un caso de realización de un lavabo, constituido según los principios de este modelo, bien entendido, que los mencionados dibujos no deben servir para limitar el alcance ni la aplicación de este invento, pues aportandose a titulo de ejemplo su función se limita a meros elementos auxiliares de la memoria.

80

85

De acuerdo con los referidos dibujos la figura -1- representa una vista posterior en alzado de un lavabo, pudiendose apreciar el nervio o saliente -1- interiormente hueco, y en la parte inferior el cuerpo -2- tambien hueco, y en este la boca de desagüe -3-.

90

95

La figura -2-, es una sección del lavabo y en ella podemos ver la organización interior del nervio o saliente -1- y cuerpo -2-. En el fondo del lavabo se encuentra el orificio -4- cuya boca es algo cónica para prescindir de embocadura metalica y poder acoplarle un tapón de caucho. De esta boca de desagüe -4-, parte el conducto -5-, que desemboca en el doble fondo o deposito -6-, el cual, a su vez, dispone en su fondo del orificio -7- para adoptarle un tapón registro. Este doble fondo -6- presenta en uno de sus



100 sus costados y en la parte trasera del lavabo, el con-
ducto tubular de desagüe -8-, con la boca -3- a la
que se acopla la cañería de desagüe. Este doble fondo
-6- se prolonga hacia arriba por la pared de la taza,
formando en esta el nervio o saliente -1-, que inte-
riormente se divide en los conductos -9- y 10- sepa-
105 rados por un tabique -11-, el cual se cierra por el
tabique -12- El conducto -10- se dilata por la parte
superior teniendo entrada a él por los orificios -13-
del rebosadero, de modo que, cuando rebasa el agua
dichos orificios, pasa por ellos al conducto -10- y
110 de este al deposito -6- para su salida por el tubo
de desagüe -8-. La distribución de los conductos del
doble fondo o espacio hueco, podemos apreciarla cla-
ramente en las Figuras 3, 4, y 5 que son diversas
secciones del nervio hueco -1-.

115 Seg'un la distribución indicada, es evidente que
el deposito -6- ha de actuar como sifón porque reco-
gerá el agua que no puede salir por la boca -3- y
el nivel de esta cubrirá las bocas de los conductos
-5- y 10-, de forma que, por estos, no puede entrar
ninguna mala olor de la tubería de desagüe.
120

Finalmente se ha de hacer constar que este dis-
positivo de doble fondo actuando de sifón incorpora-
do en el cuerpo de la propia taza, puede aplicarse
indistintamente a lavabos, bidets, pilas de baño,
125 o pilas de lavar, fregaderos y en general a cualquier
clase de objetos de saneamiento, domesticos, o indus-
triales en que tenga aplicación, sean del material
que sean, y en las dimensiones y forma más apropia-

26154



130

das a cada caso considerandose que se hallará comprendida en este registro cualquier otra variación que se introduzca, siempre que no altere los principios esenciales que se especifican en las siguientes

REIVINDICACIONES
=====

135

Los puntos nuevos y de propia invención que se presentan para que sean objeto de reivindicación, son:

140

1º.- Lavabos, bidets, y otros objetos similares de saneamiento, mejorados caracterizados por disponer de un doble fondo del mismo material y formando cuerpo con la taza, cuyo doble fondo se halla dispuesto formando un nervio o saliente hueco que comprende desde el orificio de desagüe del fondo de la taza, hasta los orificios de rebosadero dispuestos en una de las paredes laterales.

145

2º.- Los lavabos, bidets y objetos similares, de la reivindicación anterior, caracterizados, porque el orificio de desagüe del fondo de la taza presenta una boca cónica desprovista de cerco o emboadura metálica, para acoplar en la misma, a presión, un tapón de caucho.

150

3º.- Los lavabos, bidets y objetos similares, de las precedentes reivindicaciones, caracterizados, porque la boca de desagüe del fondo de la taza se prolonga en una boquilla tubular recayente al interior del doble fondo citado en la reivindicación

155

1ª.

4º.- Los lavabos, bidets y objetos similares, de las reivindicaciones que anteceden, caracterizados porque el doble fondo citado constituye una espe...



160 cie de deposito frente al orificio de desagüe de la
taza, disponiendo de un orificio en su fondo para
acoplarle un tapón registro y una abertura a cierta
altura de su pared, dotada de una boca tubular para
acoplarle la tubería de desagüe.

165 5º.- Los lavabos, bidets y objetos similares,
de las anteriores reivindicaciones, caracterizados
porque el doble fondo mencionado anteriormente se
halla dividido por un tabique interno que lo com-
partimenta en dos conductos; uno ciego por un extre-
mo y cerrado por una pared y el otro que desemboca
170 por los orificios del rebosadero de la taza, defi-
niéndose en su extremo inferior e interno, por una
boca tubular, la cual así como la boca del conducto
proviniente del orificio de desagüe de la taza, quedan
permanentemente sumergidas en el agua que se recoge en
175 la concavidad o deposito del doble fondo, para actuar
de sifón impidiendo el paso a los malos olores de la
tubería. Y

180 6º.-"LAVABOS, BIDEETS Y OTROS OBJETOS SIMILARES
DE SANEAMIENTO, MEJORADOS," de conformidad en un to-
do en lo esencial y fines industriales a los des-
crito en la precedente Memoria y graficamente repre-
sentada en los adjuntos planos para su mejor compren-
sión.

Esta memoria consta de OCHO hojas escrita o

- 8 - 26154



951

mecanografiadas a doble espacio en 183 LINEAS y
por una sola de sus caras.

Valencia 3 de Marzo de 1951.

Por autorización del interesado.



Fig. 1

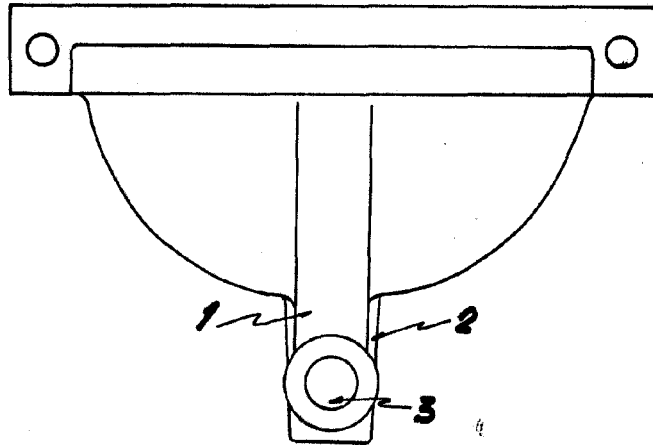

Fig. 2

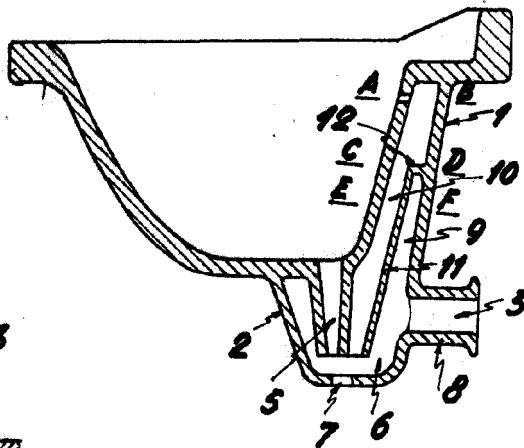

Fig. 3

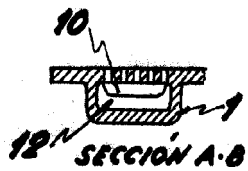

Fig. 4

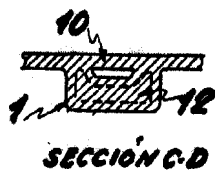
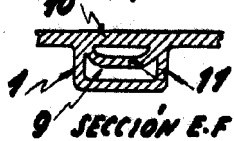

Fig. 5



Escala variable
Valencia, 7 Marzo 1951

P. O.