



## MEMORIA DESCRIPTIVA

-----

Correspondiente a la solicitud de registro, de un Modelo de Utilidad, que por veinte años, se solicita para España y sus Colonias, a favor de Don Domingo GARCIA GOMEZ, de nacionalidad española, residente en Madrid, calle del General Narváez n° 50, -----

p o r

" VEHICULO DE NUEVO TIPO "

-----

Los vehículos ligeros, como han de ser los movidos a pedal, son de difícil construcción por precisar un chasis que sea, a la vez, fuerte y ligero, y que presente una cierta elasticidad, que le permita ballestar para mayor comodidad del usuario.

Para lograr un chasis de construcción sencilla, facilidad de traslado al no usarse, y que reúna las condiciones indicadas, se ha ideado el vehículo de nuevo tipo, que constituye el objeto de la presente Memoria, en la cual se describe con referencia al adjunto dibujo, que



representa un ejemplo no limitativo de realizaci3n del mismo, movido a pedal.

15 Como puede apreciarse en el dibujo, su chasis est3 formado por un tubo de acero o cualquier otra materia, de una sola pieza, convenientemente curvado y doblado para soporte de los diversos elementos constitutivos, y con sus extremos soldados entre s3.

20 En la parte inferior, forma el tubo dos rectas paralelas (a-a'), en cuyos extremos van montadas las ruedas, unidas entre s3 por un eje para cada par, al que se aplica la direcci3n en el delantero, y el cigueñal de movimiento en el posterior. Las rectas (a-a') se curvan -- por la parte posterior hacia arriba, y se unen formando el soporte (b) del asiento (b'), provisto de un pequeñ respaldo, y el cual queda suspendido sobre el citado soporte (b), ballestando sobre las porciones del tubo curvado (d-d').

25 En la parte anterior, el tubo se curva analogamente en sus porciones (e-e'), que retroceden paralelamente a las partes (a-a') y quedan unidas por una parte recta (f) y perpendicular, en la que va montado el volante (h) y dos cojinetes (g) de los que pende el mecanismo de los pedales.

30 El chasis descrito podr3 ir o no revestido, para formar la carrocer3a, y su di3metro y dimensiones generales podr3n ser variados, as3 como otros detalles secundarios, sin alteraci3n de sus principios fundamentales, sin mengua de las caracter3sticas logradas.

N O T A



por veinte años, se solicita para España y sus Colonias, ha de recaer sobre las siguientes reivindicaciones:

1ª.- VEHICULO DE NUEVO TIPO, que se caracteriza por que su chasis está formado, por un tubo de acero u otra materia, que además de servir de soporte a los diversos elementos que constituyen el vehículo, sirve de ballesta al mismo, logrando hermanar fuerza, ligereza y elasticidad, y curvándose hacia arriba, por la parte anterior y posterior, paralelamente, se une en sus dos extremos, que van soldados entre sí, llevando fijas en sus porciones inferiores, rectas y paralelas las de las ruedas.

2ª.- VEHICULO DE NUEVO TIPO, según reivindicación 1ª, caracterizado, porque las partes curvadas posteriormente se unen formando un soporte suspendido para el asiento, al que sirve de ballesta.

3ª.- VEHICULO DE NUEVO TIPO, según reivindicaciones anteriores, caracterizado además, porque en la parte anterior, el tubo se curva análogamente a como lo hace en la posterior, pero uniéndose por una porción recta, que sirve de soporte al dispositivo de accionamiento y volante de dirección.

4ª.- Por último, se reivindica como objeto sobre el que ha de recaer el presente Modelo de Utilidad, que por veinte años, se solicita para España y sus Colonias, por

" VEHICULO DE NUEVO TIPO "

Todo conforme queda expresado en la presente Memoria, que consta de tres hojas escritas a máquina por una sola cara, y plano que se acompaña.

Madrid, 13 de marzo de 1.951

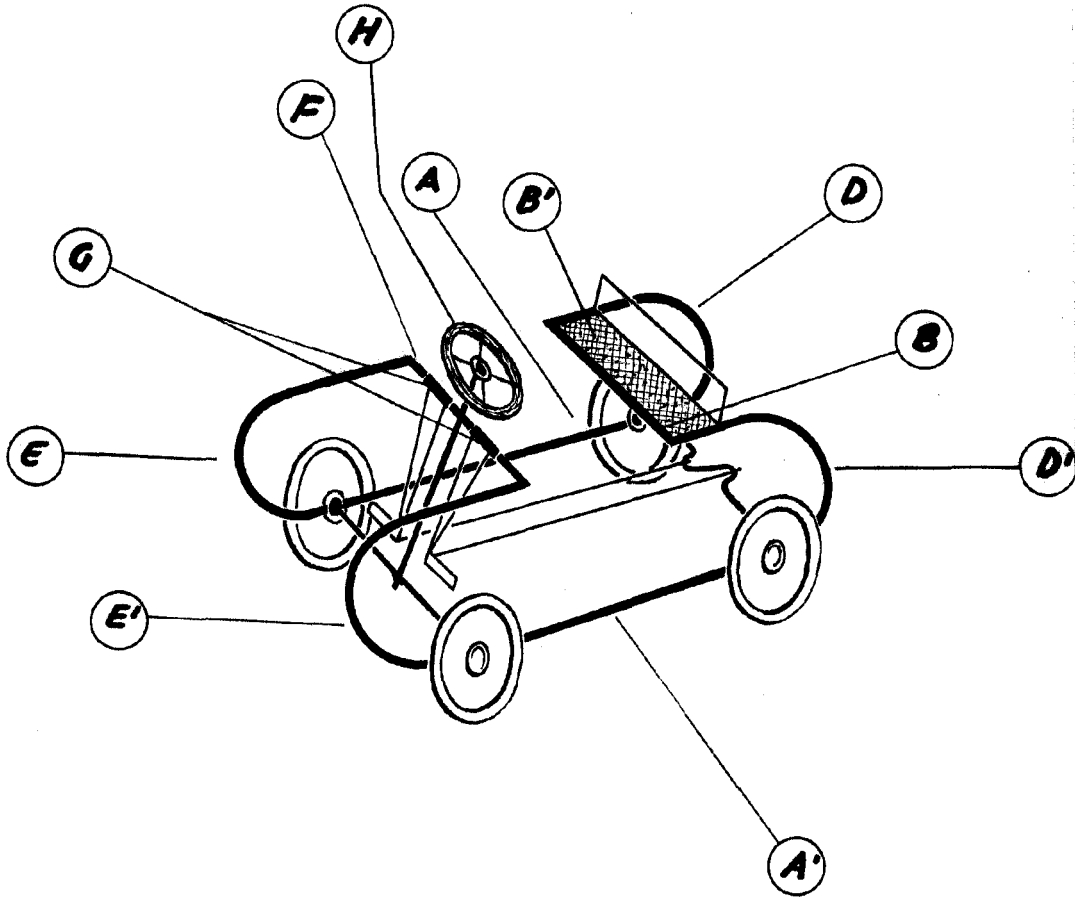

ESCALA VARIABLE  
MADRID, 13 MARZO 1.957

*D. Domingo Garcia Gomez*