

26085

26085



MODEL DE UTILIDAD

por veinte años

a favor de

Don Juan ZUGAZA URIBARRI
de nacionalidad española
residente en Durango-Vizcaya-Zumalacárregui 44.

P O R

"RODRILLO MOTRIZ PARA MOTORES AUXILIARES DE BICICLETA"

MEMORIA DESCRIPTIVA

Consiste el objeto del presente Modelo de Utilidad por vein-
te años en un rodillo motriz para motores auxiliares de bicicle-
ta.

5 Efectuadas las debidas pruebas con los elementos caracteristi-
cos de que forman parte de este Modelo de Utilidad el resulta-
do ha sido a todas luces sumamente interesante y de positivo de-
senvolvimiento al fin que se persigue de mejorar lo ya conocido
en el campo de los motores auxiliares de bicicletas.

10 Para la mejor comprensión del onjeto del presente Modelo de
Utilidad se acompaña un plano explicativo a título de ejemplo
en el que, se aprecian las características esenciales de este
rodillo motriz para motores auxiliares de bicicletas.

Consiste el mentado rodillo en una ligera inclinación, señala-
da en C hacia el centro de la parte exterior del rodillo para



15 su mejor acoplamiento al neumático de la bicicleta y evitar con ello que, resbale, diferenciándose en esto de los rodillos y de los curvos, en que no desgasta al neumático al cual se aplica el rodillo matriz.

20 Como se apreciará por lo anteriormente expuesto, este rodillo matriz que llevan los expresados motores auxiliares de bicicletas y que, dicha particularidad tiene mucha trascendencia en su cometido precisamente por ser un punto neurálgico el del roce y desgaste de los neumáticos por el expresado rodillo matriz.

25 Descrito suficientemente el objeto del presente Modelo de Utilidad por veinte años, caracterizado en el cuerpo de esta memoria descriptiva objeto de este Modelo de Utilidad, solo cabe hacerse constar que, podrá ser objeto de mejoras, siempre y cuando no se altere la esencialidad de la misma, no, alterándola el material con que se realiza el objeto del presente Modelo de Utilidad.

REIVINDICACIONES

Reivindica el recurrente la propiedad y el derechos exclusivos de fabricación en España y sus Dominios del objeto del presente Modelo de Utilidad caracterizado en las siguientes reivindicaciones:

35 1ª.- Rodillo matriz para motores auxiliares de bicicletas, caracterizado esencialmente porque el centro de la parte exterior del rodillo para su mejor acoplamiento al neumático de la bicicleta y evitar que resbale, tiene una ligera inclinación hacia su interior para evitar el desgaste del neumático.

40 2ª.- Por "RODILLO MATRIX PARA MOTORES AUXILIARES DE BICICLETAS"

45 Sean cuales fueren las circunstancias que concurran en la esencialidad del presente Modelo de Utilidad.

Consta esta memoria descriptiva de tres hojas mecanografiadas por una sola cara, numeradas y acompañadas de un plano indicativo a título de ejemplo.

Madrid uno de marzo de 1951

F. A.

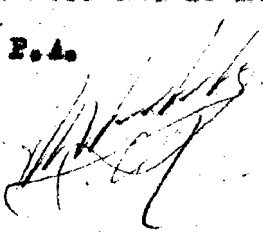

25085

Don Juan Zugaza Uribe

Bordeado

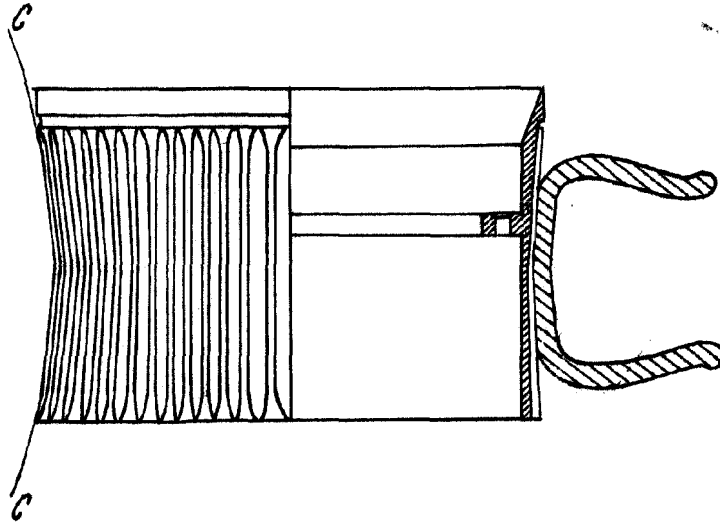

05634

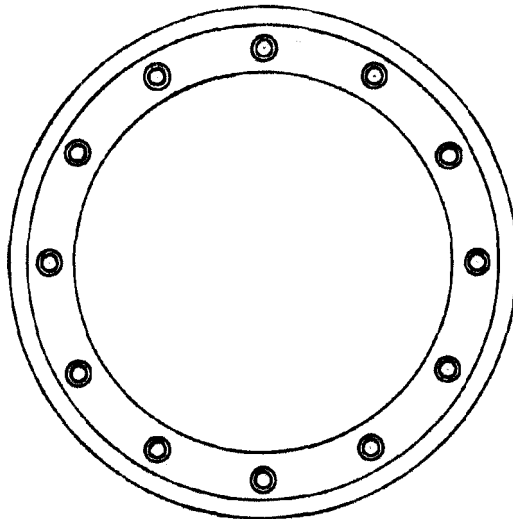

Escala variable

Madrid, 1 Diciembre 1950

P.A.

A handwritten signature in black ink, appearing to be "J. Zugaza Uribe".