



25984

MEMORIA DESCRIPTIVA

de un Modelo de Utilidad, por veinte años, en España y sus Posesiones, por: " MODELO DE EXTRUCTURA INTERIOR LIGERA, PARA MALETAS DENOMINADAS DE AVION".

Solicitante: D. Faustino SALDAÑA PEINADO.

Residencia: Madrid, Martin de Vargas, numero 10.

- - - - -

5 La estructura objeto del Modelo de Utilidad que se solicita, esta constituida por cuatro piezas elementales de chapa de aluminio o aleaciones ligeras, y segun puede apreciarse en la figura 2, dos de ellas son iguales a las otras dos. Cada una de estas piezas y por sus extremos longitudinales, terminan en una media cana, al objeto de hacerlas mas resistentes a las deformaciones; como asimismo llevan unos nervios para el mismo fin.

10 Las uniones entre estas piezas puede apreciarse claramente en la figura 3, ya que en los extremos de las piezas laterales se forman unas orejetas (a) que al introducirse en los cortes hendidos (b) de las otras piezas, forma la union de dicha estructura. Dichas orejetas, al igual que las hendiduras, llevan tambien nervios de refuerzo.

15 Para asegurar la union entre estos elementos, en las medias cañas laterales se han introducido unas espigas (c) de la misma seccion, que quedan fijadas mediante unos prisioneros roscados (d). Las anillas (e) introducidas igualmente, sirven para la sujecion de las correas.

20 Mencionada estructura podra ir forrada exteriormente con toda clase de materiales existentes y aplicables para la confeccion de maletas.

25984

- 2 -

28



25 Descrito suficientemente el objeto que motiva la presente solicitud de registro, se hace constar que en el mismo pueden introducirse aquellas modificaciones que la practica del mismo aconsejen, siempre que no hagan variar esencialmente éste. Asimismo seran susceptibles de variacion la forma, materiales y demas elementos que pudieran considerarse como accesorios y secundarios.

30 REIVINDICACIONES.
=====

Se reivindica, como Modelo de Utilidad:

1.- Estructura interior ligera, para maletas denominadas de avion", que se caracteriza por estar constituida por cuatropiezas elementales de aluminio o aleacion ligera con extremos y nervios de refuerzo.

2.- Estructura interior ligera, para maletas denominadas de avion", segun la reivindicacion anterior, que se caracteriza en que la union entre dichas piezas se hace mediante unas orejetas formadas en los extremos de unas piezas y el corte hendido hecho en la otra, siendo asegurada ésta union por unos prisioneros que fijan la espiga de union entre estas piezas.

3.- Estructura interior ligera, para maletas denominadas de avion", segun las reivindicaciones anteriores, caracterizada asimismo por llevar unas anillas intercaladas entre las medias cañas de refuerzo, para la fijacion de las correas.

4.- ESTRUCTURA INTERIOR LIGERA, PARA MALETAS DENOMINADAS DE AVION ".

50 Segun queda descrito en la memoria precedente y se ilustra, a titulo de ejemplo, en las dos laminas de dibujos que se acompañan.

Madrid, 28 de Febrero de 1.951.



25984 28



Figura 1.

Geo

"PATENTES Y MARCAS"
S. NIECE
Avenida Francisco nº 47
MADRID

25984

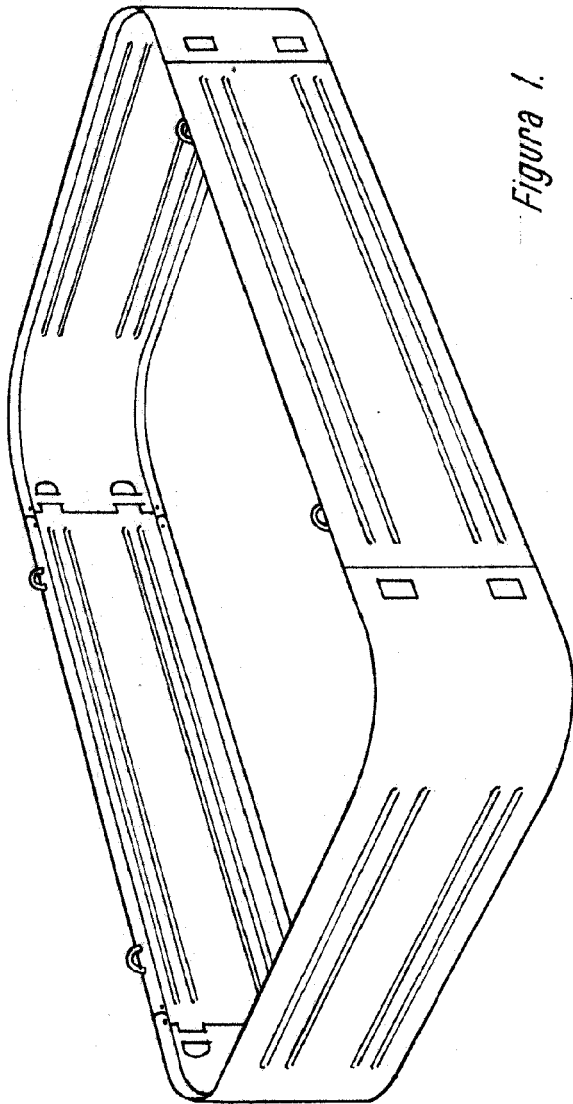
28



Figura 2.



Figura 3.

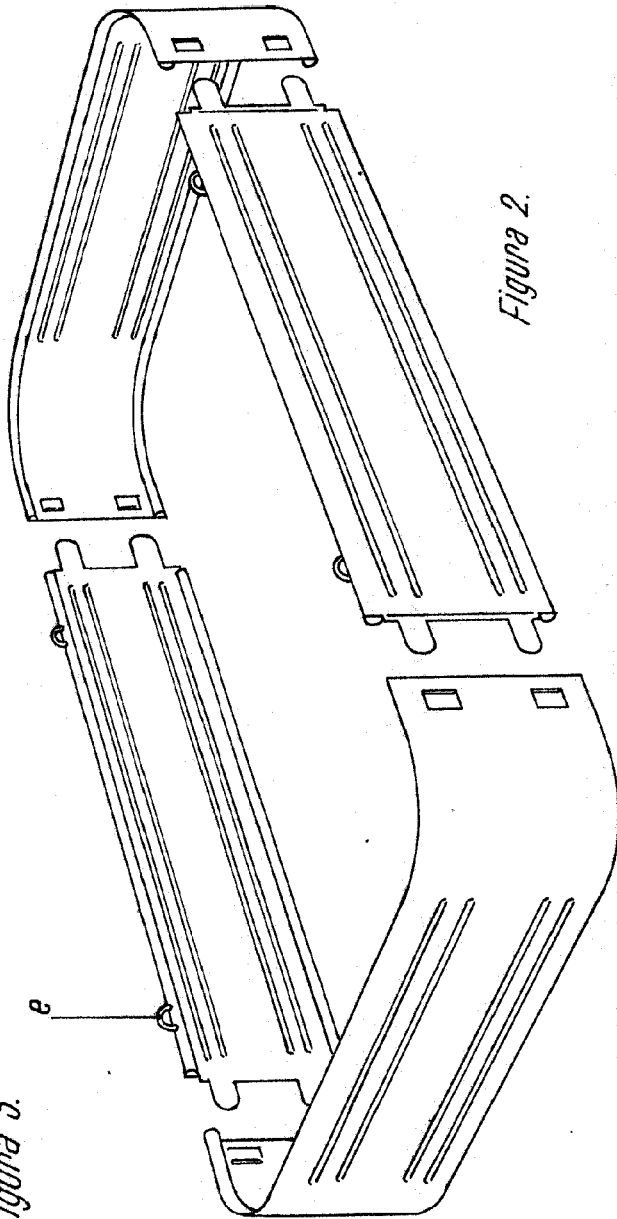
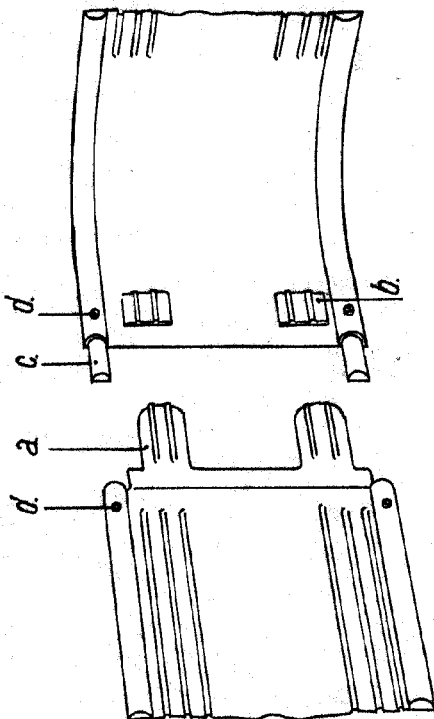

Opinion for