



10 La caja mixta a que nos venimos refiriendo
 ha sido proyectada y estudiada para que reuniera
 las condiciones de liviandad y a la vez la nece-
 saria consistencia, para que, agrupadas varias de
 estas cajas, pudieran amarrarse sin detrimento del
 envase ni del contenido, lo cual no es posible evi-
 15 tar en las actuales cajas de cartón, que se doblan
 y arrugan si se efectuan sobre ellas cualquier pre-
 sión. Habiendo conseguido eliminar el citado incon-
 veniente, la presente caja supone una utilidad in-
 dustrial que se hace acreedora a su protección, me-
 20 diante el modelo que se solicita.

Esencialmente, esta caja mixta se caracteriza
 por estar integrada, tanto la tapa como el cuerpo
 principal, de un bastidor formado con planchas o
 tablillas de madera de cualquier clase, grueso,
 25 altura y longitud y montadas ensambladas clava-
 das, pegadas o por cualquier otro medio. En es-
 te bastidor se monta una cartulina, cartón o pa-
 pel que ocupa una de las aberturas y sirve a la
 vez para recubrir las tablillas del bastidor que
 de esta forma quedan convertidas en los laterales
 30 de una caja en cuyo interior puede depositarse la
 más variada mercancia. La tapa constituida tam-
 bien como queda dicho, será naturalmente de ma-
 yor diametro para que pueda encajar y cubrir al
 35 cuerpo de la caja.

Para facilitar la comprensión de las carac-
 terísticas generales antes expuestas se cree conve-
 niente acompañar una lámina de dibujos en los que
 se representan un ejemplo de realización practica



40 de una de estas cajas, bien entendido que, por apor-
tarse a titulo de ejemplo, no deberán interpretar-
se con caracter limitativo, sino en su más amplio
sentido.

45 Seg'un los citados dibujos, la figura A repre-
senta una batea o cuerpo de una caja y la figura B.
la tapa de la misma. En estas figuras podemos obser-
var que los cuatro lados están constituidos por unas
tablillas de madera -1- y que el fondo de la caja y
50 tapa lo ocupa una lámina de papel, cartón o cartu-
lina -2-, con cuyos bordes se forran las tablillas
laterales de forma que ocultan la madera simulando
que toda la caja es de papel o cartón. En la figura
C. se representa la caja cubierta con su tapa, apre-
ciandose que a pesar de su especial constitución,
55 su aspecto exterior es el normal de cualquier caja.

Facilmente se comprende que el papel, cartulina
o carton -2- dan a esta caja un infimo peso, pero
sin embargo, el bastidor o estructura que esta in-
tegrado de las tablillas -1- la proporciona la con-
60 sistencia necesaria para que puedan apilarse y ama-
rrarse sin peligro de que se aplasten por su peso
o se debilen u arruguen los bordes, que siendo de ma-
dera aguanten perfectamente cualquier presión.

Descritas suficientemente la nueva caja mixta
65 objeto del presente Modelo , se ha de hacer constar,
de manera expresa, que podrán ser variables la forma
de las cajas a fabricar, sus dimensiones, tipo de
tapa, clase de madera sea normal o contrachapada, y los
medios utilizados para la unión del bastidor, apli-

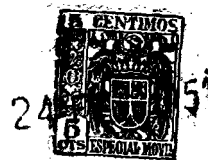

70 cación, colorido y el que se utilice cartón, cartulina o papel y en general, se considerará incurso en este registro cualquier variación que se introduzca, que no altere esencialmente los fundamentos en que se basa, los cuales se especifican en las

75 siguientes

REIVINDICACIONES

Los puntos nuevos que se presentan para que sean objeto de reivindicación, son;

80 1ª.- Caja mixta, caracterizada porque teniendo los fondos de la caja y tapa respectiva, de papel, cartulina o cartón, sus laterales son rígidos y consistentes permitiendo su apilamiento y amarre sin peligro de que se doblen o arruguen los costados.

85 2ª.-Caja mixta, caracterizada, porque sus costados o laterales llevan interiormente un bastidor formado con tablillas de madera unidas por cualquier medio, las cuales dan a la caja la consistencia citada en la reivindicación anterior, hallandose forrado dicho bastidor de madera, con el propio papel,

90 cartulina o cartón que ocupa el fondo de la caja y tapa, o con otro cualquiera y los fondos unidos en este caso a dichos bastidores , forrados, por cualquier medio. Y

95 3ª.- " C A J A M I X T A ", de conformidad en un todo en lo esencial y fines industriales a

25956

- 5 -

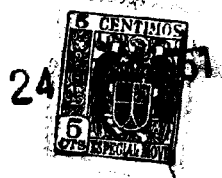

lo descrito en la presente Memoria y graficamente representada en los adjuntos planos para su mejor comprensión.

Esta Memoria consta de CINCO hojas escritas o mecanografiadas a doble espacio en 99 LINEAS y por una sola cara.

MADRID, 10 de Febrero de 1951.

Por autorización del interesado.



25958

(A)

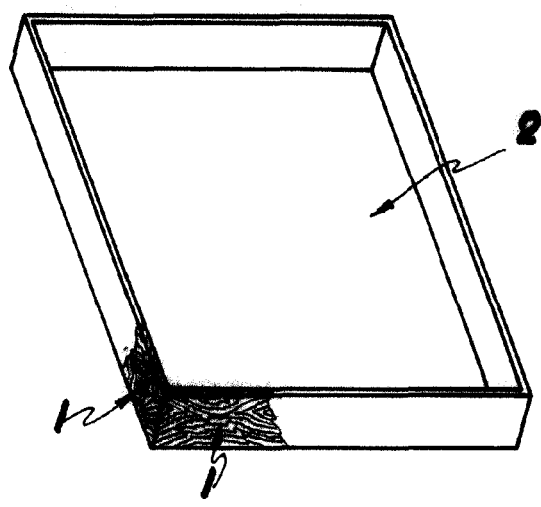

(B)

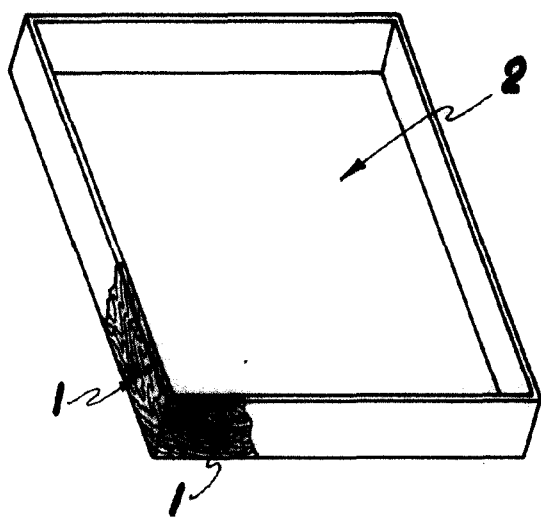

(C)

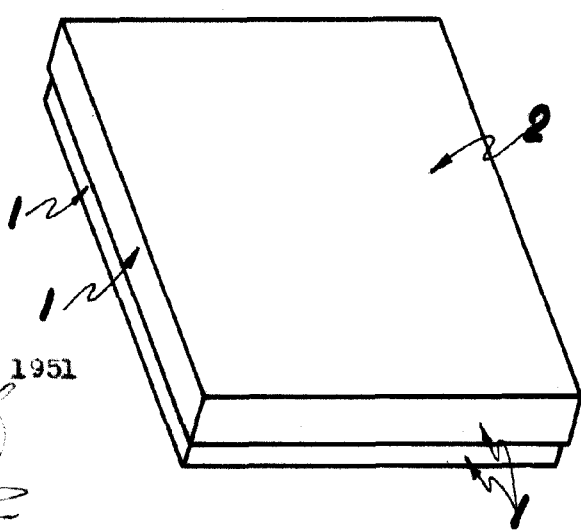

Escala Variable
Madrid, 10 Febrero 1951
P.A.