

25894



MEMORIA DESCRIPTIVA

que se acompaña a la solicitud de un

MODELO DE UTILIDAD

a favor de D. JUAN ZAMÁCOLA Arizaga, de nacionalidad española, domiciliado en KIBAR (Guipúzcoa), Vista Alegre A,

por:

" LLAVE PERFECCIONADA PARA TUERCAS "

=====

La presente Memoria se refiere, como su enunciado indica, a una llave para tuercas de características especiales por la cual se solicita el correspondiente privilegio de MODELO DE UTILIDAD conforme y al amparo del vigente Estatuto sobre Propiedad Industrial a fin de garantizar a favor del que suscribe su derecho a la explotación exclusiva en toda España, Colonias y Pre-



testorado.

10

A continuación vamos a ocuparnos de hacer una detenida descripción de la invención, ayudándonos para ello de los planos reglamentarios que se acompañan, en los cuales se representa una sencilla forma de realización susceptible de modificación en todas aquellas partes o elementos que no supongan una alteración fundamental de las características que reivindicaremos.

15

Según el ejemplo de ejecución representado, la llave perfeccionada de referencia está montada sobre un mango o brazo de palanca (1) en una de cuyas extremidades forma una cabeza constituida por una mordaza fija y solidaria (2) la cual presenta transversalmente dos conductos cilíndricos y paralelos (3) comunicados por una ranura central.

20

25

Los citados conductos cilíndricos (3) sirven de guía a la mordaza móvil (8), encarrilándola debidamente mediante dos cilindros (4-4') unidos por un nervio; estos cilindros (4-4') tienen una forma correspondiente a aquellos conductos (3) y quedan alojados en los mismos.

30

La mordaza móvil (8) presenta en su talón una disposición de cremallera con un perfil de dientes de sierra (9) (triangulares).

35

Estos dientes (9) establecidos en el talón de la mordaza móvil (8) se adaptan perfectamente a las espiras de una rodana o tornillo sinfín (7) que está enmarcado en una ventana (10) practicada en el arranque de la cabeza de la llave y cuyo tornillo sinfín (7) gira sobre un eje (5) fileteado en su extremidad para su per-

25894<sup>o</sup>



fecto acoplamiento y sujeción.

40

Conforme a la descripción que antecede, al hacerse girar el tornillo sinfin o rodana (7), las espiras de este irán encajando en los dientes (9) dispuestos en el talón de la mordaza móvil (8) y entonces dicha mordaza (8) avanzará o retrocederá (según el sentido del giro) encarrilada por los cilindros (4-4') con nervio intermedio de unión, a lo largo de los conductos cilíndricos (3) comunicados por la ranura central, produciéndose de esta forma la apertura o cierre de la boca de la llave.

45

En los planos que se acompañan:

50

La fig. 1. Representa la llave para tuercas objeto de esta Memoria con su cabeza vista en sección parcial, pudiéndose claramente apreciar todos y cada uno de los elementos anteriormente descritos.

La fig. 2. Es la misma llave para tuercas en vista exterior.

55

La fig. 3. Muestra la misma llave vista por su perfil inferior.

La forma, dimensiones y materiales podrán ser variables y en general cuanto sea accesorio y secundario, siempre que no altere, cambie o modifique la esencialidad del objeto que se describe.

60

Los términos en que queda redactada esta Memoria son ciertos y fiel reflejo del objeto descrito, debiéndose tomar con carácter amplio y nunca en forma limitativa.

N O T A

==:==:==:==:==:==:==:==



65 EL MODELO DE UTILIDAD que se solicita recae-  
rá sobre las particularidades características de las  
siguientes reivindicaciones:

70 1ª - Una llave perfeccionada para tuercas,  
caracterizada porque su cabeza, donde está la mordaza  
fija solidaria del mango o brazo de palanca, presenta  
transversalmente dos conductos cilíndricos, paralelos  
y comunicados por una ranura central.

75 2ª - Una llave perfeccionada, según la rei-  
vindicación primera, caracterizada por haberse previa-  
to en la mordaza móvil dos cilindros unidos por un ser-  
vicio, cuyos elementos tienen una forma y disposición  
correspondiente a los conductos y ranura antes mencio-  
nados a fin de que puedan quedar perfectamente encaja-  
dos y encarrilados en ellos, sirviéndoles de guía.

80 3ª - Llave perfeccionada, según reivindica-  
ciones anteriores, caracterizada porque la mordaza mó-  
vil presenta en su talón una disposición de cremalle-  
ra con perfil de dientes de sierra.

85 4ª - Llave perfeccionada, conforme a la  
reivindicación tercera, caracterizada porque los dien-  
tes de dicha cremallera, se adaptan perfectamente a  
las espiras de una rodana en forma de tornillo sinfin,  
enmarcada en una ventana practicada en la cabeza de la  
llave, cuya rodana gira sobre un eje que en su extre-  
90 midad está fileteado para su perfecta sujeción y aco-  
plamiento.

5ª - "LLAVE PERFECCIONADA PARA TUERCAS"

- 5 - 25894



Todo según queda expuesto en la precedente Memoria que consta de cinco hojas foliadas y mecanografiadas por una sola cara y a título de ejemplo se representa en la hoja de dibujos que se acompaña.

\*\*\*

Madrid, 20 febrero de 1951.

JUAN ZAMACOLA ARIZAGA,  
P.A.

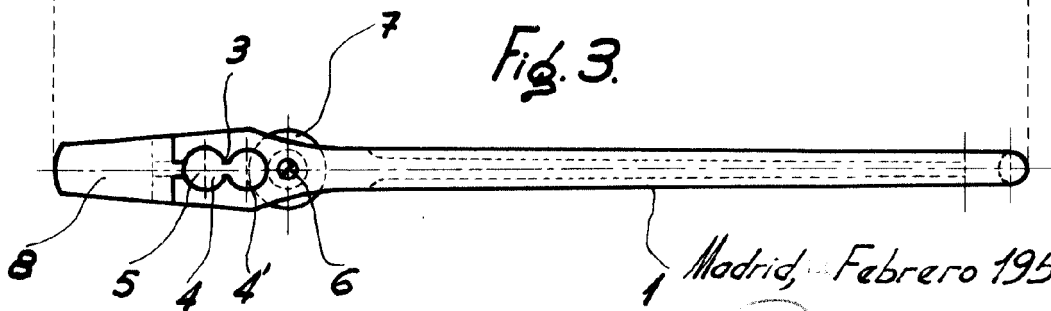
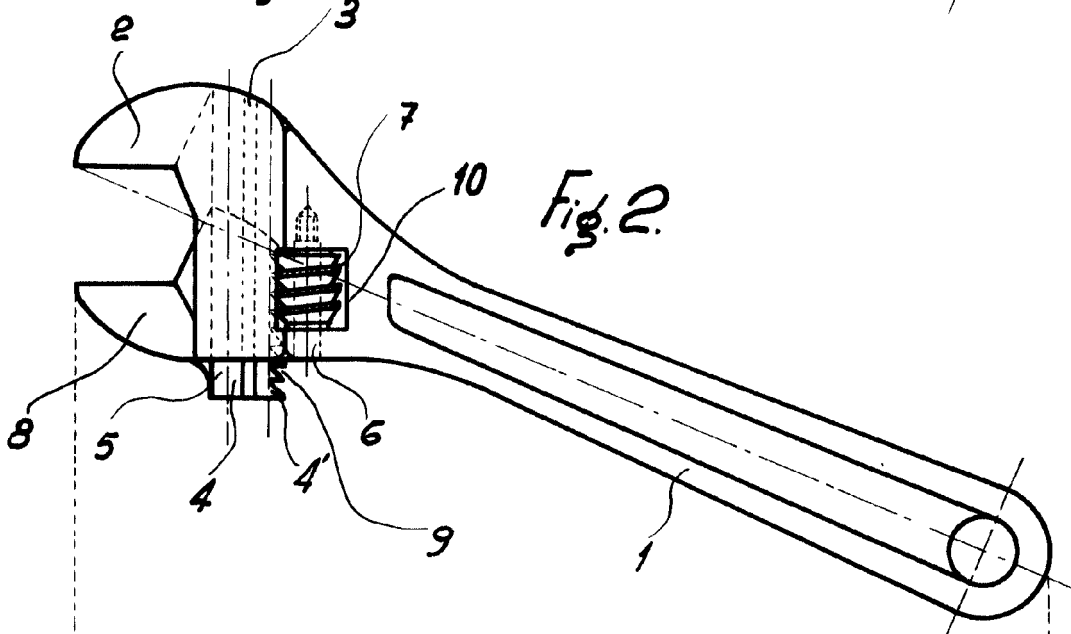
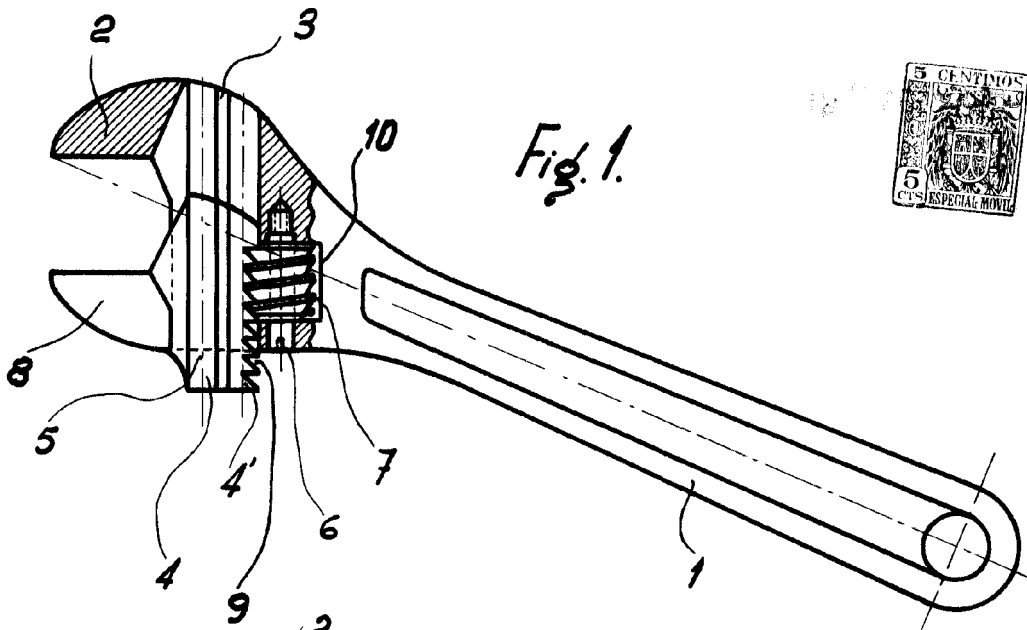

Madrid, Febrero 1951.-

*Zamácola*

Escala variable.