

25873



M O D E L O  
D E  
U T I L I D A D

para "UN APARATO HUMECTADOR DE TIRAS DE PAPEL ENGOMADO", a favor de Don José M<sup>a</sup> Lladó Marsal, de nacionalidad española, residente en Barcelona, Rambla de Cataluña, nº 64, 2<sup>a</sup>, 1<sup>a</sup>.

- . -

MEMORIA DESCRIPTIVA

El presente modelo de utilidad se refiere a un aparato humectador de tiras de papel engomado.

5. La característica del mismo consiste en disponer de un receptáculo de nivel constante de agua, dispuesto en forma de fácil quita y pon en el aparato general, que de esta manera es totalmente independiente de dicho receptáculo. Así, pues este receptáculo, puede limpiarse, recambiarse o repararse en todo momento, quedando el resto del aparato en su organización primitiva.

10. Esta organización permite, en primer lugar, dar a la tira de papel un recorrido preciso y guiado lateralmente, siendo automático su humedecimiento y corte y, por otra parte, se presta a disponer el armazón del aparato con todo lujo de detalle y buena presentación, toda vez que no ha de ser manchado por el líquido.

15.



Para facilitar la explicación, se acompaña a la presente memoria una lámina de dibujos, en la que se ha representado un caso de realización, que se cita únicamente a título de ejemplo.

5. En el dibujo:

la figura 1ª muestra, en sección longitudinal alzada, la vista de conjunto del aparato,

la figura 2ª indica, en sección II-II, el carrete porta-papel y su conducto de salida,

10. la figura 3ª representa, en sección III-III, la guía de salida del papel, y

la figura 4ª es la representación del receptáculo de líquido separado del resto del aparato.

15. Consiste el modelo en una caja formada por un basamento -1-, sobre el cual se halla articulada la tapa longitudinal -2-, en una bisagra -3-, cuya tapa forma boca de salida -4- para el papel -5-.

20. El papel -5- se halla enrollado sobre el eje -6-, constituyendo una bobina según la longitud del aparato, teniendo marginalmente unos muelles tensores -7- para guía del papel, el cual pasa por el cajetín conductor -8- (figura 3ª), que consta de paredes laterales -9- para el ancho mayor del papel y de un suplemento adicional -10- con pestañas -11- para anchuras menores de la tira de papel. Este conjunto de guía forma parte de la superficie externa del receptáculo de líquido

25. (Fig. 3ª).

30. En cualquiera de los casos, esta tira de papel pasa por entre los rodillos arrastradores, -12-, liso e inferior, y 13, de goma estriada, dispuesto sobre el anterior. El rodillo de goma es accionado desde el exterior del aparato median

25 873



te un pomo adecuado, mientras que el rodillo inferior es loco en sus cojinetes.

La tapa del aparato queda inmovilizada en sentido transversal por medio de unas orejetas -12- y tornillo de presión -15-.

5.

El receptáculo de líquido se halla representado en -16-, dispuesto en la parte anterior del aparato y cubierto por la tapa -2-, dejando solamente al exterior el bebedero -17- de aquél, a donde llega el líquido a un nivel constante y de muy poca profundidad, debido a la presencia de un tabique divisorio -18-, de cuya longitud o altura depende el espesor de la lámina de agua, para la humectación. Esta lámina de agua -19- queda bajo el tambor -20-, cuyos ejes se hallan montados sobre muescas -21- del receptáculo y gira loco sobre ellas. El papel -5- pasa por encima de este tambor y toma de él la humedad arrastrada en su giro.

10.

15.

El funcionamiento es como sigue:

Suponiendo el aparato según figura 1ª, se hace tracción a mano de la tira de papel -5-, la cual, al salir, va tomando la humedad del tambor -20-, tan pronto se ha logrado la longitud precisa se vuelve ligeramente hacia arriba y queda rota por el borde -4- de la tapa -2-.

20.

Para una nueva utilización, se hace salir la tira -5- a mano, accionando el pomo del rodillo alimentador, de goma es triada -13-, el cual empuja suavemente al papel y le hace salir de nuevo por la boca -4-.

25.

El modelo, dentro de su esencialidad, podrá ser llevado a la práctica en otras formas de realización que difieran en detalle de la indicada a título de ejemplo en la descripción, a las que alcanzará igualmente la protección que se re

30.

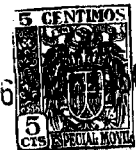

caba. Podrá, pues, construirse en cualquier forma y tamaño, con los materiales más adecuados: por quedar todo é<sup>l</sup>lo comprendido dentro del espíritu de las reivindicaciones.

N O T A

5. Descrito el objeto y utilidad de la invención, lo que se declara como no divulgado ni practicado en España, comprende las siguientes reivindicaciones:
- 1<sup>a</sup>.- Un aparato humectador de tiras de papel engomado, caracterizado por estar constituido por una caja o basamento, estrecho y largo, dotado de tapa articulada, la cual
10. subre la longitud de aquél, comprendiendo esta tapa una forma de caja semicilíndrica para cubrir a la bobina de papel engomado que se halla sobre un eje en la parte trasera del basamento y sostenida o regida por adecuados resortes prensos,
15. comprendiendo este basamento un receptáculo de líquido a nivel constante, totalmente separable o independiente del conjunto, cuyo receptáculo queda casi por completo cubierto por la tapa, dejando solamente fuera de é<sup>l</sup>lla la parte anterior o bebedero, en la que el nivel de líquido es mínimo, existiendo en este bebedero muescas para alojar los extremos del eje de
20. un tambor mojadador del papel, y existiendo en la tapa y basamento medios para alimentación a voluntad del citado papel, así como medios conductores de la tira hacia el exterior, dispuestos sobre la superficie del receptáculo de líquido.
- 2<sup>a</sup>.- Un aparato humectador de tira de papel engomado,
25. caracterizado por el hecho de que la tapa y basamento se relacionan y fijan mediante orejetas laterales y tornillo de pre-

25 873



sión.

5. 3ª.- Un aparato humectador de tira de papel engomado, caracterizado por el hecho de que la tapa forma sobre el plano superior del receptáculo de líquido, una boca para salida de papel y, al propio tiempo, para provocar la rotura del mismo a longitud adecuada.
10. 4ª.- Un aparato humectador de tira de papel engomado, caracterizado por comprender un dispositivo alimentador de la tira de papel, constituido por un rodillo loco de metal o similar, encajado en el receptáculo de líquido por su parte superior, y un rodillo de goma estriada dispuesto en cojinetes de la tapa, accionable desde el exterior por un pomo, pasando el papel por entre ambos a voluntad.
15. 5ª.- Un aparato humectador de tira de papel engomado, caracterizado por el hecho de constar de un receptáculo para líquido humectador, el cual receptáculo es cerrado en forma tal que proporcione a un bebedero anterior, una salida de líquido a nivel constante, siendo este receptáculo de quita y pon en el basamento, al que no llega en ningún modo la humedad de aquél.
20. 6ª.- Un aparato humectador de tira de papel engomado, caracterizado por el hecho de que los bordes superiores del bebedero de nivel constante, sirven de asiento a un tambor humectador y el resto de la superficie superior del receptáculo forma el conducto o guía de la tira de papel, ya sea por deslizarse entre los bordes levantados de este conducto o cajetín, ya sea por pasar por entre las pestañas de una placa auxiliar dispuesta en el citado cajetín, para atender así a los distintos anchos del papel.
25. 7ª.- Un aparato humectador de tira de papel engomado,
- 30.

9 873



en el que la tira de papel pasa siempre por encima del rodillo humectador, siendo rota a voluntad por mediación de la boca desalida de la tapa.

5. 8ª.- Un aparato humectador de tira de papel engomado, caracterizado por el hecho de que el receptáculo de líquido es separable del basamento con solo levantar la tapa del mismo, por lo cual puede ser recambiado o limpiado, según convenga, permaneciendo íntegras las demás partes del aparato.

10. 9ª.- Un aparato humectador de tira de papel engomado, caracterizado por el hecho de que el receptáculo de líquido es un vaso aplanado con su parte posterior en elevación y pendiente hacia adelante, provista del cajetín guía del papel, formando un tabique esta pared superior, que divide la capacidad interior entre el cuerpo general y un bebedero anterior, resultando así en éste una capa líquido de poca profundidad y siempre a nivel constante.

15. 10ª.- Un aparato humectador de tira de papel engomado.

20. Según se describe y reivindica en la presente memoria descriptiva, que consta de seis hojas, foliadas y escritas a máquina por una sola cara, acompañadas de una lámina de dibujos.

Madrid, a 16 de septiembre de 1950.-

JOSE M<sup>e</sup> LLADO MARSAL.

p.a.

JAIMÉ ISERN MIRALLÉS  
P. P.

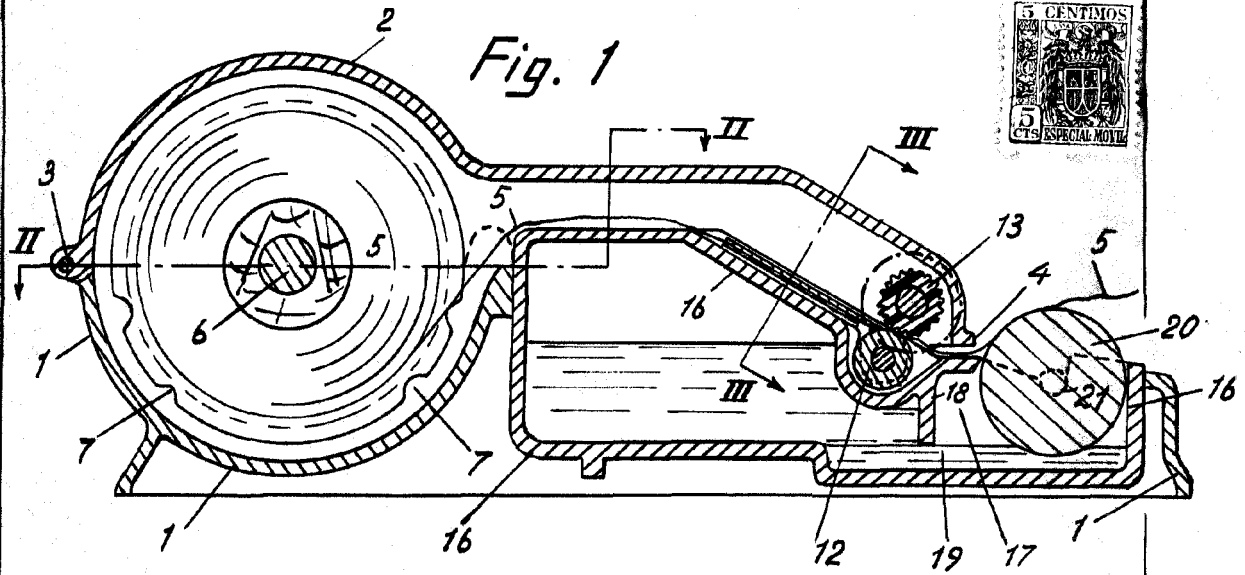

Fig. 2

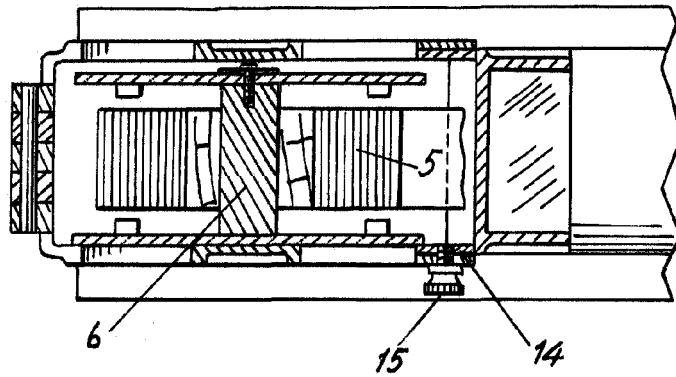

Fig. 3

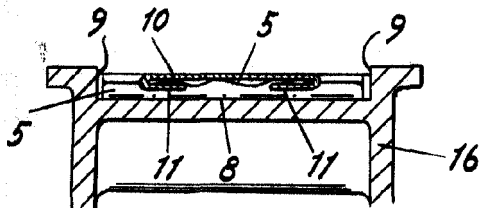
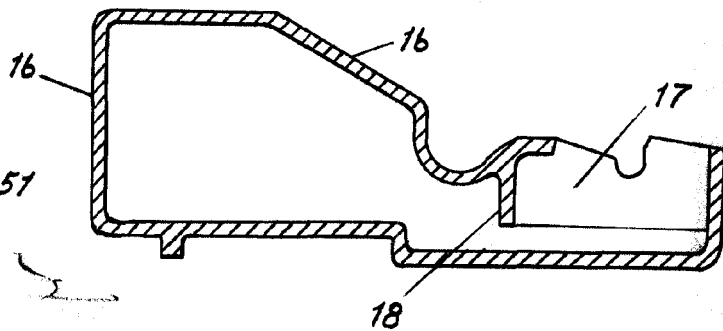

Fig. 4



Madrid, Febrero 1951  
p.p. Jaime Isern