

25859

15 FEB



M E M O R I A

descriptiva por triplicado que presenta el Agente que suscribe en el día de hoy, al Registro de la Propiedad Industrial, en solicitud de un Modelo de Utilidad por veinte años en España y todos sus Territorios, a favor de D. Benito Rodriguez de la Mata, de Madrid, por "SILLA DESMONTABLE".

El mueble tomado en su acepción más amplia, es uno de los objetos o utiles, que es utilizado con más intensidad por el hombre. No hay manifestación en la vida diaria en que no se haya de tomar en consideración, bien sea en los espectáculos públicos, salones, establecimientos, cuarteles, en el hogar etc.,

5

Entre todos los muebles, nosotros queremos fijar nuestra atención en la silla, cuyo uso está tan extendido, siendo en realidad el mueble más usado de todos, ya que así como hay otros muebles que apenas se utilizan, en cambio la silla se está usando siempre por todas las clases de la sociedad.

10

Pero no es esto solo, es que su uso es tan indispensable, tan necesario, que no se exagera al decir que es el mueble más necesario de todos, el más usado.

15

De ahí, que se hayan creado en todos los tiempos innumerables tipos de sillas, a saber: Fijas, plegables, desmontables, con respaldo, sin él, con apoyo de brazos o sin él, y en fin, un sinnúmero más de modelos a cual más ingeniosos o practicos, ya que según el uso a que se vaya a destinar la silla, así deberá estar hecha.

20

258505 FEB



25 Unas se adaptan a un fin determinado, otras se aplican a una finalidad específica, o bien a un establecimiento o local determinado; pero desde luego cada una dentro de su estilo, intentan cumplir el fin para el que fueron creadas.

30 Hay que tener en cuenta que los establecimientos públicos en general, sean de la clase o índole que sean, tienen necesidad de numerosos asientos y llegan épocas o momentos en que esas numerosas sillas no son utilizadas y entonces se presenta el problema de su almacenaje o acoplamiento, no solo antes en que había locales en abundancia, sino ahora en que estos locales escasean o son de más alquiler. Y para reducir el espacio ocupado por ellas, se recurría a acoplarlas unas sobre otras, sistema que no está muy mal del todo, pero que tenía sus inconvenientes, por el mayor volumen que seguían ocupando.

40 Para salvar ese inconveniente de su almacenamiento cuando no era necesario utilizarlas, se crearon las sillas desmontables, que como su nombre indica, se trata de unas sillas en que sus elementos se desmontan por diversos sitios, al no usarse, y se montan para cuando llega el momento de utilizarlas.

45 Estas sillas tienen la ventaja de ocupar mucho menos espacio cuando están recogidas, pero todos los tipos de este estilo que hasta ahora han existido, tenían la desventaja de que su montaje y desmontaje era bastante complicado y no resultaba práctica su utilización.

50 Cuando ese montaje se quería simplificar, entonces las sillas no ofrecían la debida garantía de seguridad



y quien las úsase, tenía siempre el peligro de que la silla se desmontase en cualquier momento, con las molestias que ello suponía.

55 También existen las sillas plegables de todos conocidas, cuyo principal objeto es también poder almacenarlas en un pequeño espacio, pero que tienen el mismo inconveniente de que su estructura no ofrece la debida resistencia y garantía.

60 Por todo lo expuesto se ve la necesidad que existía de construir una silla, que teniendo la misma solidez y presentación que las sillas corrientes, pudiese en cualquier momento desarmarse con la mayor sencillez y almacenarla en poco espacio.

65 Mi representado, D. Benito Rodríguez que viene trabajando hace mucho tiempo en esta industria, ha creado un tipo de silla en la que se han suprimido todos los inconvenientes que hemos oitado, al par que es práctica y consistente y de construcción sencilla, pudiendo ser construida en varias piezas armables y desarmables, y en distintos materiales y medidas, así como los enganches que también se construirán en diversos tamaños y formas, y no siendo este Modelo de silla desmontable conocido ni practicado en España ni en el Extranjero, se solicita su inscripción en el Registro de la Propiedad Industrial como Modelo de Utilidad, para que al tiempo de su concesión quede garantizado en todo el Territorio Nacional la exclusiva de su fabricación y venta a favor de mi representado D. Benito Rodríguez de la Mata, de Madrid.

80

DESCRIPCION

Consiste esta silla desmontable en una pieza en form

25850 FEB 5



de ángulo uno de cuyos planos es el respaldo y otro el asiento (figura 2). Esta pieza está constituida por dos tubos paralelos entre sí y tambien en forma de ángulo, sobre los que se apoyan el respaldo y el asiento.

Tales tubos llevan en la parte del asiento cuatro pivotes (dos a ambos lados) -D- y otros dos en el respaldo -D- (uno a ambos lados).

Tiene dos piezas iguales -A- que son las que forman las patas de la silla y el apoyo para los brazos y que al mismo tiempo sirven de soporte al asiento -E-.

Estas piezas -A- llevan unos orificios -C- en los cuales entrarán los pivotes -D-.

Para armar la silla bastará introducir los pivotes -D- en los orificios -C- y haciendo un poco presión, para encajarlos bien, la silla quedará dispuesta para ser utilizada, ofreciendo una garantía total. Para desarmarla se hará la operación inversa, y el asiento quedará separado de las patas.

Esta silla podrá fabricarse con respaldo o sin él, en toda clase de materiales apropiados, en diversos tamaños, y el número de pivotes y enganches, podrá variar según las circunstancias aconsejen.

Los pivotes y orificios -C- podrán ser redondos, cuadrados, en ángulo etc., y tanto el asiento como el respaldo, se podrán hacer en toda clase de materiales, tales como madera, fibra, paja, etc.

V E N T A J A S

Como ventajas principales podemos enumerar su construcción más sencilla y sólida, su comodidad, su facil



115 montado y desmontado, su facilidad de almacenamiento y colocación una vez que no ha de ser utilizada, y asimismo la ventaja de que se pueden cambiar las piezas averiadas o inutilizadas, sin necesidad de sustituir todo el conjunto. Por ejemplo, si es el asiento el inutilizado, podrá ponerse otro asiento completamente nuevo, aprovechando las patas o soporte, o al contrario si fuesen las patas lo que se hubiese inutilizado.

N O T A

120 Se reivindicacion como propias y nuevas y sobre las cuales ha de recaer concesión al privilegio de Modelo de Utilidad, a favor de D. Benito Rodriguez de la Mata, las siguientes:

REIVINDICACIONES

125 1ª.- Silla desmontable que se caracteriza porque tiene dos piezas iguales, que constituyen las patas y el apoyo para los brazos.

2ª.- Silla desmontable, segun la reivindicación anterior, y porque las citadas piezas tienen unos orificios donde se acoplarán el asiento y el respaldo.

130 3ª.- Silla desmontable, de acuerdo con las particularidades expuestas, y por estar formado el asiento y el respaldo por una pieza en forma de ángulo, provista de unos pivotes que encajarán en los orificios de las patas, dejando así formada la silla.

135 4ª.- "Silla desmontable".

La presente memoria consta de seis hojas foliadas y mecanografiadas por una sola cara y del plano en una lá-

25852

15 F



mina que se acompaña.

140

Madrid, a quince de febrero de mil novecientos cincuenta y uno.

ANTONIO FERNANDEZ PASGUAL
D. P.

Benito Rodriguez de la Mata = Madrid.

25852

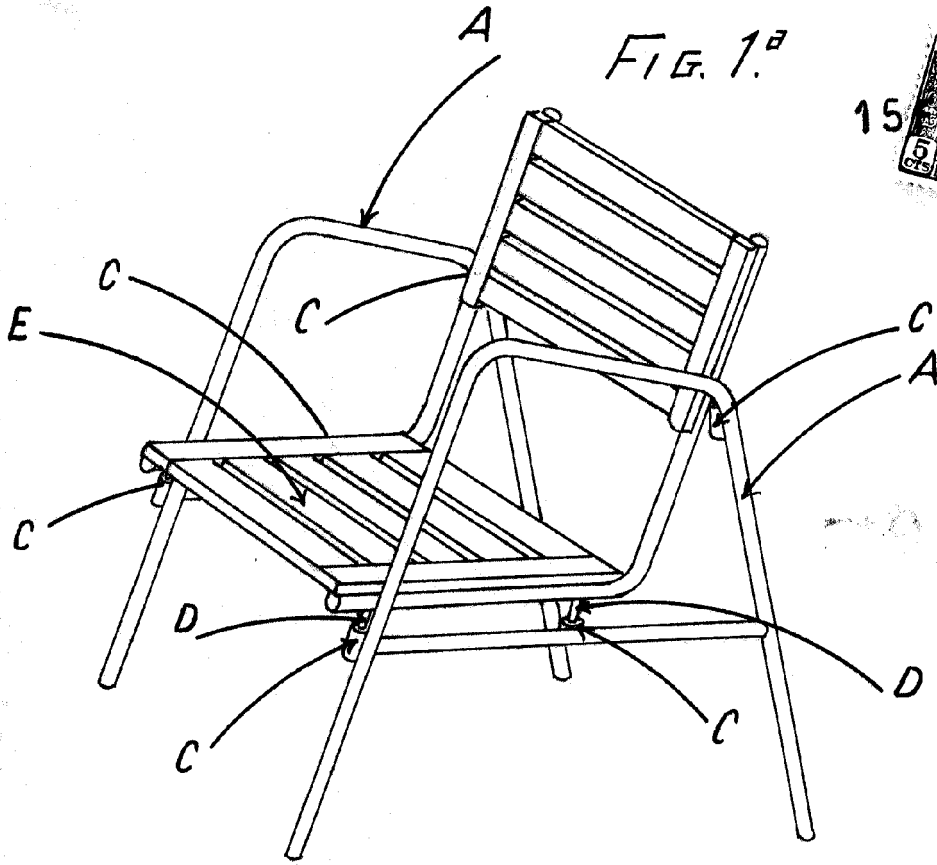

850

Modelo de Utilidad
Escala Variable

FIG. 2.^a

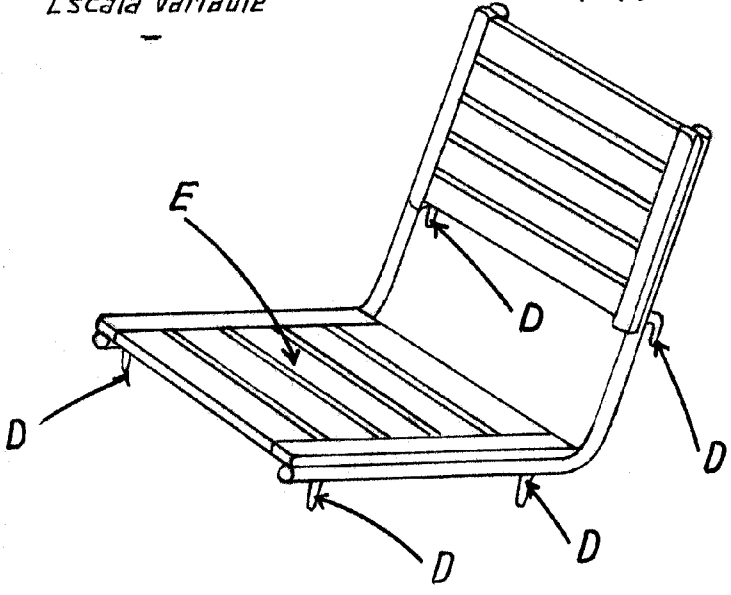

Madrid 15 Febrero 1951.

ANTONIO DOMINGUEZ PASQUAS
CARLOS PASQUAS