

25847



25847

MEMORIA DESCRIPTIVA

que se acompaña a

la solicitud de

un MODELO DE UTILIDAD por VEINTE AÑOS en ESPAÑA

a favor de

DOÑA FERNANDA SASTRE ARRANZ y DON ANGEL IBARS ESTEVE,

residentes en VALENCIA, Maldonado -11,

por

" UN DISPOSITIVO SUJETADOR DE ANGULOS PARA CUADROS PRO-
VISTO DE SOPORTE PARA LOS MISMOS ".

Inventores: Los solicitantes, de nacionalidad española.

////



5

La invención a que se refiere la presente Memoria, constituye una novedad industrial con características y ventajas que la hacen merecedora del privilegio de explotación exclusiva que por ella se solicita, de acuerdo con las prescripciones del Estatuto vigente de la Propiedad Industrial de 26 de julio de 1929, texto refundido, publicado el 30 de abril de 1930.

10

El dispositivo a que nos referimos se representa en el dibujo que se acompaña, a base del cual se hace la descripción que sigue:

15

Tal como el dibujo indica, este dispositivo está constituido por una pieza 2, que tiene forma de chapa y es de cualquier material o dibujo y que se coloca por el reverso del cuadro 1. Esta chapa está provista en cuatro lados de su periferia de orificios de sujeción de goma o cintas elásticas 3, que en su conjunto tienen forma de cruz. Estas cintas terminan en cada vértice del cuadro en sujetadores 4, los cuales, por el anverso del cuadro son piezas angulares y decorativas que cubren cada esquina y aseguran de este modo la posición de la chapa 2, manteniéndola fija en el centro del reverso del cuadro.

20

25

Se comprende por lo que antecede que gracias a la elasticidad de las cintas 3, este dispositivo es aplicable a cuadros de distinto tamaño y de esto se deriva una de sus grandes utilidades. Por añadidura, la chapa 2 está provista de orificios 5, que permiten sujetar los extremos de un soporte de alambre, representado en la figura segunda. Los extremos de este soporte terminan en ángulo recto y pueden introducirse en los orificios mencionados manteniéndose fijos gracias a un dispositivo como, por ejemplo, el anillo 6, elástico o no, que abraza los dos lados del soporte. Este

30

25847



soporte permite mantener el cuadro de pie sobre una mesa.

35

No decimos nada por lo que se refiere a materiales, ya que todos ellos pueden variar e igualmente la forma de la chapa y de las cantoneras o piezas angulares, pueden ser diferentes. Lo mismo decimos por lo que respecta a los materiales que se empleen para cada una de las piezas componentes del dispositivo descrito, por ejemplo los tirantes o goma 3, pueden substituirse por muelles metálicos.

40

En resumen: se trata de un dispositivo de gran utilidad, aplicable a tres clases de cuadros, cualquiera que sea su tamaño. Por la sencillez de su estructura, su precio de adquisición ha de ser reducido, por lo que está llamado a adquirir gran difusión en el mercado, motivo por el que se le desea proteger con un privilegio de explotación que evite posibles imitaciones.

45

50

Hecha la descripción que antecede es preciso añadir que los detalles de realización de la idea expuesta pueden variar, sin que por ello cambie la esencia de la invención, que es la que se desprende de los párrafos que anteceden y la que se reivindica en la siguiente

NOTA

En resumen: El Modelo de Utilidad que se solicita recaerá sobre las siguientes reivindicaciones:

55

1ª.- Un dispositivo sujetador de ángulos para cuadros provisto de soporte para los mismos, caracterizado porque está constituido por una pieza en forma de chapa de cualquier material o dibujo, que se coloca detrás del cuadro y está provista en cuatro lados de su periferia de orificios de sujeción de cuatro gomas o cintas elásticas que en su conjunto tienen forma de cruz y que terminan en cada vértice del cuadro en sujetadores que, por el anverso, son piezas angu-

60



lares y decorativas, que aseguran la posición de la chapa manteniéndola fija en el centro del reverso del cuadro.

65 2ª.- Un dispositivo según reivindicación anterior, caracterizado porque la chapa referida está también provista de orificios que permiten sujetar los extremos de su soporte mediante el cual puede mantenerse el cuadro de pie sobre una mesa.

70 3ª.- Se reivindica, por último, como objeto sobre el que ha de recaer el Modelo de Utilidad que se solicita:
"UN DISPOSITIVO SUJETADOR DE ANGULOS PARA CUADROS PROVISTO DE SOPORTE PARA LOS MISMOS".

75 Todo conforme queda descrito en la presente Memoria, que consta de cuatro páginas escritas a máquina y dibujos que se acompañan.

Madrid, 14 febrero de 1.951.

ALFONSO UNGRIA



FIG. 1ª

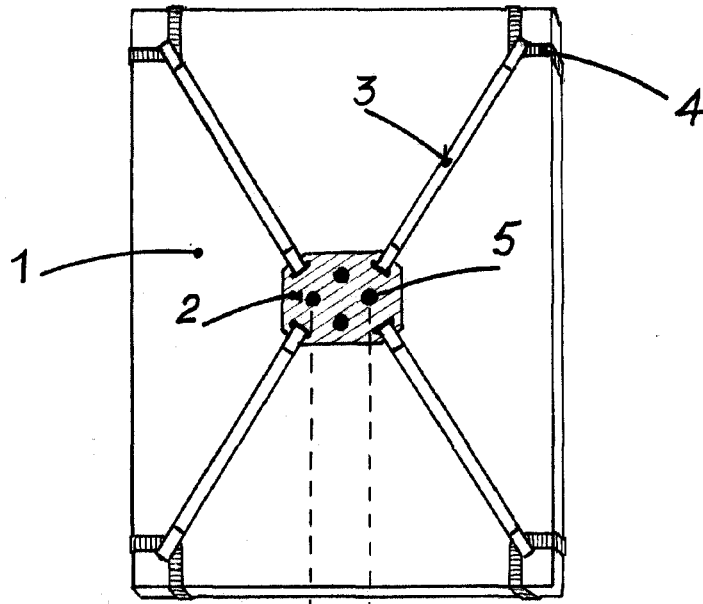

847

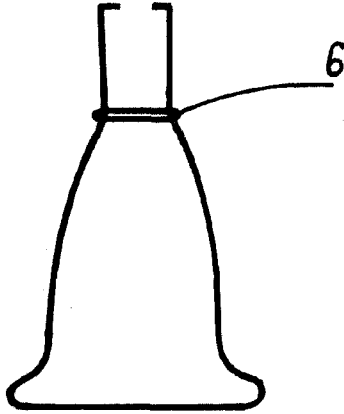

FIG. 2ª

ESPECIA VARIABLE
MAY 14 05 febrero DE 1951.
ESPANIA

haya