

25796



25796

*Memoria Descriptiva
del
Modelo de Utilidad*

que por 20 años, para España y sus Posesiones, se solicita a favor de DON FRANCISCO CRESPO GARCIA, de nacionalidad española, residente en VALENCIA (España) Pintor S. Abril, núm. 14, por: "UN DISPOSITIVO PLEGABLE PARA PRESENTAR DIBUJOS PUBLICITARIOS CON DIVERSOS TERMINOS". - - - - -

oo3oo

5.- El presente Modelo de Utilidad, tiene por objeto garantizar en territorio español, la propiedad y explotación exclusiva de un dispositivo cuya finalidad es presentar al desplegarlo en ángulo recto, dibujos publicitarios con diversos términos para que den una perfecta sensación de escenografía casi corpórea que resultará muy atractiva y sugerente para el público.-

10.- Para mejor comprensión de ésta memoria, se ilustra la misma con una hoja de dibujos, que a título de ejemplo, representan una realización basada en el sistema preconizado en el presente modelo.

La figura 1ª, ofrece una vista de frente del cuerpo vertical del dispositivo.

15.- La figura 2ª, muestra la parte correspondiente a la planta del mismo.



La figura 3ª, es una vista lateral del conjunto total-
mente montado.

- A continuación procederemos a describir las caracterís-
ticas del dispositivo que se trata de registrar, que consta
- 20.- de una parte frontal A y de una base F, en las cuales, por
los medios adecuados y dejando espacios conveniente-s para
el texto, irá estampada la escena o conjunto gráfico relati-
vo al objeto o productos que se desean anunciar. Ciertas
partes de éste dibujo (B-C-D-E) se contornean con una fina
- 25.- ranura que las separa del resto del fondo, al cual quedan
unidas por la base F, mientras que la parte alta irá fijada
mediante tiras G, que se recortan simultáneamente con las
figuras corpóreas. Al desplegarse el rectángulo que se pre-
sentará doblado por la mitad las partes recortadas se levantan
- 30.- siguiendo las líneas de rebatimiento que se aprecian en
el esquema y cuando ambas mitades A-F quedan abiertas forman-
do un ángulo recto, dichas figuras recortadas quedan separa-
das, en pie y en distintos términos o planos obteniéndose
una plena sensación de relieve que será de gran eficacia
- 35.- para atraer la atención del público hacia el objeto o pro-
ducto anunciado de éste modo.

Para realizar éste dispositivo, podrá emplearse cartu-
lina, material plástico o cualquier otro que sea flexible
y maleable, que se estampará por el procedimiento más con-
veniente a los fines publicitarios a que se destina.

40.-

Descrita suficientemente la naturaleza y objeto de
éste Modelo de Utilidad, se declara que los puntos sobre
que ha de recaer el mismo, están comprendidos en las siguien-
tes

REIVINDICACIONES



- 45.- 1ª.- Un dispositivo plegable para presentar dibujos publicitarios con diversos términos, caracterizado por una superficie dividida en dos partes que al desplegarse constituyen el frente y la base, y en el cual dejando espacio adecuado para el texto va estampada la escena o conjunto gráfico relativo a lo que se desea anunciar. En dicha superficie se disponen ciertas partes contorneada por una remera que lo separa del resto del fondo, al que quedan unidas por sendas tiras que se recortan simultáneamente con las figuras, que a su vez también permanecen fijadas a la base por su parte inferior. Cuando se despliega el conjunto, las partes cortadas se levantan mediante unas líneas de rebatimiento y al montarlo formando ángulo recto, las figuras se separan del fondo quedando en pie sobre la base y en distintos planos para conseguir el efecto de relieve.-

60.- 2ª.- *UN DISPOSITIVO PLEGABLE PARA PRESENTAR DIBUJOS PUBLICITARIOS CON DIVERSOS TÉRMINOS*.-

Tal como queda descrito y se ilustra en una hoja de dibujos que se acompaña.

Consta la presente memoria de tres hojas numeradas y mecanografiadas por una sola cara.-

Madrid, 7 de Febrero de 1.951.-

Recibo de la
D. P.



26796

Fig. 1

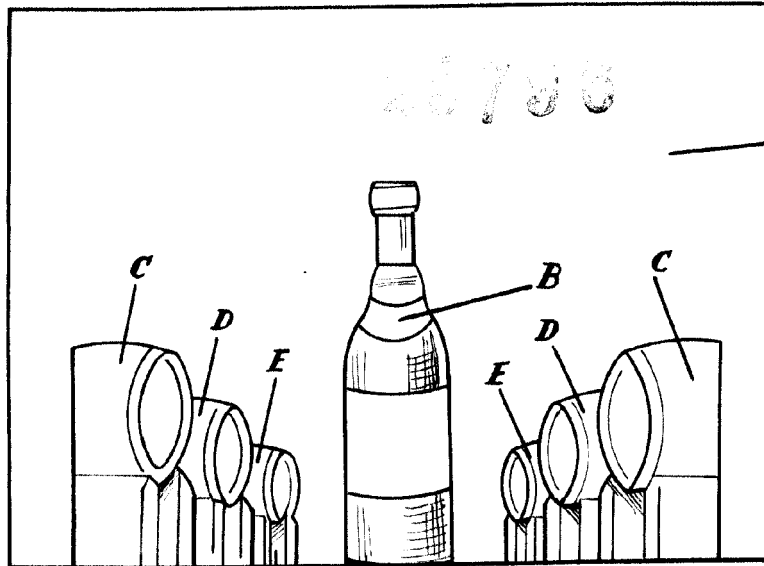

Fig. 2

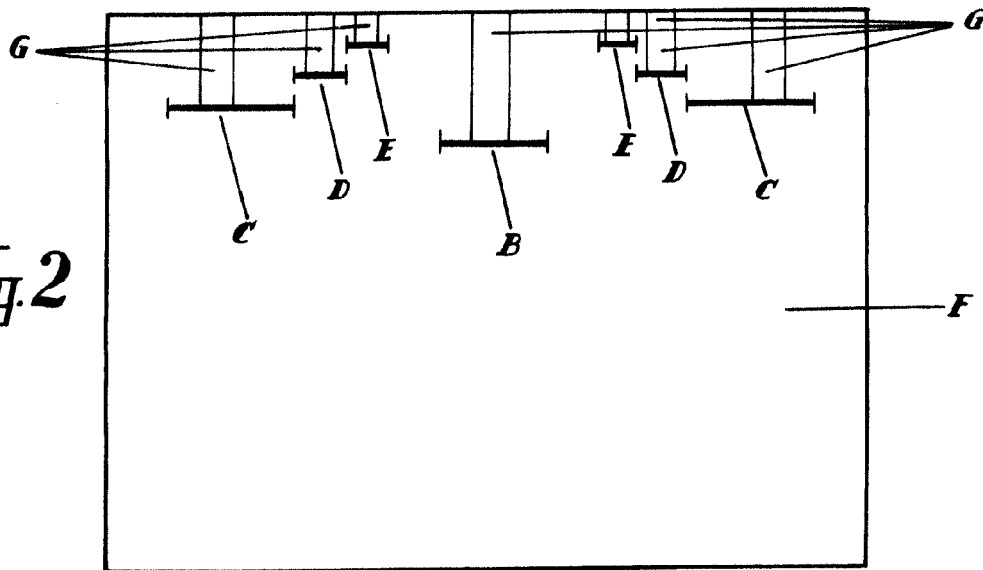
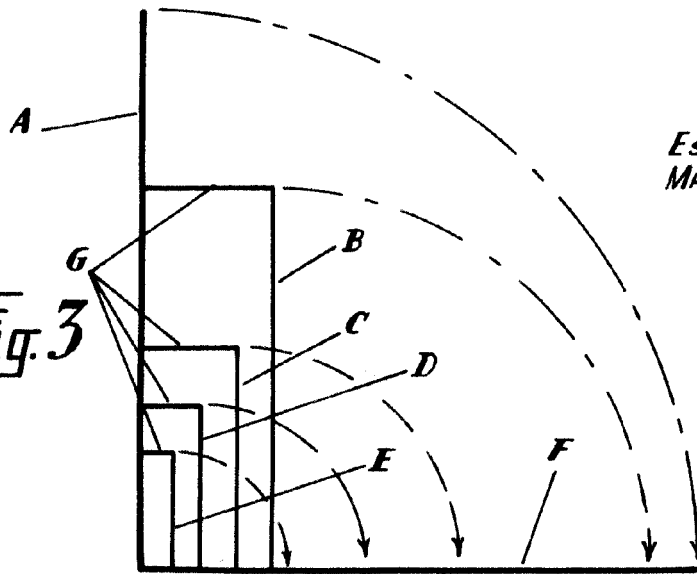

Fig. 3



Escala variable
MADRID, FEBRERO, 1951

Consejo de la Torre
M.B.