

mc/

25718

27 EN



MODELO DE UTILIDAD

a favor de

D. Emilio REGARD CONTY - de nacionalidad suiza - domiciliado
en BARCELONA, c/ Llull, nº 232,

por:

" Broche para ligas ".

-----:oOo:-----

Descripción

El broche para ligas objeto de este modelo de utilidad, se caracteriza porque vá fijado de quita y pon al tirante de la liga, de manera que no es necesario coser el tirante sobre el broche, sinó que una vez cosido el tirante pue-



de prenderse fácilmente el broche en el extremo de este tirante y del mismo modo, puede retirarse si se desea.

5 A este efecto, la armazón de este broche está constituida por una pieza de chapa metálica estampada que forma en la parte superior una anilla para fijar el tirante y en la parte inferior un ojal para la sujeción de la media o calcetín. Esta armazón lleva fijada una tira de goma u otro material flexible apropiado, que en la parte inferior forma un botón que se introduce en el ojal para
10 sujetar la media o calcetín.

Según este modelo de utilidad, la pieza metálica que forma la armazón del broche está abierta o hendida en la anilla superior destinada a pasar el tirante, de manera que por este corte o hendidura de la chapa metálica,
15 puede introducirse el doblez del tirante sin necesidad de coser el tirante sobre la armazón. Esto facilita en gran manera el montaje del broche y su aplicación a una liga de una faja o corsé.

En los planos adjuntos se representa, a una escala mayor del natural, el broche para ligas de este modelo de
20 utilidad, siendo:

La figura 1, una vista de frente de este broche aplicado al tirante de una liga, y

La figura 2, una sección vertical del mismo.

25 El broche está constituido por una armazón -1- formada por una pieza de chapa estampada que forma en la parte superior una anilla alargada -5- para su fijación al tirante -7- de la liga y en la parte inferior un ojal -4-. Con esta pieza se combina del modo usual una tira -2- de goma u otro material flexible que termina en un botón -3- destinado a introducirse en el ojal -4- de la armazón -1- para sujetar la
30



media entre el ojal -4- y el botón -3-.

La disposición de este elemento flexible -2- con el botón -3- y del ojal -4- de la armazón, puede ser cualquiera y no forma parte del objeto de este modelo de utilidad.

5 La novedad de este modelo de utilidad es que la anilla alargada -5- tiene uno de sus lados abierto por medio de un corte -6- que permite la introducción del tirante.

10 Por efecto de esta disposición, no es necesario coser el tirante -7- al broche -1- al confeccionar la liga, sino que puede confeccionarse el tirante -7- de manera que forme en su parte inferior una lazada o dobléz y después colocar el broche -1- introduciendo el dobléz del tirante -7- por el corte o abertura -6- de la anilla superior -5-. Esto facilita en gran manera la confección de las ligas, fajas, y
15 otras prendas a las que tenga que aplicarse el broche.

-----: N O T A :-----

20 Se reivindica como objeto de este registro de modelo de utilidad:

1.- Broche para ligas, que comprende una armazón constituida por una pieza de chapa estampada que forma en la parte superior una anilla alargada para la fijación del tirante de la liga o faja, caracterizado porque esta anilla está
25 abierta por uno de sus lados, de manera que pueda colocarse el broche después de cosido ya convenientemente el tirante, simplemente introduciendo lateralmente el dobléz de este tirante por la abertura o corte de la armazón del broche.

2.- Broche para ligas.

30 Esta memoria consta de cuatro páginas, escritas por una sola cara.

25718

27 E



CELONA, a veintisiete de Enero de mil novecientos cincuenta y uno.

P. A.

[Handwritten signature]

27 ENERO

25718



FIG.1

FIG.2

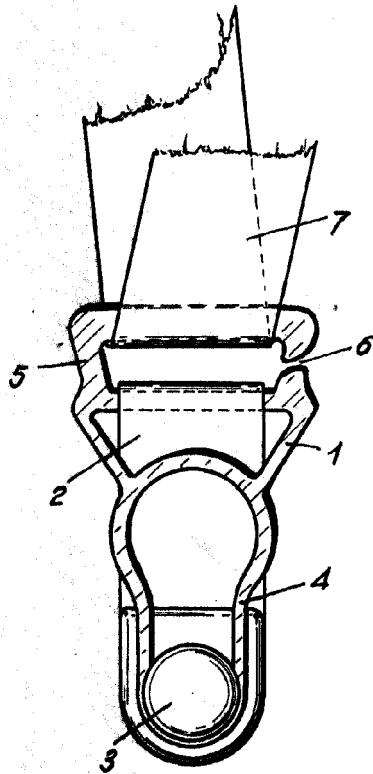

P.A.

JOSÉ DEL SOLIBAR