



25687

MEMORIA DESCRIPTIVA
que se acompaña a
la solicitud de
un MODELO DE UTILIDAD por VEINTE AÑOS en ESPAÑA
a favor de
DON EDUARDO DE SOLIS O'CONNOR, residente en VALENCIA,
Pl. de Murcianos -2,

P O R

" UN MECANISMO PARA ACCIONAR CON EL PIE LA TABLA DE LAS
VALVULAS DE LOS RETRETES ".

Inventor: El solicitante, de nacionalidad española.

////



La invención a que se refiere la presente Memoria, constituye una novedad industrial con características y ventajas que la hacen merecedora del privilegio de explotación que por ella se solicita, de acuerdo con las prescripciones del Estatuto vigente de la Propiedad Industrial de 26 de julio de 1929, texto refundido, publicado el 30 de abril de 1930.

El mecanismo a que nos referimos, se representa en el dibujo que se acompaña, por el cual se ve que consiste esencialmente en una palanca acodada de las llamadas de primer grado, que está fija al suelo precisamente por el lugar de su acodadura, en condiciones de poder girar. En uno de sus extremos esta palanca tiene un pedal B, en el que puede ejercerse fuerza con el pie, y el otro extremo C, está articulado con otra palanca recta D, la cual por el extremo opuesto al de la articulación se mantiene fija por medio de la plaza E, a la tabla F, de la válvula y por el lado posterior de esta tabla.

Al pisar el pedal B, la palanca acodada gira y se levanta obligando a la otra D, que estaba en posición de ángulo recto, a levantarse también, con lo cual impulsa hacia arriba a la tabla F, que de este modo permanece abierta. Con la letra A, se ha indicado la misma tabla en su posición de reposo sobre la válvula.

Como se deduce de lo que antecede, el mecanismo es sumamente sencillo y constituye una gran comodidad para el usuario de la válvula, ya que podrá levantar la tabla con un esfuerzo mínimo y sin necesidad de emplear las manos.

Hedha la descripción que antecede es preciso añadir que los detalles de realización de la idea expuesta pueden variar, sin que por ello cambie la esencia de la invención, que es la que se desprende de los párrafos que anteceden y

25687



la que se reivindica en la siguiente

(N O T A)

35

En resumen: El modelo de utilidad que se solicita recaerá sobre las reivindicaciones siguientes:

40

1ª.- Un mecanismo para accionar con el pie la tabla de las válvulas de los retretes, caracterizado porque consiste en una palanca acodada de primer grado, que está fija al suelo precisamente por el lugar de su acodadura; y en uno de sus extremos tiene un pedal para ejercer fuerza con el pie y el otro extremo está articulado con otra palanca recta que, por el extremo opuesto al de la articulación, se mantiene fija a la tabla de la válvula, por el lado posterior de esta tabla.

45

2ª.- Un mecanismo, según reivindicación anterior, caracterizado porque al pisar el pedal, la palanca acodada gira y se levanta obligando a la otra, que estaba en posición de ángulo recto, a levantarse también, con lo cual impulsa hacia arriba a la tabla de la válvula que, de este modo, permanece abierta.

50

3ª.- Se reivindica, por último, como objeto sobre el que ha de recaer el modelo de utilidad que se solicita:

"UN MECANISMO PARA ACCIONAR CON EL PIE LA TABLA DE LAS VALVULAS DE LOS RETRETES".

55

Todo conforme queda descrito en la presente Memoria, que consta de tres páginas escritas a máquina y dibujos que se acompañan.

Madrid, 1 febrero 1.951.

ALFONSO UNGRIA

25687

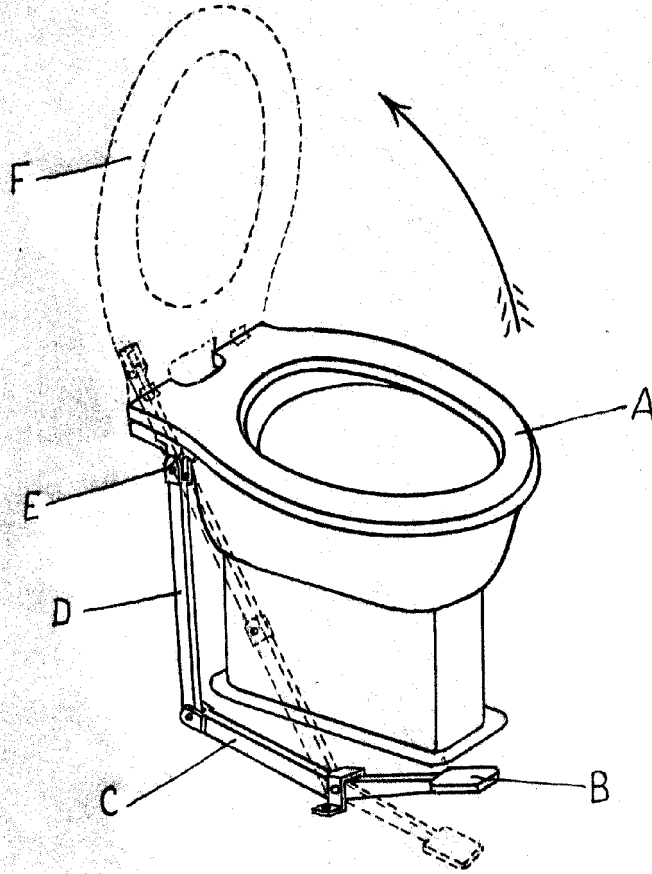

ESCALA VARIABLE
MADRID, 1 DE febrero DE 1951.
EDUARDO SOLÍS