

23 DIC



M O D E L O
D E
U T I L I D A D

a favor de Don JOSÉ M^º FIGUERAS ANMELLA, de nacionalidad española, residente en Barcelona, Calle Mallorca, 237 bis, 5^º, 2^ª, por "UNA TIENDA DE CAMPANA PERFECCIONADA".

- . -

MEMORIA DESCRIPTIVA

La presente invención se refiere a una nueva tienda de campaña dotada de notables perfeccionamientos en relación a los tipos conocidos, cuyos perfeccionamientos se contraen esencialmente a la disposición del poste de sostenimiento, al suelo o piso de la tienda y a la entrada de la misma, con los cuales se mejoran considerablemente las condiciones de utilización de tales dispositivos.

5.

10.

Consiste, pues, esencialmente, la nueva tienda de la invención en una pieza de lona o material apropiado

25657



23 010

de forma sensiblemente igual al de todas las tiendas de campaña, la cual presenta el poste de sostenimiento en posición inclinada, siguiendo la inclinación de una de las paredes, el suelo o piso cubierto por una pieza solidaria de las paredes de la tienda, y la entrada dotada de una visera que permite una posición de entreabierto muy útil en ciertas circunstancias.

Para mejor comprensión de la presente memoria descriptiva, se acompaña un dibujo en el que, esquemáticamente y tan sólo a título de ejemplo, se representa un caso práctico de realización del objeto de la invención.

En dicho dibujo, la figura representa una tienda de campaña montada y cerrada por su entrada; la figura 2, la misma tienda con su entrada entreabierta; y la figura 3, la misma tienda con su entrada completamente abierta.

La tienda -1- en forma de pirámide, de lona, tela impermeabilizada o material apropiado, presenta el poste -2- siguiendo la inclinación de una de sus paredes, incorporado a la misma por su alojamiento, en un repliegue tubular de su propia tela, terminando dicho poste en punta por su extremo inferior, y manteniéndose en posición una vez montada la tienda, por el tirante o tirantes -3-.

Interiormente a los batientes -4- de cierre de la entrada, presenta la tienda de la invención la visera -5- que llega a media altura de la entrada, la cual va lateralmente sujeta a uno de dichos batientes, y por su



- otro borde lateral presenta elementos de sujeción al otro batiente, lo que permite disponer la entrada de la tienda en la posición intermedia que se representa en la figura 2, en la que estando abierta la entrada, queda protegida por el despliegue de los batientes y la visera -5-. Los referidos batientes se mantienen tensados en esta posición por los tirantes -6-.
- 5.

En la posición de la figura 3, la entrada de la tienda está totalmente abierta.

10. Otra de las características de la tienda de campaña objeto de la invención, la constituye la disposición del suelo o piso -7-, que está unido por sus bordes a las paredes de la tienda, excepto en los de la entrada, formando por consiguiente un conjunto sin solución de continuidad entre las paredes y el piso.
- 15.

Las ventajas de la tienda descrita son pues evidentes, pudiéndose concretar a los siguientes puntos:

- a) mucho mayor espacio disponible al suprimir el poste interior central; b) impermeabilización de las humedades del suelo y eliminación de toda posibilidad de filtraciones; y c) oposición de entreabierta de la puerta de entrada, que permite la ventilación interior y la entrada y salida, sin dejar totalmente al descubierto la abertura de la puerta.
- 20.

25. Serán independientes del objeto de la invención, los materiales, formas y dimensiones, tanto absolutas como relativas, de la tienda y sus partes y, en general, todo cuanto no altere, cambie o modifique la esencialidad

- 4 - 25657

23 010



de la invención.

- . -

N O T A

Se reivindica como objeto del presente modelo de utilidad:-

5. 1. Una tienda de campaña perfeccionada, que se caracteriza esencialmente por presentar el poste de sostenimiento con la misma inclinación que una de sus paredes, adosado a la misma, así como una pieza unida por sus bordes a la base de las paredes que constituye el piso, y también una visera o compuerta que unida lateralmente a uno de los batientes de la entrada, con elementos de fijación al otro batiente y así formar una entrada más reducida y protegida lateral y superiormente.
- 10.

15. 2. Una tienda de campaña perfeccionado, según la reivindicación anterior, que se caracteriza por el hecho de que el poste inclinado de sostenimiento va enlazado con la pared contigua por repliegue tubular de ésta, pasadores, cintas o similar.

3. Una tienda de campaña perfeccionada.

La presente memoria consta de cuatro hojas foliadas, escritas por una sola cara.

Barcelona, a 23 de diciembre de 1950.

José M^e FIGUERAS ANIELLA

p.a.

23 DIC



Fig. 3

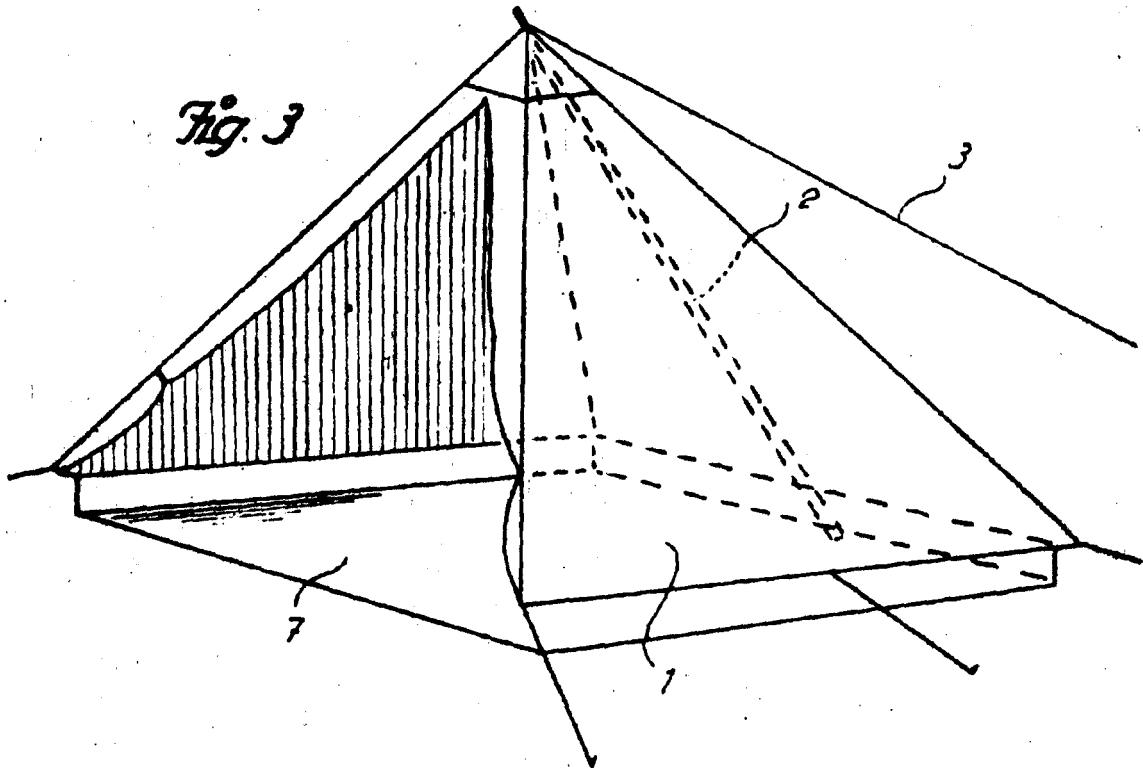

Barcelona, 23 Diciembre 1950
José M.º Figueras Anmella
p.a

