

= 25648

MODELO DE UTILIDAD

por 20 años, a favor de

DON ROGELIO GORDILLO VARA.

27 E



MODELO DE UTILIDAD

por 20 años

a favor de DON ROGELIO GORDILLO VARA, de nacionalidad española, residente en SEVILLA, calle de Santa Clara, nº.75.- Por "SERVILLETERO ORIGINAL DE SUERTE Y PROPAGANDA PUBLICITARIA".

MEMORIA DESCRIPTIVA

La principal finalidad del servilletero que se describe, consiste en disponer de un medio para jugarse la con- vidada, entre amigos, así como también poder confiar a la suerte el relleno de las quinielas de fútbol, sin olvidar la publicidad que en los mismos puede hacerse.

Consta de tres piezas fundamentales: El cuerpo, que representa la figura 1ª. con un centro semicircular B, compuesto de dos alas A, paralelas, para sostener las servilletas de papel, con dos salientes C, simétricos, taladrados en oblicuo y que tienen por objeto contener palillos de dientes.

La segunda pieza o pié, representado en la figura 2ª. sirve de base al cuerpo y es como se vé, rectangular con los cantos terminados en bisel.

La tercera pieza, que indica la figura 3ª. es un círculo con un taladro en el centro para dar paso al eje que le ha de servir de giro.

256487



Este círculo lleva dibujado en la periferia, un anillo dividido en veinte sectores numerados del 1 al 20. A continuación y hacia el centro, otro anillo de mucha más anchura dividido en cuatro sectores pintados de distinto color y en cada uno de los cuales llevará un dibujo publicitario de una botella o copa con la marca correspondiente y las leyendas "Beba Vd. vino X", en un sector y en el siguiente "Pague Vd. vino Z", por ejemplo.

Siguiendo hacia el centro tenemos un último círculo, pequeño, dividido en seis sectores que llevan marcados alternativamente, "1,2,X", que corresponden a los resultados que hay que anotar en las quinielas de fútbol.

La figura 4ª. nos muestra el disco colocado en el cuerpo del servilletero, con los cuatro sectores en blanco, para recibir la publicidad.

En el pié se dibuja una flecha de referencia, para que al girar el disco y pararse, quede señalada la jugada correspondiente.

Las figuras 1ª. 2ª. 3ª. y 4ª. están dibujadas en la hoja de planos adjunta, a tamaño natural y la figura 5ª. nos muestra una perspectiva del servilletero, a tamaño más reducido.

Puede construirse este servilletero, en madera, metal, cartón, material plástico u otros similares, así como también pintarse en diversos colores y combinación de ellos, para darle más vistosidad.

En resumen: El objeto del modelo de utilidad cuyo registro se solicita, recaerá sobre las siguientes reivindicaciones:



- - - - N O T A - - - -

1ª.- Por "un servilleteo original de suerte y propagan-  
da", caracterizado porque consta de tres piezas, cuerpo, pié  
50 y disco.

2ª.- Por "un servilleteo original de suerte y propagan-  
da publicitaria", caracterizado porque el cuerpo tiene el  
centro formado por dos alas paralelas de forma semicircular  
y a ambos lados dos salientes cortados en bisel, con un ta-  
55 ladro en cada lado, para contener palillos de dientes, mien-  
tras que las dos alas paralelas son para sujetar las servi-  
lletas.

3ª.- Por "un servilleteo original de suerte y propagan-  
da publicitaria", caracterizado según reivindicaciones prime-  
60 ra y segunda, porque el cuerpo de la reivindicación anterior,  
va soportado sobre un pié rectangular con los bordes biselados.

4ª.- Por "un servilleteo original de suerte y propagan-  
da publicitaria", caracterizado según reivindicaciones ante-  
riores, porque el cuerpo en su centro semicircular soporta  
65 un disco que gira libremente sobre un eje fijo a dicho cuerpo  
y que este disco va dividido en tres anillos circulares, el  
de la periferia muy estrecho, va a su vez dividido en veinte  
sectores numerados del 1 al 20; el segundo anillo muy ancho  
va dividido también, en cuatro sectores para la publicidad  
70 y el último anillo hacia el centro va dividido en seis secto-  
res que llevan 1, 2 y X, escritos alternativamente.

5ª.- Por "un servilleteo original de suerte y propagan-  
da publicitaria", caracterizado según reivindicaciones ante-  
riores, porque en el centro del pié y al lado del disco, lle-  
75 va indicada una flecha que sirve para señalar el sector del  
disco que se haya detenido sobre ella.

6ª.- Por "un servilleteo original de suerte y propagan-

25648

27 EN



80 da publicitaria", caracterizado según reivindicaciones anteriores, porque sirve para soportar servilletas de papel, pa-  
 lillos de dientes y tener un disco para señalar el pago de la  
 convidada, propaganda y los datos para rellenar a la suerte  
 los boletos de las quinielas de fútbol, todo ello según se ha  
 detallado en las reivindicaciones anteriores.

85 7<sup>a</sup>.- Por "UN SERVILLETTERO ORIGINAL DE SUERTE Y PROPAGANDA  
 PUBLICITARIA".

Consta la presente memoria descriptiva de cuatro hojas  
 mecanografiadas, numeradas y escritas por una sola cara y de  
 una hoja de planos de tres caras que se acompaña.

Madrid, a 27 de enero de 1951.

90

Rogelio Gordillo Vara  
 P.<sup>a</sup> JOSÉ RUIZ-GRANADOS SANCHEZ  
 R.R.



Fig 4<sup>a</sup>

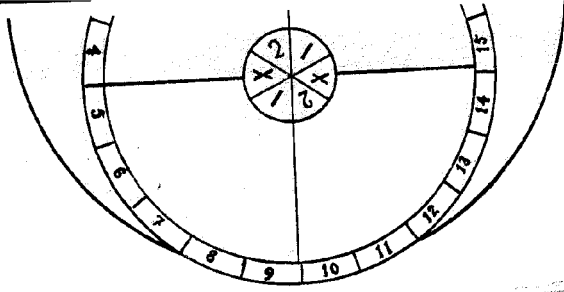

Fig 3<sup>a</sup>

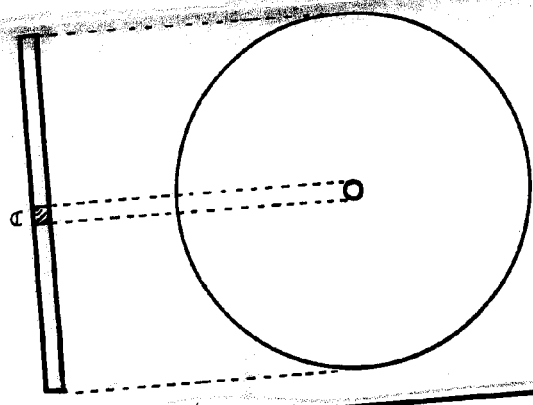
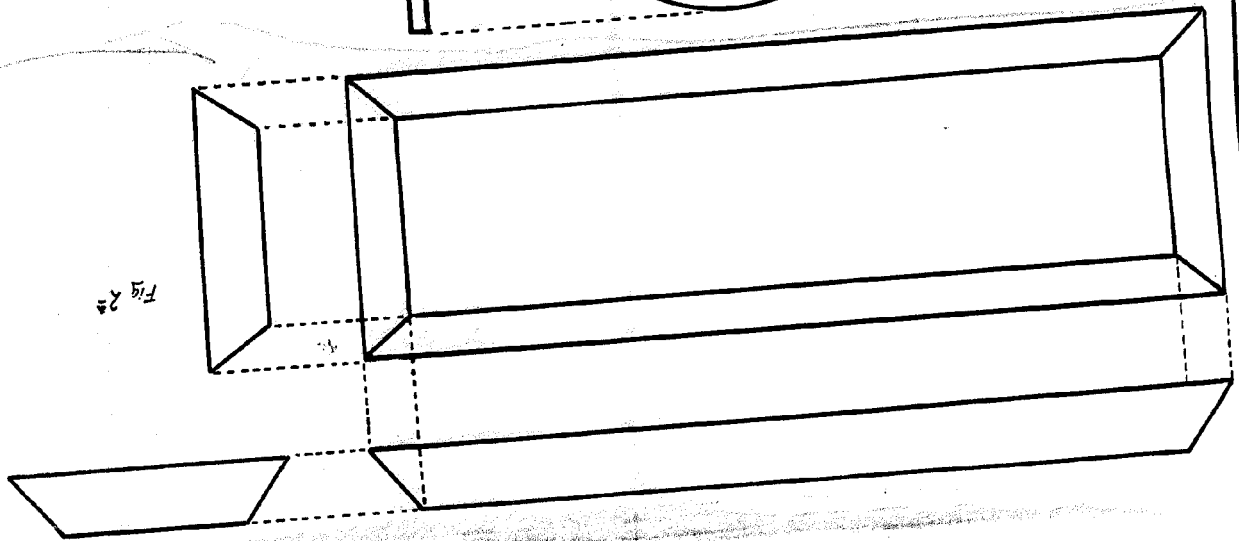
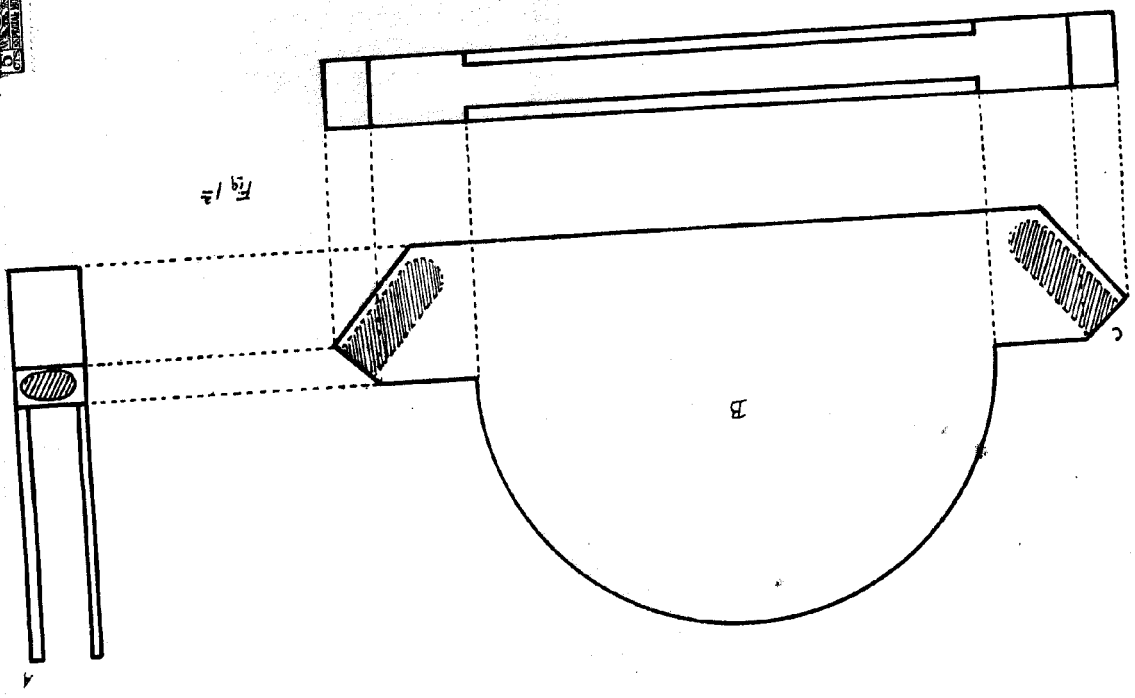

Fig 2<sup>a</sup>



27

Fig 1<sup>a</sup>



618

in *Ringier's Gardillo's* of *Vard.*

Madrid 31 Enero de 1951.

*M. S.*

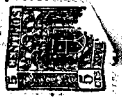
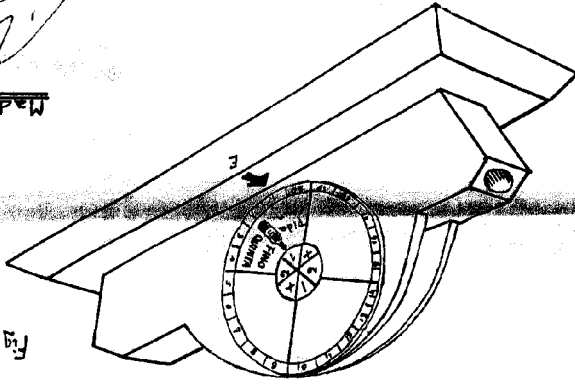

Fig. 5<sup>a</sup>



25048

Fig. 4<sup>a</sup>

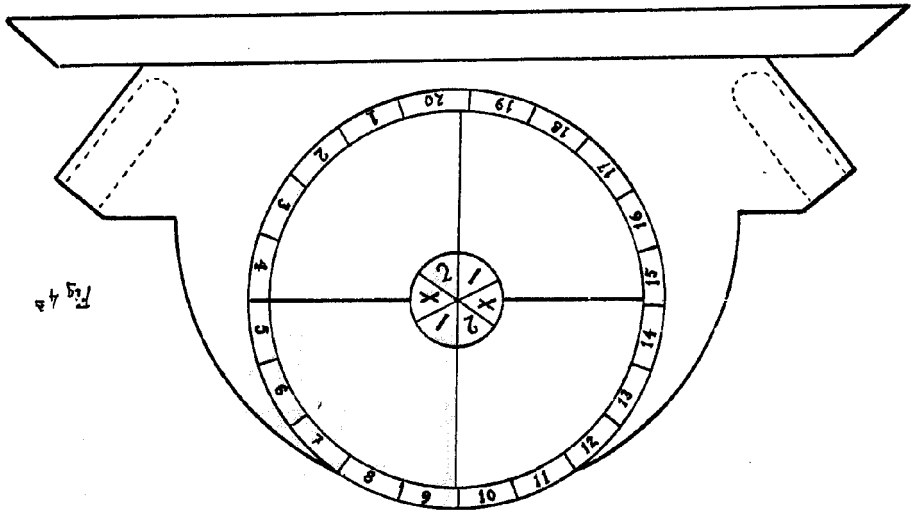

Fig. 3<sup>a</sup>

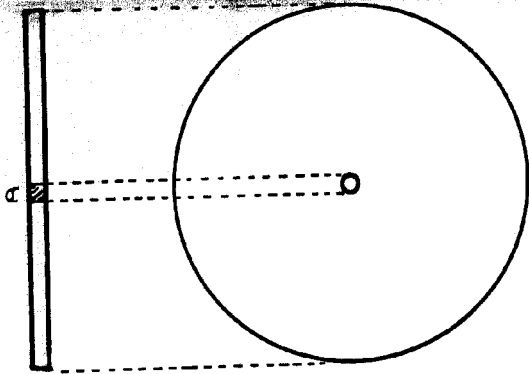

Fig. 2<sup>a</sup>

