

25606

28 E



MEMORIA DESCRIPTIVA
QUE SE ACOMPAÑA A
LA SOLICITUD DE
un MODELO DE UTILIDAD por VEINTE AÑOS en ESPAÑA
a favor de
DON RAMON NAVARRETE GONZALEZ, residente en VALENCIA, Jacin-
to Labaila -7,
por
" UN NUEVO FRIGORIFICO ".
Inventor: . El solicitante, de nacionalidad española.

//////

25606

23



5

La invención a que se refiere la presente Memoria, constituye una novedad industrial con características y ventajas que la hacen merecedora del privilegio de explotación exclusiva que por ella se solicita, de acuerdo con las prescripciones del Estatuto vigente de la Propiedad Industrial de 26 de julio de 1929, texto refundido, publicado el 30 de abril de 1930.

10

La finalidad que se persigue con este invento es la de poder ofrecer al público frigoríficos de absorción productos de la energía para la producción de frío por vía química seca, mucho más eficaz y económicos que todos los conocidos en el mercado.

15

Las máquinas frigoríficas conocidas en el mercado son imprescindibles según sea su sistema de construcción y gran cantidad o consumo de energía, ya sea eléctrica o calorífica, así como un enorme caudal de elementos refrigerantes, causantes del encarecimiento del frío producido. Aparte los elementos móviles, ventiladores, compresores, válvulas, lubricantes, motores, etc. etc, son causantes asimismo de roturas, escapes y de interrupciones de la instalación, a veces en las épocas de mayor necesidad.

20

En el aparato que vamos a describir, quedan subsanados estos inconvenientes, pues produce la energía necesaria para la producción del frío por vía química seca.

25

Trabaja sin refrigeración de agua, ni de aire forzado por ventilador, no necesita motor ni tampoco compresor en su constitución y funcionamiento; no precisa válvulas de ninguna clase ni lubricación alguna, por no poseer movimiento mecánico alguno y como no tiene ninguna pieza sometida a desgaste, su vida por tanto es ilimitada.

30

Para su funcionamiento se puede emplear cualquier foco

F 2580 23



calorífico; tanto la electricidad, como el petróleo, gas-oil o gas, son medios excelentes para su funcionamiento.

35 Para dar una idea lo más exacta posible, se acompaña a la presente un juego de planos en los que se representa el frigorífico en sección vertical. Este consta de un calderín nº 1, provisto de una resistencia eléctrica o cualquier otro medio por el que se le dé calor, cuyo calderín está unido por su parte superior a un radiador nº 2, por

40 mediación de un conducto tubular nº 6. El líquido sube por evaporación desde el calderín nº 1 hasta el radiador nº 2, en el cual se refrigera, e inmediatamente cae por el conducto nº 7 hasta el depósito nº 3, colocado ya en el interior de la cámara frigorífica. De este depósito parten dos conductos nº 4 y 8, unidos ambos por su parte inferior formando un serpentín nº 9, el cual se halla sumergido dentro de otro calderín o depósito nº 5, colocado en la parte inferior del depósito nº 3, el cual actúa de condensador por mediación del líquido que baña el serpentín.

45

50 El funcionamiento de esta instalación que vamos a detallar, es sencillísimo:

El calderín nº 1 se llena de amoníaco o cualquier otra materia que tenga las mismas propiedades que ésta y mediante un foco de calor, producido por electricidad, gas, petróleo, gasolina o cualquier otro, va calentándose el contenido del calderín, el cual por evaporación irá pasando por el

55 conducto nº 6 al radiador nº 2, que provisto de aletas, se refrigera por medio del aire natural. El líquido pasa de este radiador al depósito nº 3, por medio del conducto nº 7, en el interior de cuyo depósito se estanca el líquido. El calderín o depósito nº 5 está lleno de una composición llamada salmuero incongelable, en el interior de la cual se

60

25606

-4-

06

23 ENE.



65

halla sumergido el serpentín nº 9. El líquido que llena el depósito nº 3 baja por el conducto nº 4 y sube por el nº 8, ya que hay un movimiento natural por su interior que hace que el líquido esté siempre en movimiento.

70

Poco a poco se va enfriando la salmuera del interior del depósito nº 5, el cual, lo mismo que el nº 3, están dentro de la cámara frigorífica, en la cual va produciéndose frío paulatinamente, cada vez más intenso.

75

Una vez evaporado todo el líquido o parte de él, según la rapidez con que se quiera obtener el frío, se apaga el foco de calor. Como en el interior del calderín se ha hecho un vacío, éste hace que el líquido que hay en el depósito nº 3 y en el serpentín vuelva a su sitio primitivo, refrigerándose nuevamente en el radiador nº 2. Al llenarse otra vez el calderín, el vacío que se ha producido en la otra parte de la instalación tira nuevamente del líquido, que llega otra vez al depósito nº 3 y así sucesivamente, produciéndose cada vez más frío, hasta que pierda el líquido su poder.

80

85

Hecha la descripción precedente es preciso añadir que los detalles de realización de la idea expuesta pueden variar, sin que por ello cambie la esencia de la invención, que es la que se desprende de los párrafos que anteceden y la que se reivindica en la siguiente

N O T A

En resumen: El Modelo de Utilidad que se solicita, recaerá sobre las reivindicaciones siguientes:

90

1ª.- Un nuevo frigorífico, caracterizado por estar constituido por un calderín provisto de una resistencia eléctrica para su calentamiento, la cual puede ser substituída por cualquier otro núcleo de calor, el que tiene por misión ha-

25606

23 ENE.



95

cer pasar por evaporación el amoniaco colocado en su interior al radiador, por medio de un tubo conductor que une ambos elementos.

100

2ª.- Un nuevo frigorífico, según reivindicación primera, caracterizado porque el radiador condensador de gases, provisto de unas aletas para su refrigeración, lleva un tubo que lo une a otro depósito, estando colocado dentro ya de la cámara frigorífica, donde se almacena el líquido.

105

3ª.- Un nuevo frigorífico, según reivindicaciones anteriores, caracterizado porque el depósito estanco a que se refiere de párrafo precedente, lleva dos conductos unidos por su parte inferior formando un serpentín, el cual está sumergido en un depósito lleno de líquido llamado salmuera, cuyo líquido hace de acumulador del frío.

110

4ª.- Se reivindica, por último, como objeto sobre el que ha de recaer el Modelo de Utilidad que se solicita:
"UN NUEVO FRIGORIFICO".

115

Todo conforme queda descrito en la presente Memoria, que consta de cinco hojas escritas a máquina y dibujos que se acompañan.

Madrid, 23 enero de 1.951.

ALFONSO UNGRIA

25808

23 ENE

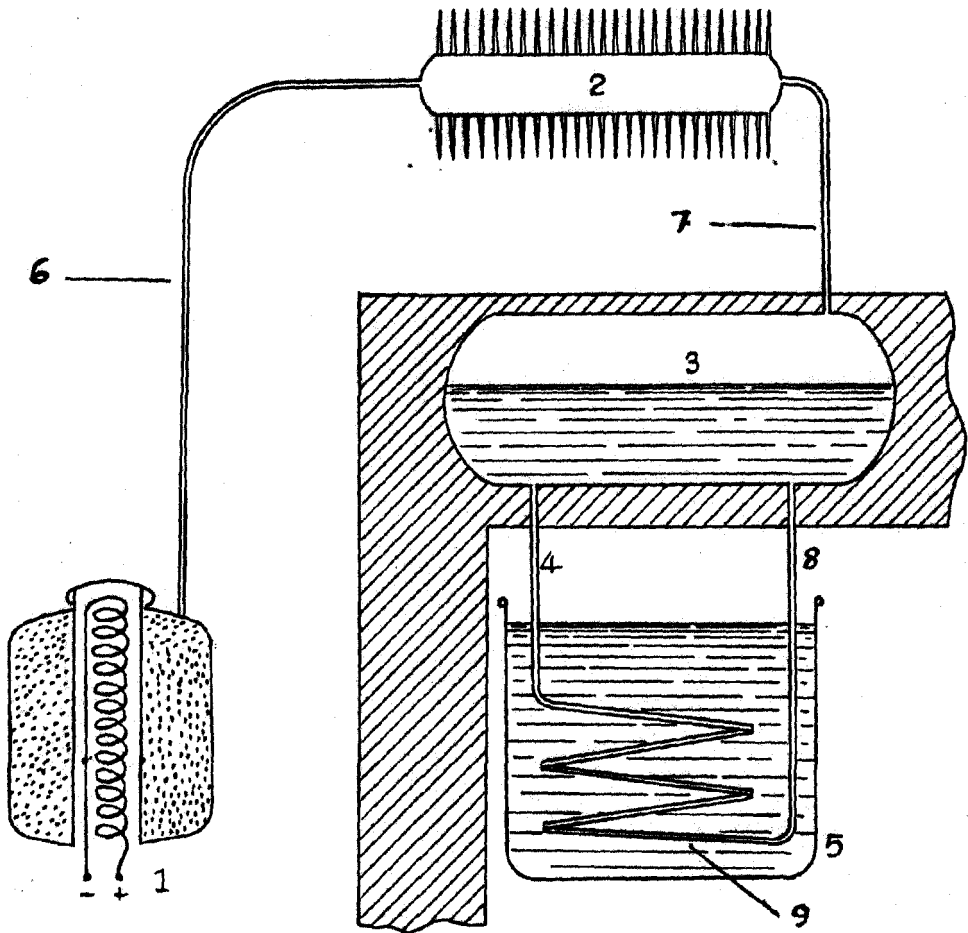

ESCALA VARIABLE

MADRID, 26 DE enero DE 1951.

ALFONSO URRUTIA