

25560

MODELO DE UTILIDAD



MEMORIA DESCRIPTIVA

sobre:

"UN ENCHUFE ELECTRICO".

Solicitante: Don HERIBERTO SOMMER RESALT.

Residencia: BARCELONA, Avenida del Tibidabo, 35.

Nacionalidad: Española.

La presente invención se refiere a un enchufe eléctrico bipolar.

En su esencia se caracteriza dicho enchufe porque los dos contactos están dispuestos coaxialmente uno con respecto al otro, pudiendo estar constituido uno de ellos per una patilla o espiga, y el otro por un anillo metálico o de otro material conductor, dispuesto concéntricamente a dicha patilla o espiga, ya sea más o menos retrasado o adelantado con respecto a ella, pero siempre concéntrico a su eje.

El enchufe dotado de las características citadas requiere en la correspondiente base solamente un único orificio de entrada y no es necesario orientarlo en una posición determinada como se precisa en los enchufes bipolares corrientes en los cuales deben hacerse coincidir

25560



las dos clavijas con los correspondientes orificios de entrada, sino que merced a su sección axial cilíndrico-cónica encaja inmediata y automáticamente en su posición de contacto, pudiendo efectuarse el encaje sin ninguna dificultad, incluso en la obscuridad más absoluta.

Para la mejor comprensión del objeto de la invención se acompaña una lámina de dibujos en los cuales se ilustra, a título de ejemplo no limitativo, una forma de realización de un enchufe con base empotrable. En dichos dibujos:

Fig. 1 representa en sección axial la parte macho del enchufe de que se trata;

Fig. 2 muestra la parte hembra del enchufe en cuestión, también en sección axial;

Fig. 3 representa en sección axial las dos partes ilustradas en las Figs. 1 y 2 encajadas entre sí;

Figs. 4 a 8 son vistas en perspectiva de las diversas piezas que constituyen la parte macho o clavija; y

Figs. 9 a 11 son vistas en perspectiva de las diversas piezas que constituyen la parte hembra o base del enchufe.

El enchufe representado comprende una clavija (Fig. 1) y una base o caja empotrable (Fig. 2). La citada clavija comporta un cuerpo 1 de material aislante (Fig. 5), dotado de un taladro axial en el cual está alojada, por uno de los extremos del cuerpo 1 provisto exteriormente de terminación troncocónica 2, una patilla o espiga de contacto 3 (Fig. 6), fijada a rosca u otro medio en uno de los extremos de una pieza de conexión 4 (Fig. 7), dispuesta también en el taladro axial del cuerpo 1 y cuyo otro extremo, doblado hacia fuera y que pasa a través de una escotadura 5' practicada en la pared del cuerpo 1, está combinado con un



tornillo de fijación 6 para la sujeción del correspondiente terminal. Por detrás de la terminación troncocónica 2 del cuerpo 1 está alojado en un estrechamiento correspondiente de dicho cuerpo un anillo metálico o de otro material conductor 7 (Fig. 8), provisto de un apéndice 8 que llega hasta cerca del extremo posterior del cuerpo 1 y que en su terminación lleva un tornillo de fijación 9 para la sujeción del otro terminal, para facilitar lo cual está practicada en el cuerpo 1 una escotadura longitudinal 5". Completa la clavija una tapa 10 (Fig. 4), dotada de un orificio 11 para el paso de los hilos conductores y de rosca interior para su fijación en un aro roscado 12 que forma un todo con el cuerpo 1. Dicho aro 12 presenta una ranura 13 para el paso del citado apéndice 8 del anillo de contacto 7.

La base o caja del enchufe ilustrada en su conjunto en la Fig. 2 está constituida por un cuerpo 14 de material aislante, provisto de un taladro axial y de apéndices de fijación 15 (Fig. 9). Dicho taladro, de boca ancha, presenta a poca profundidad de ésta un escalón 16 seguido de una parte cilíndrica o de ligera conicidad 17 y, a continuación, otra troncocónica 18, terminando en una porción cilíndrica 19 de diámetro relativamente pequeño. En la pared de una parte de dicha porción cilíndrica 19 del taladro axial está alojado un casquillo metálico 20 (Fig. 10), combinado con un tornillo de fijación 21 (Fig. 10a) para su conexión con el respectivo terminal. El escalón 16 y la parte 17 del taladro axial del cuerpo 14 están recubiertos por un anillo metálico 22 (Fig. 11), partido y provisto de tres apéndices 23, 24 y 25 que mediante doblado correspondiente sirven para sujetar dicho anillo en el cuerpo 14, el cual está provisto para

25560



este fin de una escotadura 26 y de un orificio 27. El  
citado apéndice 24 lleva una prolongación para su conexión  
con el correspondiente terminal por medio de un tornillo 28  
(Fig. 11a) cuyo extremo queda alojado en un orificio 29  
5 practicado en el cuerpo 14.

Para efectuar el encaje de la clavija de enchufe  
(Fig. 1) en la correspondiente base (Fig. 2) y establecer  
con ello los contactos deseados, basta introducirla por el  
lado de la patilla o espiga 3 en el taladro axial de la  
10 base, lo cual, como queda dicho, puede hacerse con suma  
facilidad por cuanto la boca del taladro de la base es de  
diámetro considerablemente mayor que el de la citada patilla  
o espiga, y merced a las partes cónicas 2 de la clavija y  
18 de la base se consigue inmediata y automáticamente el  
15 centrado de la clavija y su debido encaje conforme queda  
ilustrado en la Fig. 3. Según puede pareciarse en esta  
figura, los contactos quedan establecidos entre la patilla 3  
y el casquillo 20 por una parte, y de otra, entre los  
anillos 7 y 22. La flexibilidad del anillo partido 22, al  
20 igual que la de la patilla partida 3, asegura un perfecto  
contacto, que puede también lograrse dando ligera conicidad  
a los citados anillos de contacto.

Aunque en la base o caja de enchufe uno de los polos,  
o sea el anillo 22, es accesible, no hay peligro de descargas  
25 al tocarlo, puesto que el otro polo, o sea el casquillo 20,  
se halla muy al interior y fuera del alcance de los dedos,  
de un niño, por ejemplo.

Se hace constar que todo cuanto no altere, cambie o  
modifique la esencialidad del invento, puede quedar sometido  
30 a variaciones de detalle. Así por ejemplo, la patilla o



espiga 3, en lugar de ser cilíndrica, puede ser plana del tipo de las que se utilizan corrientemente para fuerza, o de cualquier otro, y las partes conductoras de la clavija y base pueden estar unidas con los respectivos cuerpos de material aislante de cualquiera otra forma que la descrita con respecto al ejemplo ilustrado. Por otra parte, este enchufe puede combinarse también con suplementos para poder enchufar clavijas de luz en fuerza y viceversa, se lo puede construir como enchufe múltiple, o combinar con resistencias, fusibles, transformadores y cualquier clase de dispositivos adaptables a los enchufes.

N O T A.

El modelo de utilidad que se solicita recae sobre las siguientes reivindicaciones:

1ª.- Un enchufe eléctrico bipolar, caracterizado porque los dos contactos están dispuestos coaxialmente uno con respecto al otro.

2ª.- Un enchufe eléctrico según reivindicación 1ª, caracterizado porque uno de los contactos de la clavija está dispuesto en forma de patilla o espiga (3), en tanto que el otro contacto está constituido por un anillo metálico o de otro material conductor (7), dispuesto concéntricamente a dicha patilla o espiga, ya sea más o menos retrasado o adelantado con respecto a ella, pero siempre concéntricamente a su eje, llevando la base de enchufe contactos anulares concéntricos correspondientes (20, 22).

3ª.- UN ENCHUFE ELECTRICO, tal y como queda descrito y reivindicado en la presente memoria que consta de seis hojas mecanografiadas por

25560

una sola cara y de una lámina de dibujos.

Madrid, 17 de Enero de 1951.

HERIBERTO SOMMER RESATE  
P.P. Per Poder de J. GÓMEZ ACEBO



17 EN

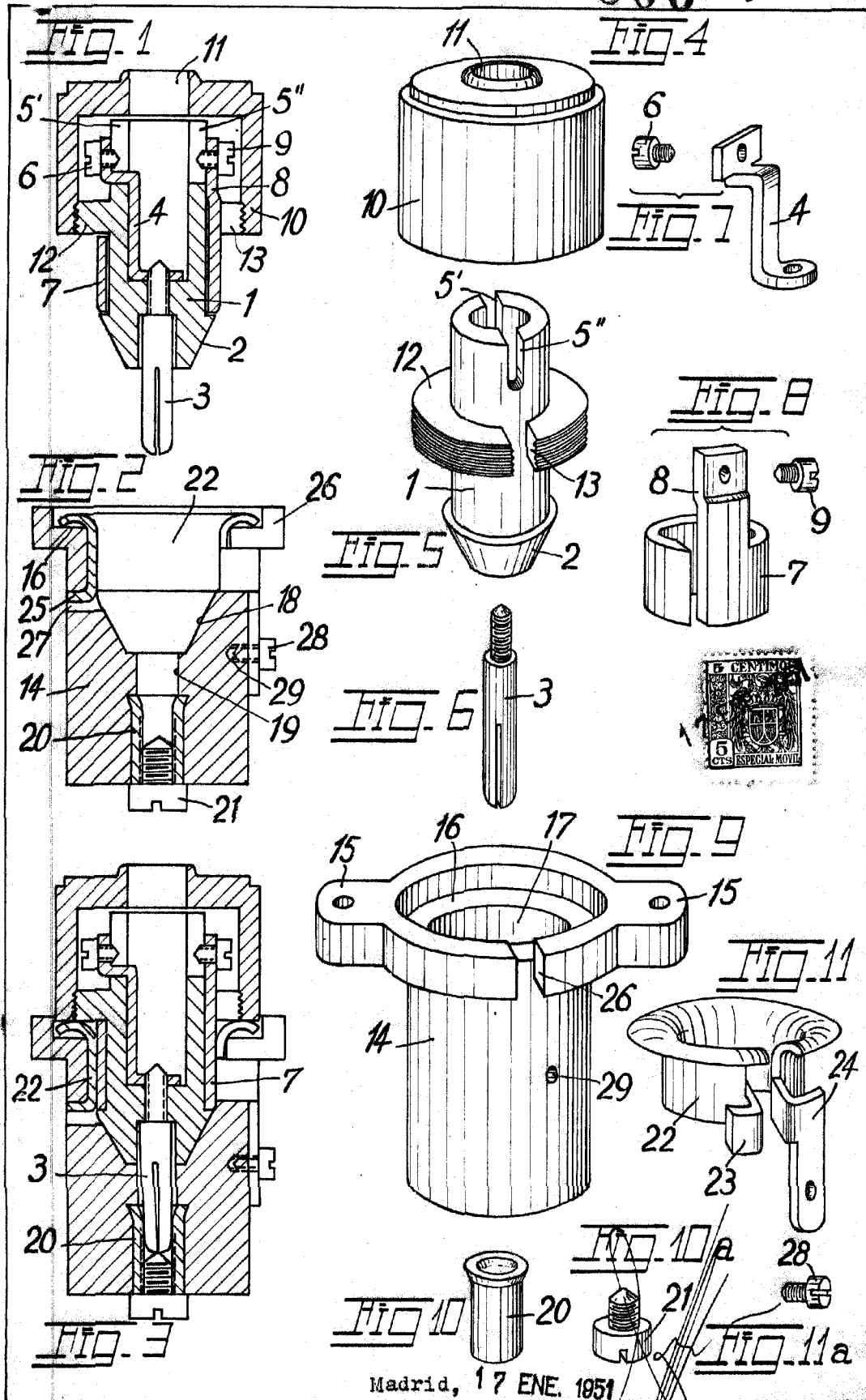

Madrid, 17 ENE. 1951

Por Poder de J. GOMEZ ACEBO