

25541



- 1 -

25541

MEMORIA DESCRIPTIVA

que se acompaña

a la solicitud de

Un MODELO DE UTILIDAD por VEINTE AÑOS en ESPAÑA,

a favor de

DON ALEJANDRO GOMEZ PRATS, residente en VALENCIA,

Fernando el Católico, 22

por

"UN POZAL DE JUGUETE PERFECCIONADO"

Inventor: El solicitante, de nacionalidad española.

-----*****-----

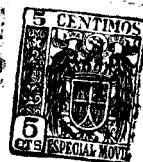

La invención a que se refiere la presente Memoria, constituye una novedad industrial con características y ventajas que la hacen merecedora del privilegio de explotación exclusiva que por ella se solicita, de acuerdo con lo que establece el Estatuto vigente sobre Propiedad Industrial de 26 de Julio de 1929, texto refundido, publicado el 30 de Abril de 1930.

Los pozales de juguete conocidos en el mercado, tienen el inconveniente de que las asas van unidas por medio de rebloques o de ojetas, directamente sobre las paredes del pozal y esto tiene el inconveniente de la excesiva rigidez.

La finalidad principal del modelo que vamos a describir consiste en haber adoptado una forma de colocación de las asas de manera que éstas no están en contacto con las paredes del pozal, para lo cual se han construido dos anillos ovalados o eslabones que sirven de enlace del asa y el pozal, de cuya manera, cuando se coge el asa, el pozal pende verticalmente por efecto de la gravedad, no habiendo roce ni movimientos forzados, como ocurre en los que llevan las asas unidas directamente a las paredes del recipiente.

Se acompaña a la presente un juego de dibujos con dos figuras A y B, en las que se aprecia con más detalle lo anteriormente descrito.

La figura A, representa el pozal visto de frente; el nº. 1 es el recipiente; el nº. 2 es el asa y los números 3 y 3, son los anillos o eslabones que unen los extremos del asa al borde superior del recipiente.

La figura B representa el pozal visto de lado, para que se aprecie mejor la colocación de los eslabones en los orificios nº. 4 y 5, el primero del extremo del asa y el segundo de la parte superior de la pared del pozal.

VANTAJAS.- Con el sistema de enganche por medio de es-



35 labones, se obtienen diferentes ventajas, entre ellas,
como ya se ha dicho, la flexibilidad de movimiento del
pozal cuando pende del asa. Otra de las ventajas es que
para el empaquetado y embalado de estos pozales se nece-
40 sita menos espacio, ya que el asa se dobla totalmente a un
lado. También es más duradero porque por su libre movimiento
no tiene ningún desgaste, por no haber roce de ninguna es-
pecie.

45 Hecha la descripción precedente, es preciso añadir
que los detalles de realización de la idea expuesta pueden
variar, sin que por ello cambie la esencia de la invención
que es la que se desprende de los párrafos que anteceden
y la que se reivindica en la siguiente

N O T A

En resumen: El Modelo de Utilidad cuyo registro se
solicita, recaerá sobre las reivindicaciones siguientes:

50 1ª.- Un pozal de juguete perfeccionado, caracterizado
porque está constituido esencialmente por el cuerpo del pozal
o recipiente mismo, el cual tiene practicado en lugares dia-
metralmente opuestos y en su borde superior, dos orificios
por los que pasan dos anillas con libre movimiento de giro
en el interior de los orificios citados.

55 2ª.- Un pozal de juguete perfeccionado, según la reivindicación
1ª, caracterizado porque a los anillos citados en di-
cha reivindicación se une en su extremo superior el asa del
pozal, constituida por una cinta de plancha metálica de
60 ancho variable y con cantos vivos, efectuándose la unión
del asa a los anillos de modo semejante a la de éstos y el
cuerpo del recipiente, mediante unos orificios practicados
en los extremos del asa, por los que pasan los anillos, de
tal manera que el asa puede plegarse totalmente sobre el
recipiente.

25541



- 4 -

65

3ª.- Se reivindica, por último, como objeto sobre el que ha de recaer el Modelo de Utilidad que se solicita, "UN POZAL DE JUGUETE PERFECCIONADO".

70

Todo conforme queda descrito en la presente Memoria, que consta de cuatro páginas escritas a máquina por una sola cara y dibujos que se acompañan.

Madrid, 13 de Enero de 1951

ALFONSO UNGRIA



A 2004

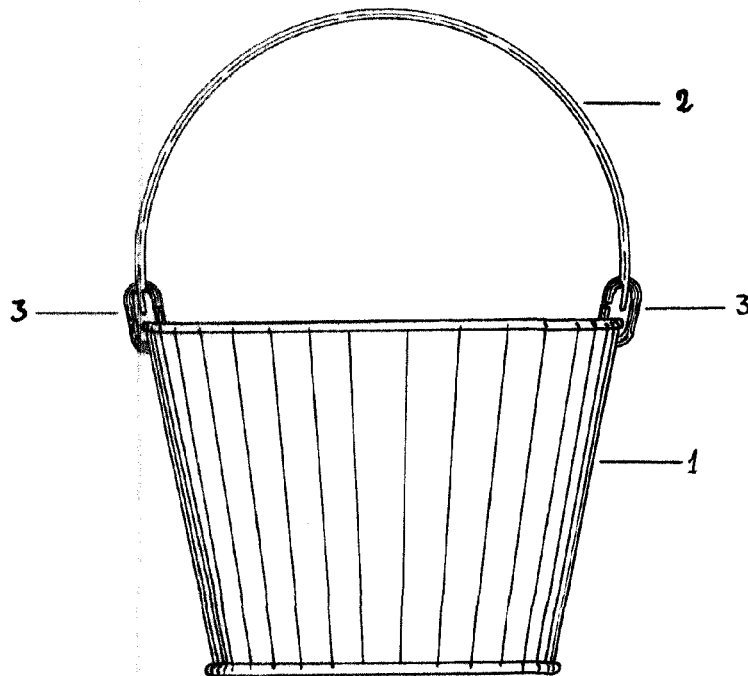

B

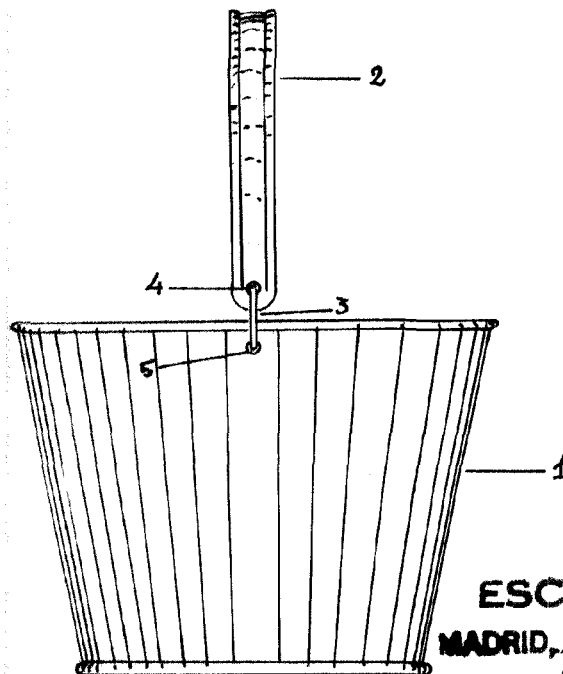

ESCALA VARIABLE

MADRID, 15 DE Enero DE 1951

ALFONSO UNGRIS

Ungris