

25499



MODELO DE UTILIDAD

por veinte años

a favor de

Don Adolfo SAN AGUSTIN LOPEZ

residente en Zaragoza

Estébanes 3

de nacionalidad española

P O R

"AMASADORA DE HORMIGON PARA LA CONSTRUCCION"

MEMORIA DESCRIPTIVA

Consiste el presente Modelo de Utilidad en una nueva amasadora de hormigón para la construcción.

Efectuadas las debidas pruebas se ha podido comprobar la gran eficacia de ésta nueva amasadora portátil a todas luces muy interesante a los efectos de, ahorro de material a emplear, tiempo invertido en dichas operaciones de amasado y una gran comodidad para el trabajo bajo todos los aspectos.

Para la mejor comprensión del objeto del presente Modelo de Utilidad, se acompaña una plano indicativo a título de ejemplo,



10 una amasadora en la que, se aprecian las siguientes caracteris-
ticas.

En -a- apreciamos el fondo de la amasadora portátil vién-
dose que es de forma curvada para mejor poder amasar y para
vertir y coger el amasado.

15 En -b- vemos la unión de cada uno de los laterales al fon-
do o base -a-.

En -c- apreciamos el borde de toda la amasadora un poco sa-
liente al exterior del cuerpo de la misma.

En -d- apreciamos el armazón de sujeción del cuerpo de la
20 amasadora.

En -f- una ruedita trasera.

En -g- el manillar de la amasadora que tiene movimiento ha-
cia abajo y tope en las dos esquinas para mantenerse fijamente
en la posición que refleja el plano adjunto.

25 En -e- se vé la pareja de ruedas para su arrastre en unión
de la pequeñita -f-.

En -h- se aprecia la parte exterior de los dos laterales
que, como se verá tienen una ligera inclinación hacia el fondo
de la base o fondo -a-.

30 Como se apreciará, el amasado en dicha amasadora de hormigón
-para hacer- es de una gran utilidad y que, consiente llevar
la masa efectuada en la misma al lugar donde interese se lleve
la pasta de hormigón u amasado.

35 Descrito suficientemente el objeto del presente Modelo de
Utilidad solamente cabe hacerse constar que, podrá ser objeto
de mejoras, siempre y cuando no se altere la esencialidad de
éste modelo de Utilidad por veinte años, no invalidándolo el
cambio de forma ni materiales a emplear en su construcción.

REIVINDICACIONES

40 Reivindica el recurrente la propiedad y el derecho exclusivo



de fabricación en España y sus Dominios, del objeto del presente Modelo de Utilidad por veinte años, caracterizado en las siguientes reivindicaciones:

1. Amasadora de hormigón para la construcción, caracterizada esencialmente por una base o cuerpo curvado con dos laterales ligeramente inclinados hacia el fondo de la amasadora portátil.

2. Amasadora según reivindicación anterior, caracterizada esencialmente, porque sus cuatro bordes van reforzados con un saliente.

3. Amasadora según reivindicaciones anteriores, caracterizada esencialmente por un cuerpo de refuerzo el cual sujeta a dos ejes, uno para llevar dos ruedas y otro en la parte trasera para una rueda más pequeña.

4. Amasadora según reivindicaciones anteriores, caracterizada esencialmente porque su especie de manillar tiene movimiento hacia abajo y sujeción en su postura de empuje en los ángulos traseros de la amasadora.

5. Por AMASADORA DE HORMIGON PARA LA CONSTRUCCION.

Sean cuales fueren las circunstancias que concurren en la esencialidad de la presente memoria descriptiva que consta de tres hojas mecanografiadas por una sola cara, numeradas y acompañadas de un plano indicativo a título de ejemplo.

Madrid dos de Marzo de 1951
P.A.

25499

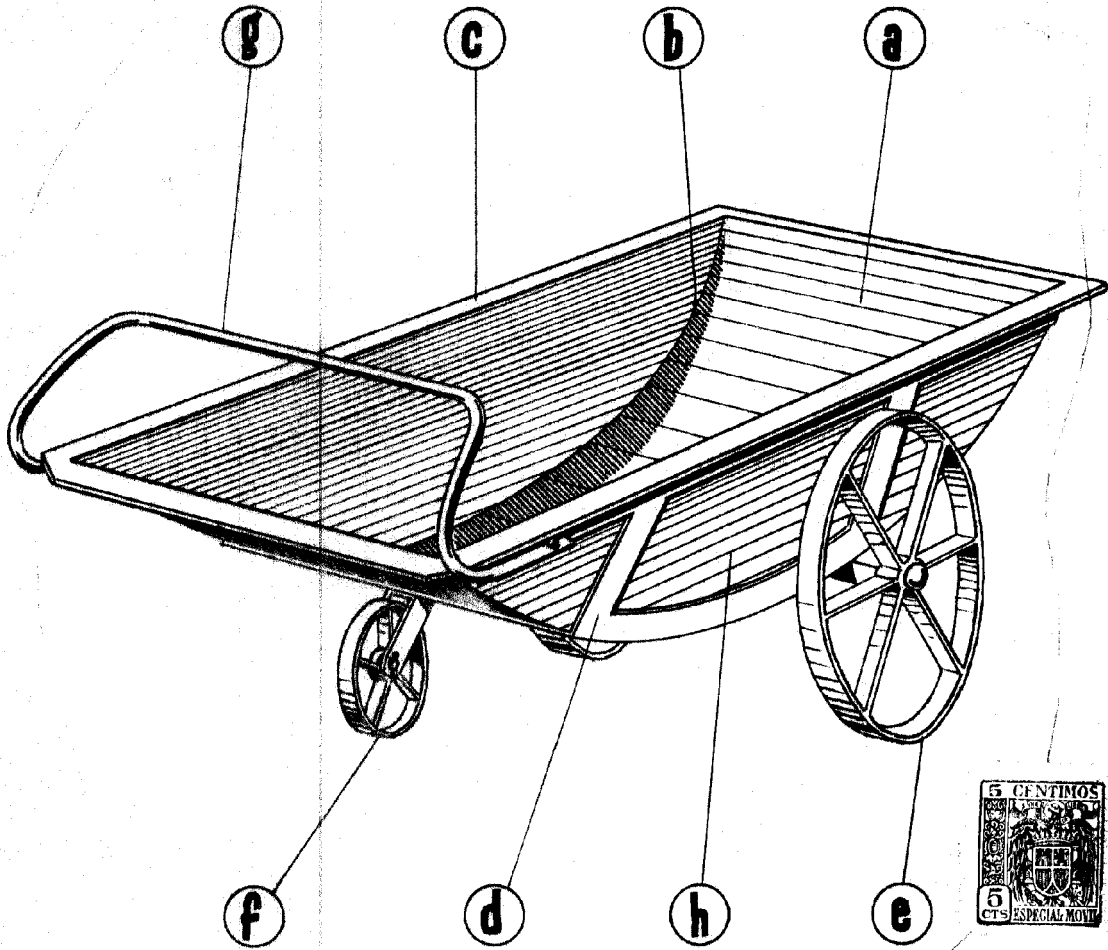

ESCALA VARIABLE

Madrid 5.3.1951

A. López