

25497

- 8



M O D E L O
D E
U T I L I D A D

para "UNA CAJA DE CARTON O SIMILAR, MUESTRARIO Y SOPORTE DE PORTA-CANDELAS", a favor de la razón social española, VIGAR, Sociedad Anónima, residente en Barcelona, Plaza de Medinaceli, nº 2.

- . -

MEMORIA DESCRIPTIVA

El modelo de utilidad que se describe y reivindica se refiere a una caja de cartón o similar, muestrario y soporte de porta-candelas.

5. El modelo se caracteriza por un cuerpo de caja cerrado, construido en cartón, cartulina, u otra materia que se preste a decoración artística propia para exposición y muestrario; esta caja lleva una de sus caras cuajada de agujeros distribuidos según convenga, cuya misión es recibir en ellas a las puntas o pías de porta-candelas propios para colocar en
10. pastelones, que son utilizados en determinadas festividades.

La referida caja no es, pues, el envase de dichos porta-candelas o pequeñas velas, sino simplemente el medio para que éstas se encuentren expuestas al público para su adquisición. Así, pues, entre ambas caras opuestas de asiento de la
15. caja, existe una distancia adecuada para que la punta del por

25 497

- 8



ta-candelas penetre sin tocar a la opuesta o apenas tocando la.

La superficie dotada de agujeros se decora y dispone para la propaganda según mejor convenga.

5. Para facilitar la explicación, se acompaña a la presente memoria una lámina de dibujos, en la que se ha representado un caso de realización, que se cita solamente a título de ejemplo.

En el dibujo:

10. la figura 1ª muestra, en sección alzada, la caja muestrario con un porta-candelas, y

la figura 2ª representa, en perspectiva, la realización de la propia caja.

15. Consiste el modelo en una caja cerrada -1-, cuyas paredes superior -2- e inferior -3-, son de mayor anchura que las laterales -4-.

20. En la cara superior -2- se hallan los agujeros -5-, propios para recibir en ellos el extremo o punta del porta-candelas -6-, quedando de este porta-candelas, solamente visible la parte ensanchada o florón del mismo.

En la confección de estos muestrarios se pueden adoptar las formas que convengan, de las que da una idea la figura 2ª, en la que dichos muestrarios son adecuados para una imitación de pastelones o similares.

25. El modelo, dentro de su esencialidad, podrá ser llevado a la práctica en otras formas de realización que difieran en detalle de la indicada a título de ejemplo, a las que alcanzará igualmente la protección que se recaba. Podrá, pues, construirse en cualquier forma y tamaño, con los materiales más adecuados: por quedar todo ello comprendido dentro del es
- 30.

25497



píritu de las reivindicaciones.

N O T A

Descrito el objeto y utilidad de la invención, lo que se declara como no divulgado ni practicado en España, comprenden de las siguientes reivindicaciones:

5. 1ª.- Una caja de cartón o similar, muestrario y soporte de portacandelas, caracterizada esencialmente por comprender un cuerpo de caja cerrado, dotado de dos caras de gran amplitud, mientras que las laterales son relativamente estrechas, existiendo en una de las caras anchas, una serie de taladros distribuidos caprichosamente, cuyos taladros tienen por única finalidad, la de recibir en ellos a las puntas de los porta-candelas, quedando al exterior de la cara, el florón o cuerpo de dicho porta-candela para muestrario y selección de los mismos.
10. 2ª.- Una caja de cartón o similar, muestrario y soporte de porta-candelas.
15. Según se describe y reivindica en la presente memoria descriptiva, que consta de tres hojas, foliadas y escritas a máquina por una sola cara, acompañadas de una lámina de dibujos.
- 20.

Madrid, a 8 de enero de 1951.

VIGAR, Sociedad Anónima.

p.a.

JOSE ISERN MINALLES

P.



Fig. 1

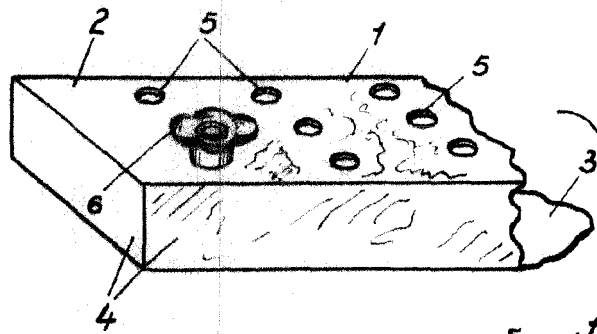
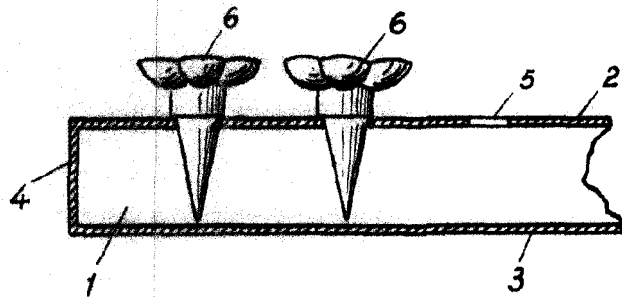
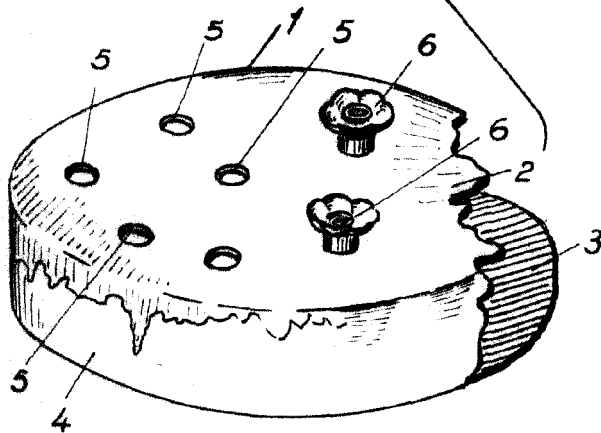

Fig. 2



Madrid, 8 Enero 1951

p.p. Jaime Isern