



25489

MEMORIA DESCRIPTIVA

que se acompaña a

la solicitud de

un MODELO DE UTILIDAD por VEINTE AÑOS en ESPAÑA

a favor de

DON ALBERT DUCOS, residente en BURDEOS (Gironde), Francia,

17 rue Pascal-Mothes,

por

» UN HORNO DE TAHONA CON DISPOSITIVO CREADOR DE VAHOS ».

Inventor: El solicitante, de nacionalidad francesa.

//////



El presente invento tiene por fin la formación del vaho en los hornos de tahoná o análogos. Hasta ahora, el vaho se producía por medio de aparatos dispuestos cerca de la boca del horno.

5 En tales condiciones el vaho tiene siempre la tendencia a salir hacia la puerta y los citados aparatos de fundición que están instalados cerca de los mecheros de mazout o de los cargadores -en el caso de calefacción por leña o carbón - sufren la influencia directa del calor, con el consiguiente deterioro de dichos aparatos y produciéndose escapes de agua la cual se extiende por la base del horno y provoca la disgregación del material refractario.

10 Se evita dicho inconveniente colocando el aparato creador de vahos cerca del fondo del horno, es decir en el extremo del mismo opuesto al extremo que comprende la boca.

15 Preferentemente, se trae el agua por medio de una rampa provista de agujeros y dispuesta en el interior de una caja colocada cerca de la pared posterior del horno o aun adosado al mismo. Las gotas de agua lanzadas a través de los agujeros de la rampa por la presión del agua que sube, se vaporizan al ponerse en contacto con las paredes, escapándose el vapor así producido al horno por uno o varios agujeros que establecen la comunicación entre el interior de la caja y el interior del horno.

25 En general, el vaho formado en tales condiciones es demasiado seco, debido sin duda a la temperatura demasiado elevada de las paredes de la caja. Para evitar dicho inconveniente, se han previsto en las paredes de la caja unos estantes sobre los cuales chorrea el agua, no transformada en vaho, con lo cual disminuye la temperatura de las paredes y por supuesto se humecta la atmósfera de la caja. De

30

25489



todos modos se ha comprobado que el vaho es menos seco utilizándose una caja de estantes, que en una caja sin los mismos.

35

En particular:

a) El agua es llevada a la rampa por un tubo dispuesto debajo del fondo del horno.

40

b) El agua no transformada en vaho se devuelve hacia el extremo del horno que comprende su boca, por ejemplo mediante un tubo concéntrico, dispuesto alrededor del tubo de abastecimiento y por un pasaje en una caja provista de placas de choque para disminuir su rendimiento.

A título de ejemplo solamente, se muestra en el dibujo adjunto:

45

Fig. 1, un corte vertical de un horno de tahona según el presente invento;

Fig. 2, un corte horizontal parcial de dicho horno;

Fig. 3 un corte vertical en mayor escala de una parte de dicho horno por la línea III-III de la fig. 2.

50

Fig. 4 un corte por la línea IV-IV de la fig. 3.

Fig. 5 un corte vertical en mayor escala de otra parte del horno, y

Fig. 6, una vista de frente, en parte arrancada de la caja dentro de la cual se forma el vaho.

55

El agua, controlada por un grifo 2 es traída por un tubo 1, dispuesto debajo del fondo 11 del horno a una rampa 4, perforada de agujeros y dispuesta en una caja 3. El agua es lanzada a través de los agujeros de la rampa 4 y se transforma en vapor al tomar contacto con la pared 7 de la caja 3, calentada a altas temperaturas por los gases que pasan al horno. El vaho así formado penetra en el horno por agujeros 6 abiertos en la parte superior de la pared 7. El

60



65

70

75

80

85

90

agua no transformada en vaho cae sucesivamente sobre las bandejas 13, debido a lo cual se enfría la pared 7 y se provoca probablemente una emisión suplementaria de vaho húmedo, que se mezcla con el vaho seco antes citado, y junto con este último penetra dentro del horno por los agujeros 6. El agua no transformada en vaho es recogida en la parte baja de la caja 3, pasa a una caja 14 que comprende placas de choque 5 que se extienden sobre una parte de la altura de la caja 14 y disminuyen el suministro de agua. Esta última se evacua por un tubo 8, concéntrico y exterior con relación al tubo 1, y cerrado por un tapón 10. Después el agua es evacuada bajo el control de un grifo 9. Se han provisto empalmes 12 a lo largo de los tubos, en los sitios deseados.

Conviene agregar que el agua traída por el tubo 1 es recalentada por el agua de retorno antes de llegar a la rampa 4.

NOTA

1).- Un horno de tahona que comprende un dispositivo creador de vahos, caracterizado porque dicho dispositivo está colocado cerca del fondo del horno o aplicado al mismo, es decir, en el extremo del horno opuesta al extremo que comprende su boca.

2).- Un horno de tahona que comprende un dispositivo, según 1, caracterizado porque el aparato creador de vahos está constituido por una caja cuyo interior comunica con el interior del horno mediante uno o varios agujeros y por una rampa provista de aberturas y alimentada por agua bajo presión, vaporizándose al contacto con las paredes calientes de la caja las gotas de agua lanzadas a través de los agujeros de la rampa.

25489



95

3).- Un horno de tahona que comprende un dispositivo según las reivindicaciones 1 y 2, caracterizado porque el agua no vaporizada chorrea sobre los estantes previstos en el interior de la citada caja.

100

4).- Un horno de tahona que comprende un dispositivo, según las reivindicaciones 1 a 3, caracterizado porque el agua es llevada a la rampa por un tubo, dispuesto debajo del fondo del horno.

105

5).- Un horno de tahona que comprende un dispositivo según las reivindicaciones 1 a 3, caracterizado porque el agua no vaporizada en la caja es devuelta por un tubo dispuesto debajo del fondo del horno y preferentemente alrededor del tubo de alimentación de agua de la rampa.

110

6).- Un horno de tahona que comprende un dispositivo según reivindicaciones 1 a 5, caracterizado porque el tubo que devuelve el agua no vaporizada en la rampa pasa a una caja provista de placas de choque.

115

7).- UN HORNO DE TAHONA CON DISPOSITIVO CREADOR DE VAHOS.

Todo conforme queda descrito en la presente Memoria, que consta de cinco páginas escritas a máquina y dibujos que se acompañan.

Madrid, 5 enero de 1951.

ALFONSO UNGRIA



Fig. 1

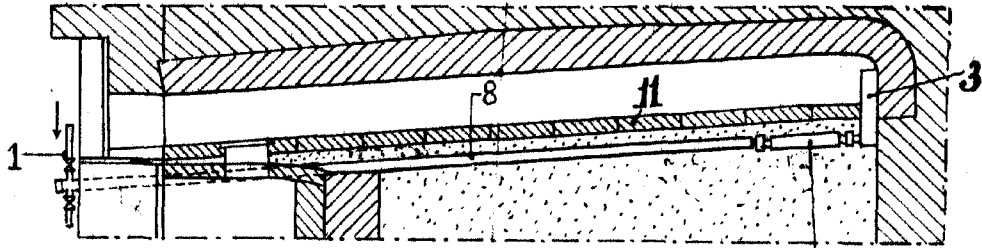

Fig. 2

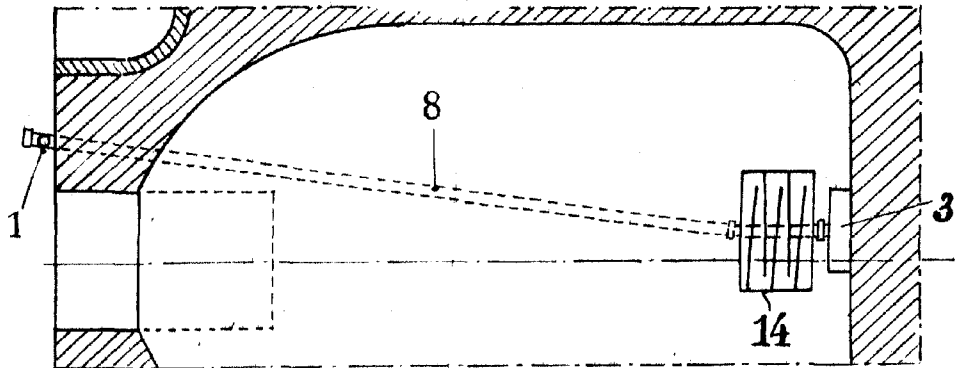

Fig. 6

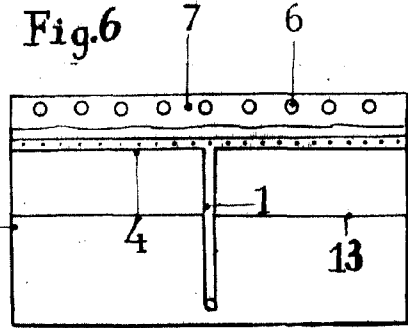

Fig. 3

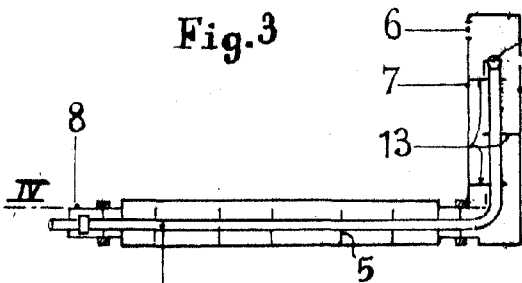

Fig. 4

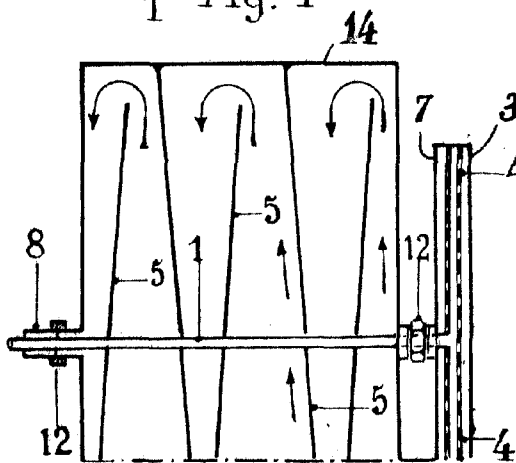
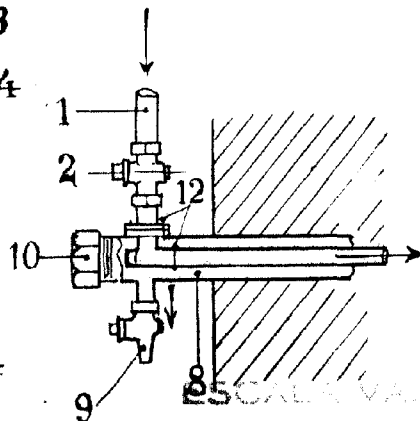

Fig. 5



ESCORREVALE  
MADRID, D. CALVARIO, 1868.  
ALFONSO VERRAS