

25465



MODELO  
DE  
UTILIDAD

para "UN MARCO PORTA CLICHE PARA DIAPOSITIVAS O SIMILARES",  
a favor de Doña Carmen y Doña Montserrat Nadal Sellarés, re-  
sidentes en Barcelona, calle de Alfonso XII, nº 75.

- . -

MEMORIA DESCRIPTIVA

El modelo de utilidad que se describe se refiere a un  
marco porta-cliché para diapositivas o similares.

5. La característica del modelo consiste en la organiza-  
ción peculiar del mismo, que permite un rápido recambio de la  
diapositiva o película similar, quedando ésta siempre perfec-  
tamente protegida entre dos cristales que constituyen las dos  
caras del marco.

10. El marco en sí es de material plástico o similar, cons-  
truido en dos piezas, una de ellas provista de apéndices de  
encaje y fijación, que se alojan en adecuadas cavidades que  
lleva la otra.

El contorno del plano es esencialmente plano y en su  
borde interior lleva una profunda canal continua, en la que  
entran los bordes de los dos cristales de protección.

15. Una zona del marco lleva una película blanca o clara,

25465



propia para anotaciones.

Para facilitar la explicación, se acompaña a la presente memoria una lámina de dibujos, en la que se ha representado un caso de realización, que se cita solamente a título de ejemplo.

5.

En el dibujo:

la figura 1ª muestra, en vista frontal, las dos piezas integrantes del marco en cuestión,

10.

la figura 2ª indica en sección transversal, estas dos piezas, y

la figura 3ª representa el marco preparado para recibir una diapositiva.

15.

Consiste el modelo en un marco constituido por dos piezas -1- y -2-, de las cuales la -1- es el tramo superior, mientras que la -2- forma el resto o U.

El cuerpo inferior termina en sus dos cabeceras en los apéndices -3- y -4-, que sirven para la trabazón con la pieza -1-, que al efecto lleva huecos adecuados para recibirlos, provistos de pequeños salientes interiores S.

20.

Estos apéndices salen a medio espesor, por lo que dejan en ambos frentes adecuados escalones tope para asiento de la pieza -1-, resultando de éllo que, al estar encajadas ambas partes, no presentan ninguna solución de continuidad, tal como si estuviesen constituidas de una misma pieza.

25.

Los extremos de los referidos apéndices llevan las muescas -5-, que sirven para hacer encaje lateral a manera de pestillo de fácil extracción en los salientes S.

El frente del tramo -1- lleva incrustada la lámina blanca o clara -6- para anotaciones convenientes.

30.

El contorno -7- del marco tiene ranura continua para

25465



recibir en ellas la láminas de cristal -8- y -9-, entre las cuales se deja acondicionada la película o diapositiva -10-.

La propia explicación y la figura dan clara idea de su manipulación para servirse de este dispositivo.

5. El modelo, dentro de su esencialidad, podrá ser llevado a la práctica en otras formas de realización que difieran en detalle de la indicada a título de ejemplo, a las cuales alcanzará igualmente la protección que se recaba. Podrá, pues, construirse en cualquier forma y tamaño, con los materiales más adecuados, preferentemente las resinas artificiales moldeadas: por quedar todo ello comprendido dentro del espíritu de las reivindicaciones.
- 10.

N O T A

15. Descrito el objeto y utilidad de la invención, lo que se declara como no divulgado ni practicado en España, comprende las siguientes reivindicaciones:

- 1ª.- Un marco porta-cliché para diapositivas o similares, caracterizado por estar constituido por un contorno preferentemente plano, de cualquier forma, en material sintético moldeado u otro, integrado por dos piezas acoplables entre sí por medio de apéndices de encaje, cuyos apéndices llevan muescas u otros medios que sirvan de retención eventual fácilmente liberable, debido a la elasticidad del material, siendo el contorno interior de este marco formado por una canal, apropiada para recibir en ella a un juego de dos cristales o placas transparentes similares, entre las que se ha de colocar la
- 20.
- 25.

25465



diapositiva.

2ª.- Un marco porta-cliché para diapositivas o similares, caracterizado porque una de las partes integrantes del mismo, puede ser un tramo recto.

5. 3ª.- Un marco porta-cliché para diapositivas o similares, caracterizado por el hecho de que, una de las partes, lleva incrustado o aplicado un recuadro de placa blanca o clara, adecuado para inscripción.

10. 4ª.- Un marco porta-cliché para diapositivas o similares.

Según se describe y reivindica en la presente memoria descriptiva, que consta de cuatro hojas, foliadas y escritas a máquina por una sola cara, acompañadas de una lámina de dibujos.

15. Madrid, a a 30 de diciembre de 1950.-

CARMEN Y MONTSERRAT NADAL SELLAES.

p.a.

CARMEN Y MONTSERRAT NADAL SELLAES

P. P.



30

Fig. 1

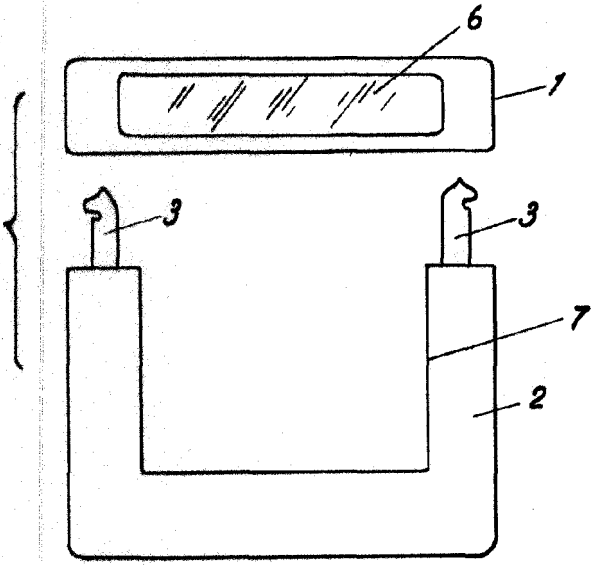

Fig. 2

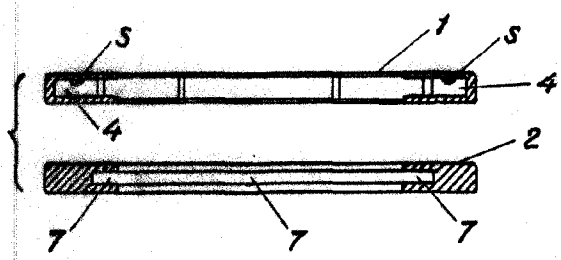
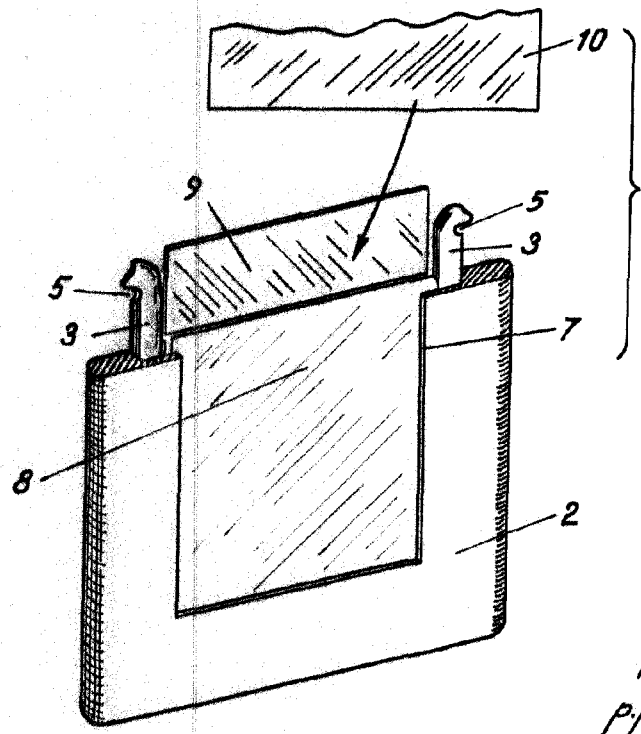

Fig. 3



Madrid, 30 Dicbre. 1950  
p.p. Jaime Isern