

25399



25399

MEMORIA DESCRIPTIVA
DE UN
MODELO DE UTILIDAD
por veinte años.

- 5.- Cuyo registro se solicita a favor de D.MARTIN GONZALEZ LOPEZ, de nacionalidad española, residente en Madrid, Martin Martinez nº 6, quien manifiesta que lo que es objeto de este modelo es nuevo y propio del solicitante y se refiere a:

UNA MESA PARA JUEGO DE FUTBOL

- 10.- El modelo de utilidad cuyo registro se solicita, tiene como finalidad constituir sobre el tablero de una mesa, la reproducción de un juego de futbol, a modo de pasatiempo en el cual los jugadores de los dos equipos representados por diversos muñecos, están suspendidos o conectados en varias
- 15.- barras metálicas que atravesando equidistantemente los largueros superiores de la mesa en el sentido de la menor longitud, através de unos agujeros o perforaciones practicados en dichos largueros son susceptibles de girar hacia la derecha o hacia la izquierda, al imprimirles este movimiento
- 20.- la mano de los jugadores, sobre los mangos o empuñaduras de dichas barras, con lo cual los muñecos adosados a ella se mueven o giran de atrás adelante o viceversa, pudiendo imprimir movimiento a las bolas que simulando los balones del juego de futbol se sitúan sobre la mesa.
- 25.- Claro está que si el juego quedase reducido, a éste movimiento giratorio de las barras y balanceo consiguiente de los muñecos adosados a ella para que en ocasiones impriman movimiento a las bolas, carecería de todo interés, toda vez que para que este exista es preciso que el juego sea
- 30.- complementado con la serie de dispositivos que forman par-



te del mismo y determinan en definitiva fumerosas incidencias que simulando la entrada de las pelotas en la red, o portería, dán la sensación de un juego real e interesante como pasamos a demostrar.

35.--

DESCRIPCION

La mesa objeto de este modelo de utilidad, adopta en su forma exterior una superficie rectangular con vértices o ángulos rectangulares, sostenida sobre cuatro patas o piés igualmente rectangulares.

40.--

El cuerpo de la mesa está constituido por una caja hueca sobre la cual y a modo de cubierta, existe un tablero, a modo de tapa, de idénticas dimensiones, cuyo tablero está rodeado en todo su perímetro exterior por un reborde de varios centímetros de altura que determina a modo de una bandeja, en cuyo interior están todos los elementos de juego.

45.--

En los rebordes descritos, y en los de mayor longitud, existen unos agujeros o taladros coincidentes, los de un lado con los de enfrente a través de los cuales penetran unas barras cilíndricas metálicas o de madera⁽²⁾, a las que van adosados tantos muñecos, en el conjunto de ellas como jugadores tienen dos equipos de juego. Estas

50.--

barras están rematadas en sus extremos exteriores por manivelas o mangos para facilitar el giro de ellas a izquierda o derecha para producir el movimiento de atrás hacia adelante o viceversa de los muñecos a ellas adosados y que puedan impulsar con la parte inferior de los mismos, las pelotas que simulan los balones.

55.--

En los costados de menor longitud, existen unas cajas o compartimientos de iguales dimensiones que estos costados, en cuyas cajas aparecen, unas aberturas (Fig. 1, 4), que comunican la bandeja que estabamos describiendo con el cuerpo inferior, hueco de la mesa.

60.--

Esta tapa está unida o sujeta al segundo cuerpo hueco que pasamos a describir por unas bisagras colocadas en uno de los costados de mayor longitud a los fines poder ser levantada cuando se tenga por conveniente.

65.--

El cuerpo inferior de la mesa (1, Fig. 1), lleva en su parte central inferior, en el sentido longitudinal, dos rampas (9, Fig. 2), sobre las



cuales son coincidentes y se comunican las aberturas(4, Fig.1) existentes en el cuerpo superior o bandeja.

- 70.- Las rampas mencionadas, por la natural inclinacion de las mismas, determinan que al caer sobre ellas las pelotas de juego, desde arriba, se alojen en un compartimento (10), desde el cual y através de la compuerta(12), cuando ésta se levanta, pasan por las aberturas (13 y 17) (Fig.3 y 2), cayendo a la rampa (18) y saliendo al exterior, sobre una bandeja(5) que las recoge y retiene.
- 75.- La mecánica de éste juego, radica, en un trinquete(14), que influye sobre la compuerta(12), cuando se estima conveniente, abriéndose ésta y dejando caer las bolas o pelotas depositadas en el cuerpo(10).
- 80.- Resta decir que para que esto se produzca es indispensable, hacer entrar una moneda de una peseta por el orificio(19, Fig.3) que cae a un depósito(14) y al tirar hacia fuera de esta palanca del mismo número, entonces la moneda depositada acciona o empuja al trinquete anteriormente mencionado, que deja libre la compuerta(12) para que las bolas depositadas puedan salir al exterior.
- 85.-
- F U N C I O N A M I E N T O
- 90.- Cuando las bolas impulsadas por los muñecos adosados a las barras, caen por las aberturas (4) de la parte superior, al cuerpo inferior de la mesa, éstas bolas através de las rampas establecidas en este cuerpo inferior, se depositan en el compartimento central(10) hasta que abierta la compuerta(12), salen hacia fuera depositándose en la bandeja(5) (Fig.1) colocada en la parte inferior externa del cuerpo de la mesa.
- 95.- Resta decir que como para que esta compuerta quede libre es preciso deje de actuar sobre ella el trinquete anteriormente mencionado y éste trinquete deja de presionar sobre la compuerta cuando la moneda de peseta que entra por la ranura determina ello por el peso de la misma, las bolas, cuando han desaparecido de la bandeja superior por haberse terminado el juego, pueden salir al exterior a impulsos de la palanca, luego de haber depositado la moneda de peseta, cuantas veces se estima
- 100.-



conveniente.

REIVINDICACIONES

- 105.- 1ª.- Se reivindica una mesa para juego de futbol, caracterizada por estar formada por dos cuerpos superpuestos de forma rectangular con vértices o ángulos tambien rectangulares sobre cuatro pies o patas de igual sección, unidos por unas bisagras colocadas en uno de los costados, que permiten abatirse el cuerpo superior sobre el inferior o viceversa.
- 110.- 2ª.- Se reivindica una mesa para juego de futbol, caracterizada porque el cuerpo superior o bandeja a que se alude en la reivindicación precedente está rematado por un reborde de varios centímetros de altura através de los cuales y por los agujeros o taladros coincidentes que existen en estos rebordes, penetran o se alojan unas barras de hierro o madera que soportan unas figuras o muñecos a las cuales pueden hacer girar al girar igualmente las barras a que estan conectadas.
- 115.- 3ª.- Se reivindica una mesa para juego de futbol, caracterizada porque en el cuerpo inferior o caja, en el centro y en sentido longitudinal existen dos rampas destinadas a que las bolas que caen desde la bandeja o parte superior de la mesa, se alojen en un compartimento central desde el cual y através de una compuerta que se abre cuando deja de presionar sobre ella un trinquete, pasan al exterior depositándose en una bandeja colocada en la parte inferior central de este cuerpo rectangular.
- 120.- 4ª.- Se reivindica una mesa para juego de futbol, caracterizada porque y a tenor de la reivindicacion precedente, este trinquete deja de presionar sobre la compuerta cuando gravita sobre él una moneda que se introduce en la caja por una ranura colocada en la parte exterior de la misma, y luego de haber tirado hacia fuera de una palanca que permite la caída de dicha moneda al interior.
- 125.- 5ª.- Se reivindica UNA MESA PARA JUEGO DE FUTBOL. La presente memoria descriptiva, consta de cuatro hojas, escritas a máquina y por una sola cara.
- 130.-
- 135.-

Madrid, 21 diciembre 1950

Fernández

25390



Fig. 2

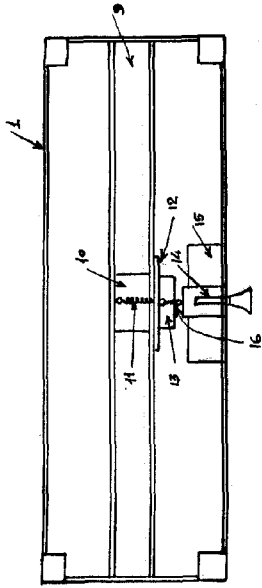

Fig. 1

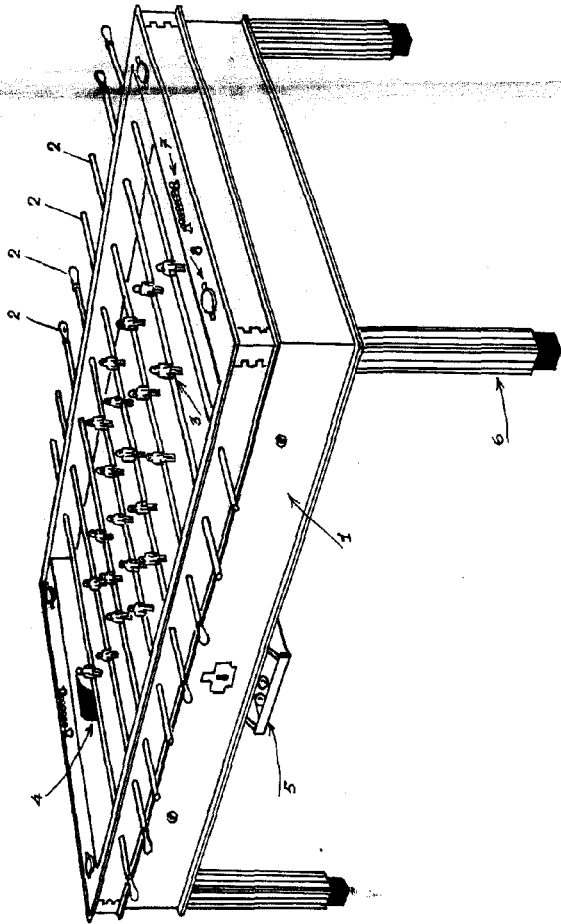
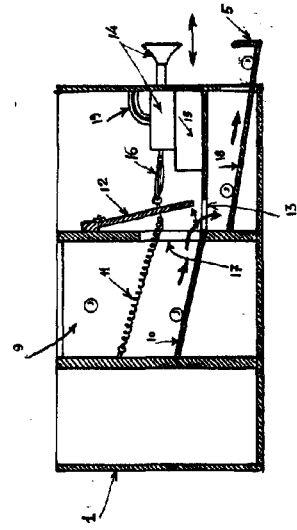

Fig. 3



M. L. ...