



25391

MEMORIA DESCRIPTIVA

de un

M O D E L O D E U T I L I D A D

en

E S P A Ñ A

por V E I N T E años

por " CAJA DE CARTON PERFECIONADA "

a favor de Don Gabriel JAUME MARCH

de nacionalidad española

Domiciliado en INCA (Baleares): General Sanjurjo, s/n.

o-o

El objeto de la presente solicitud de Modelo de Utilidad se refiere a Cajas de Cartón de las poseedoras de ribete coloreado, en las que se han introducido novedades constructivas que les confieren las ventajas de ser obtenidas con el ribete neto y perfecto y de que su coste



de producción es mas bajo, aparte de que su fabricación es mucho mas cómoda para el operario.

Hasta ahora el procedimiento de construcción de Cajas de Cartón provistas de ribete de color que resalte sobre el resto, consiste en pegar en la parte donde ha de resaltar el ribete, una tira de papel del color en cuestión y luego se pegan superponiendolos, los papeles envolventes del Cartón, teniendo mucho cuidado para que asome la faja o banda constitutiva del citado reborde.

Esto exige una gran atención por parte del operario y a pesar de ello es dificilísimo conseguir una labor perfecta, pues cualquier error se traduce en irregularidades en los margenes del ribete. O sea, que, por una parte, la exigencia de atención del operario retarda el trabajo, lo hace mas lento, y por otra, y en virtud de lo anterior, lo encarece.

Un detenido estudio de las fases de fabricación han motivado la caja perfeccionada, que se preconiza, constituida por una solución tan sencilla como eficaz. La sencillez de la solución, no la resta importancia, pues supone una verdadera revolución en la técnica de fabricación de esta clase de Cajas de Cartón.

Consiste la caja perfeccionada en la total supresión del fondo coloreado, sustituyendolo por la impresión sobre el papel que ha de forrar el Cartón, de la banda o ribete, en el color y ancho deseados. De este modo se procede al forrado, de manera mas descuidada, ya que el ribete impreso es invariable y como queda fijo no hay peligro de que al montar el papel se altere el ribete.

En el plano adjunto, para claridad de la descripción



ción se representan unos diseños del procedimiento antiguo, y del procedimiento que da lugar a la caja perfeccionada.

La figura 1 da idea del procedimiento antiguo consistente en pegar previamente una tira de papel -1- coloreado con el color que ha de llevar el ribete, pegando después los papeles -2- y -3-, teniendo cuidado de dejar lo mas perfecto posible el ribete.

La figura 2 indica el procedimiento perfeccionado que, como puede apreciarse, consiste en pegar una de las cubiertas -4- en la que va impreso el ribete, limitandose luego a pegar, ya sin el exquisito cuidado de antes, la otra cubierta -5-.

Descrito suficientemente este Modelo de Utilidad, debe hacerse constar que el mismo es susceptible de modificaciones de detalle que no alteren su fundamento.

N O T A

Se reivindica como objeto, de este Modelo de Utilidad, en España, lo siguiente:

1.- Caja de cartón perfeccionada, caracterizada por llevar ribete coloreado, de que se la dota, pegando tiras laterales en las que va impreso el citado ribete en la anchura que ha de tener terminado.

2.- Caja de cartón perfeccionada, caracterizada por que se sitúa, durante el pegado, en su sitio exacto el ribete coloreado.

3.- Caja de cartón perfeccionada, caracterizada por que una vez terminado el pegado de las tiras portadoras del ribete impreso, se procede al pegado de los papeles de cubierta, dejando visible dicho ribete.

25391



4.- CAJA DE CARTON PERFECCIONADA.

Consta la presente Memoria Descriptiva de cuatro hojas, foliadas y escritas a máquina por una sola de sus caras y de una hoja de dibujos.

Madrid, cinco de Septiembre de mil novecientos cincuenta.

25391



1950

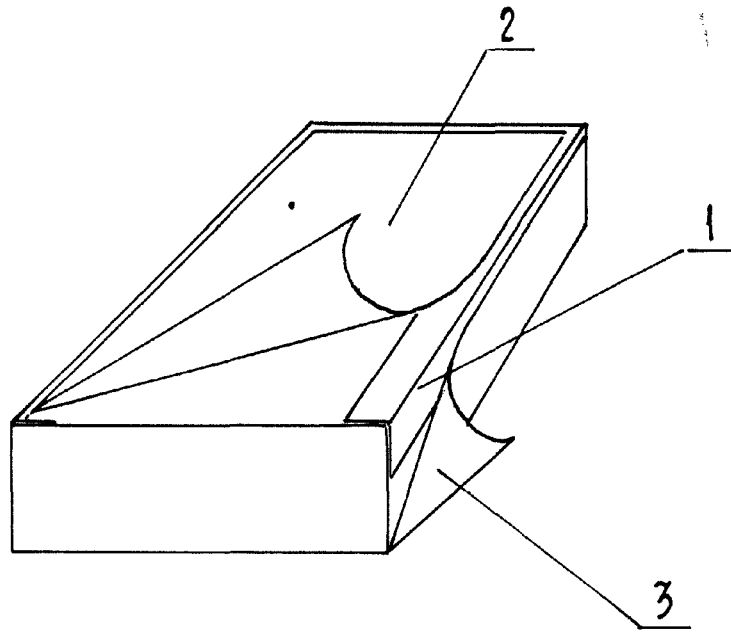

Fig. - 1

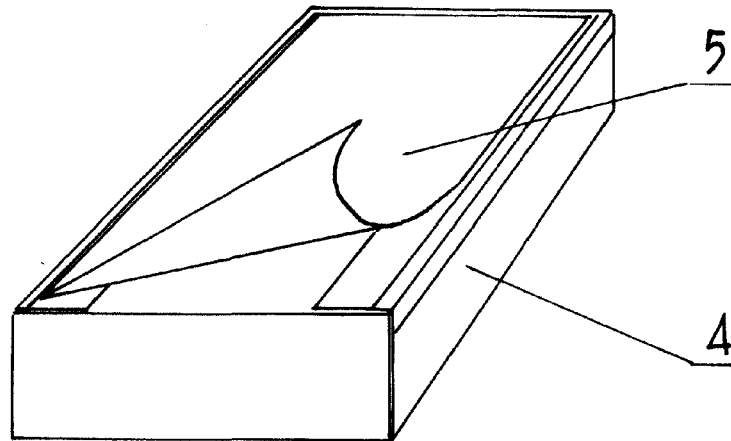

Fig. - 2