

25378

MODELO DE UTILIDAD

MEMORIA DESCRIPTIVA

sobre:

" ESTUCHE-PLUMIER HECTOGRFO PLEGABLE "

Solicitantes Don ILDEFONSO MULAS PEREZ, Don José TORRENT ROCA y Don JUAN SOY CASADELLA, domiciliados en Caldas de Malavella (Gerona)

25378



MODELO DE UTILIDAD

MEMORIA DESCRIPTIVA

sobre:

Una patente de Modelo de Utilidad, por veinte años en España, a favor de los Sres. Don ILDEFONSO MULAS PEREZ, Don JOSE TORRENT ROCA y Don JUAN SOY CASADELLA, domiciliados en Caldas de Malavella (Gerona),

por:

"ESTUCHE-PLUMIER HECTOGRFO PLEGABLE "

Como indica su enunciado, el objeto de la patente, es un estuche-plumier hectógrafo plegable que tiene como finalidad principal la de estimular la afición al dibujo de la población escolar facilitándole un medio cómodo para contener y disponer los efectos precisos y, al propio tiempo, para



obtener reproducciones de sus trabajos que intercambiar.

Y no es la comodidad la sola cualidad apreciable del nuevo modelo. Al reunir en una sola los enseres y funciones que hasta ahora requerían de dos o mas cajas ocasiona tam-
10 bién una economía digna de estima, sin contar con que la disposición de plegado y extensión del estuche le da a este un cierto carácter de juguete mecánico que hará, sin duda, las delicias de los pequeños escolares.

La descripción que sigue, referenciada con el dibujo
15 anexo, permite apreciar de modo claro en qué consiste la patente.

El modelo de estuche-plumier se constituye por dos cuerpos de caja superpuestos (1-2), unidos, de forma que pueden abrirse o plegarse uno sobre otro, por listones o tirantes laterales (3), y la correspondiente tapa (4).
20

El cuerpo de tapa superior (1) constituye un depósito para la pasta hectográfica y en el cuerpo de caja inferior (2) por medio de separaciones apropiadas, se establecen compartimientos que sirven para contener los artículos precisos
25 para las reproducciones hectográficas y escolares, como tintas en diversos colores (5 al 11), esponja (12) y plumas y lapiceros (13), estableciéndose, asimismo, en el interior de la tapa (4) el depósito (14) para el papel polígrafo-hectográfico, clasificado por colores.

30 Se comprende que dentro de las características particu-



lares del modelo, según queda descrito, caben variaciones de detalles que han de reputarse propias, en cuanto no signifiquen modificación esencial del mismo.

N O T A

35 En resumen; el modelo de utilidad recaerá sobre las siguientes

R E I V I N D I C A C I O N E S

1ª.- Estuche-plumier hectógrafo plegable caracterizado por constituirse de dos cuerpos de caja, superpuestos y unidos, en forma que puedan abrirse o plegarse uno sobre otro, por listones o tirantes laterales, con la correspondiente tapa.

2ª.- Estuche-plumier, según la reivindicación anterior, caracterizado porque el cuerpo de caja superior constituye un depósito para la pasta hectográfica y en el cuerpo de caja inferior, por medio de separaciones apropiadas se establecen compartimientos que sirven para contener los artículos precisos para las reproducciones hectográficas y escolares, como tintas en diversos colores, esponja, plumas y lapiceros, estableciéndose, asimismo, en el interior de la tapa el depósito para el papel polígrafo-hectográfico, clasificado por colores.

3ª.- "Estuche-plumier hectógrafo plegable".

Según queda sustancialmente descrito en esta memoria que consta de cuatro hojas escritas a máquina

25378

- 4 -



por una sola cara y dibujo anexo.

Madrid, 20 de diciembre de 1950

ILDEFONSO MULAS PEREZ,

JOSE TORRENT ROCA y

JUAN SOY CASADELLA,

P.P.

FRANCISCO GARCIA LÓPEZ
P.P.

M. Gale

D. ILDEFONSO MULAS PEREZ
D. JOSÉ TORRENT ROCA
D. JUAN SOY CASADILLA

25378.

HOJA ÚNICA

25378

FIGURA ÚNICA

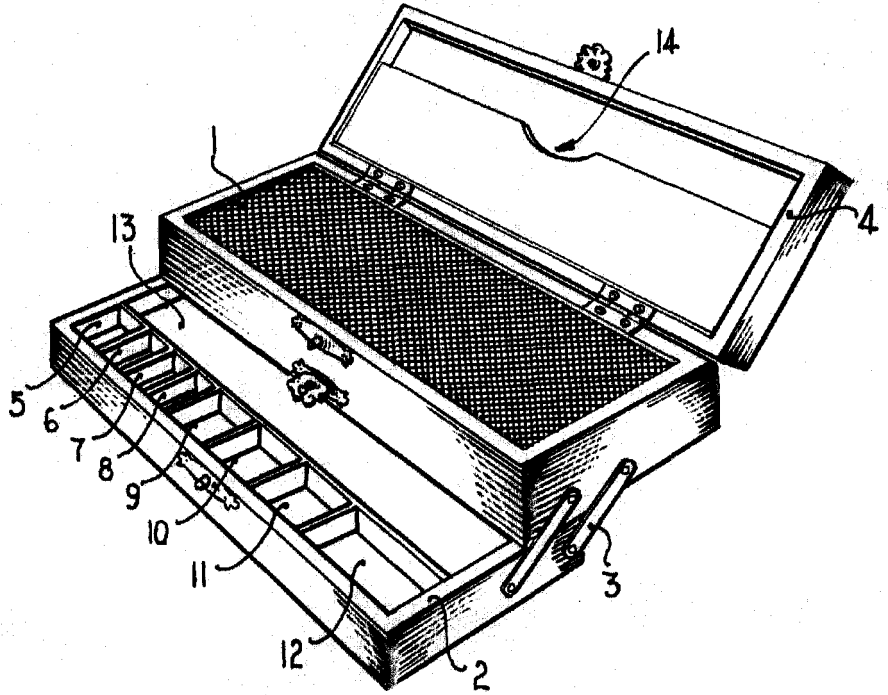

MADRID, 20 DICIEMBRE DE 1950
D. ILDEFONSO MULAS PEREZ
D. JOSE TORRENT ROCA
D. JUAN SOY CASADILLA
P.P. FRANCISCO GARCIA LOPEZ
P.P.

ESCALA VARIABLE