

M O D E L O  
D E  
U T I L I D A D

para "UN SERVICIO SIMPLE O MULTIPLE DE VASOS PLEGABLES", a favor de Don Eduardo Miralta Seix, de nacionalidad española, residente en Barcelona, calle de Gomis, núm. 40.-

- . -

MEMORIA DESCRIPTIVA

El presente modelo de utilidad se refiere a un servicio simple o multiple de vasos plegables.

Son conocidos los vasos plegables formados por arandelas tronco cónicas ajustables entre sí.

5. El propio solicitante tiene amparado un sistema de organización de copas plegables en el que sobre la base o pié de la copa se apoyan al plegarse las arandelas superiores.

10. Sin embargo en estas disposiciones se encuentra la imperfección de que las diversas arandelas o más bien casquillos tronco cónicos, cuando se hallan plegados quedan totalmente holgados, descentrándose y dando un aspecto poco sólido al conjunto.

15. Este defecto impide también disponer medios de cierre eficaces dispuestos en el casquillo menor que abarquen a la totalidad de ellos y para remediar tal inconveniente, se ha realizado en el modelo que se describe una disposición externa a los cas-

25329



5. quillos, comenzando por el segundo en orden de mayor diámetro hasta el de menor, cuya disposición comprende la formación durante el moldeo de unos nervios o salientes de cualquier forma, equidistantes, progresivamente crecientes hacia la base, con los que se centra cada casquillo con el siguiente y, en el plegado, quedan prácticamente inmóviles y perfectamente centrados.
10. En estas condiciones es posible colocar una tapa ajustada en la boquilla del casquillo menor, portador del pié de la copa, y cuya tapa comprende todo el contorno del casquillo mayor, efectuándose así un cierre perfecto sobre el casquillo menor, extensivo a los demás casquillos.
15. Esta disposición ajustada, permite también introducir la copa plegada, dentro de un tubo coaxial y en este tubo poner las tapas por sus dos embocaduras.
20. La longitud del tubo se hace preferentemente para alojar en él a dos copas, pero también pueden ser empalmados dos o más tubos y entonces dentro de un tubo general tapado por sus dos extremos se acondiciona fácilmente a un servicio de cuatro a seis copas, que con toda sencillez se puede llevar en cualquier cesta o maletín para utilizarlo en el campo.
25. En el modelo que se describe se reivindica pues, el medio de centrar y ajustar cada uno de los casquillos con el siguiente en su plegado y proveer de tapa el conjunto de casquillos con fijación en el perímetro del casquillo central o acondicionar el conjunto plegado estable, en tubo envase, dotando a este tubo de la tapa que había de recibir el casquillo menor.
30. Para facilitar la explicación se acompaña a la presente memoria una lámina de dibujos en la que se ha representado



un caso de realización que se cita únicamente a título de ejemplo en la descripción.

En el dibujo:

5. La figura 1, representa en vista lateral alzada un casquillo intermedio del sistema de una copa plegable,

La figura 2, muestra en sección alzada, el conjunto de la copa plegable dotada de tapa en el casquillo de menor diámetro,

10. La figura 3, indica en sección diámetro el tubo envase de copas plegables,

La figura 4, manifiesta la realización del acondicionamiento de copas plegables en uno o en varios tubos empalmados.

15. Consiste el modelo, en disponer en los casquillos troncos cónicos -1-, figura 1, los nervios longitudinales -2-, de dirección rectilínea y cuya arista es sensiblemente perpendicular al plano de la base menor.

20. Cada casquillo al plegarse sobre el inmediato interior, se encuentra guiado y centrado por los referidos nervios quedando el plegado fijo y sin huelgos, permitiendo colocar la tapa -3- encajada en el casquillo menor -4- que es el que lleva la base -5-, abarcando esta tapa a todas las bocas de los restantes casquillos hasta encajar sobre la del más exterior, con la precisión de una tapa de una caja rígida.

25. Este conjunto prácticamente rígido plegado, se aloja en el tubo -6- cuyas embocaduras tienen rebajos -7- y -8- uno externo y otro interno, propios no solo para recibir las correspondientes tapas sino para el empalme con otros tubos semejantes de igual diámetro y embocaduras.

30. Dentro de estos tubos se alojan las copas plegables -9-, -10-, etc., según el número de tubos empalmados, siendo el envase



mínimo el que sirve para dos copas, aunque igualmente puede comprender una sola copa, haciendo en uno y otro caso el tubo, el papel de servilletero.

- 5. El modelo, dentro de su esencialidad, podrá ser llevado a la práctica en formas de realización que difieran en detalle de la indicada a título de ejemplo en la descripción, a las cuales alcanzará igualmente la protección que se recaba. Podrá, pues ser construído en cualquier forma y tamaño, empleando para su fabricación los materiales más adecuados a cada caso,
- 10. por quedar todo ello comprendido dentro del espíritu de las reivindicaciones.

N O T A

Descrito el objeto y utilidad de la invención, lo que se declara como no divulgado ni practicado en España, comprendo de las siguientes reivindicaciones/

- 15. 1ª.- Un servicio simple o múltiple de vasos plegables, caracterizado por comprender medios de estabilización y centrado entre los distintos cuerpos o casquillos tronco cónicos para los fines de centrado y rígidos cuando se hallan totalmente plegados, en disponer como medio de cierre una tapa que encaja precisamente en la embocadura del casquillo o cuerpo de menor diámetro y su reborde abarca y encaja sobre el de mayor diámetro debido a la rigidez del plegado y en acondicionar la copa plegada o similar en tubos empalmables a voluntad, comprendiendo cada tubo uno o dos vasos o copas plegadas y las respectivas tapas o fondo del tubo resultante.
- 20.
- 25.

25322



5. 2ª.- Un servicio múltiple o simple de vasos plegables, caracterizado por la disposición en la superficie de cada casquillo o cuerpo tronco cónico, de unos nervios en sentido de la generatriz, cuyos nervios tienen su arista normal al plano de la base menor del elemento, y su saliente tal que ajustan entre dos elementos consecutivos, cuando se ha efectuado el plegado total.

10. 3ª.- Un servicio simple o múltiple de vasos plegables, caracterizado por comprender una tapa que encaja sobre la embocadura del elemento de menor diámetro y abarca la totalidad de embocaduras hasta remontar sobre la del elemento exterior.

15. 4ª.- Un servicio simple o múltiple de vasos plegables, caracterizado por comprender un cuerpo tubular con embocaduras dotadas de rebajos en disposición simétrica, constituyendo el tubo, el alojamiento en sentido axial de los vasos o copas plegadas, cerrándose el tubo con la o las tapas de los mismos, pudiendo ser empalmados varios tubos para alojar en igualdad de condiciones múltiples vasos plegados.

20. 5ª.- Un servicio simple o múltiple de vasos plegables. Según se describe o reivindica en la presente memoria descriptiva, que consta de cinco hojas foliadas y escritas a máquina por una sola cara, acompañada de una lámina de dibujos.

Madrid, a 14 de Diciembre de 1.950

EDUARDO MIRALTA SEIX.

p.a.

JAIMÉ ISERN MIRALLES  
P. F.

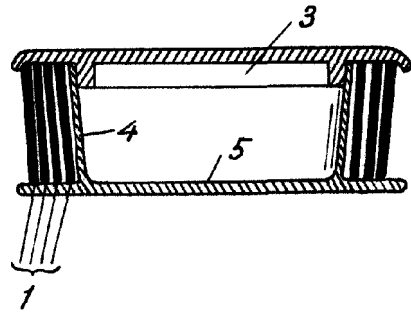
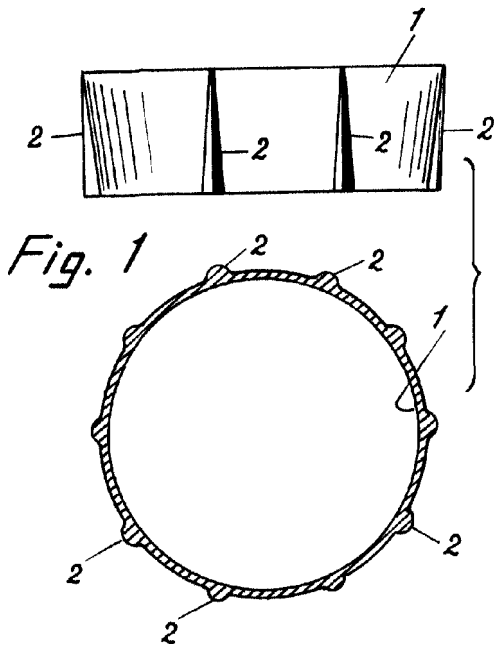

Fig. 3

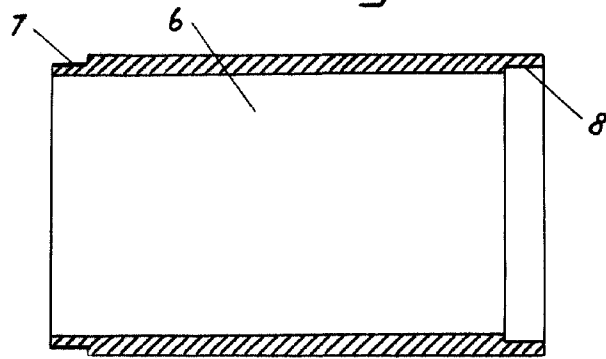
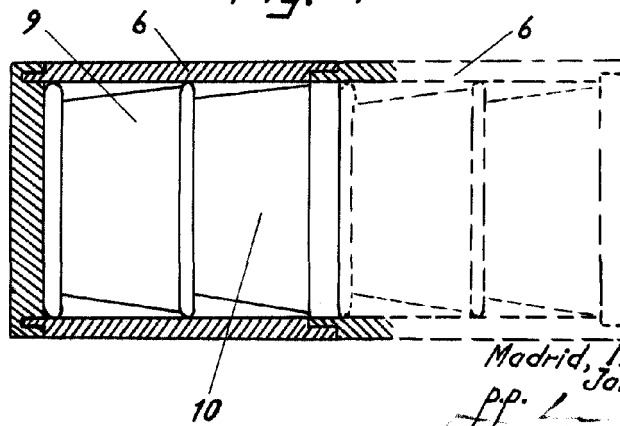

Fig. 4



Madrid, 14 Diciembre 1950  
Jaime Isern

pp.