

-20



MODELO DE UTILIDAD

---

a favor de

D. Jorge MASIA MAS-BAGÁ y D. José FERRER BONSONS - de nacionalidad españoles - domiciliados en c/ Mallorca, nº 288 BARCELONA, el primero y Pasaje Maluquer, nº 8 BARCELONA, el segundo,

por:

" Soporte ajustable para colgar fotografías, dibujos, grabados, cuadros y otras obras u objetos similares ".

====:oOo:====

Descripción

Las fotografías, dibujos, grabados y obras semejantes acostumbran a presentarse, especialmente para su exhibi-



ción, montadas sobre una cartulina dispuesta entre un cartón de refuerzo y un cristal, sujetándose el conjunto de este montaje mediante cordones, tiras engomadas u otra disposición apropiada con el fin de colgar de la pared el cuadro así formado.

5

El presente modelo de utilidad tiene por objeto un soporte ajustable para colgar estos montajes de fotografías o de otras obras, y en general de cualquier objeto semejante, que sujeta firmemente los distintos elementos del montaje y está provisto además de medios para colgar el conjunto, caracterizándose principalmente porque puede aplicarse sucesivamente a montajes de distintas dimensiones sin que al retirarlo de un montaje quede perjudicada en lo más mínimo la fotografía ni ensuciado el cristal, ya que no interviene en su aplicación pegamento de ninguna clase.

10

15

Este soporte ajustable, por sus características, es especialmente apropiado para salas de exposición, por ejemplo, en las que periódicamente se exhiben nuevas obras, ya que pueden utilizarse siempre los mismos soportes.

20

Esencialmente consiste en dos piezas, de metal o de un material moldeado preferiblemente transparente, que forman una canal de anchura correspondiente al grueso del montaje de la fotografía. Estas piezas se encajan respectivamente sobre los bordes inferior y superior del montaje, y van unidas entre sí por el dorso del montaje mediante un cordón doble que puede fijarse a la longitud necesaria, según la altura del montaje, mediante una pinza metálica fijada a la cara posterior de la pieza superior. Esta pinza metálica lleva además una anilla para colgar el cuadro así formado.

25

30

En el plano adjunto se representa una forma de ejecución del soporte ajustable para colgar fotografías y obras



similares objeto del presente modelo de utilidad.

La figura 1, es una vista del soporte por su cara posterior.

5 La figura 2, representa el soporte aplicado a un montaje usual, del que para mayor claridad, se ha representado solamente el cristal.

La figura 3, es una sección vertical del soporte.

10 Este soporte ajustable comprende dos piezas -1- y -2-, de metal o de material moldeado, constituidas por un perfil aproximadamente en U, o sea, formando una canal -3- y dos bordes -4- y -5- de distinta altura. La pieza -2- presenta en los extremos de su borde más alto -5- sendos orificios por los que pasa un cordón -6-.

15 La otra pieza -1- presenta en la parte central de su borde más alto, un saliente o ensanchamiento -7- sobre el cual vá fijada una pinza metálica -8-. Esta pinza -8- forma una pequeña placa -9- por la que se fija sobre dicho ensanchamiento -7-, mediante unas aletas o pestañas -10-, que pasan a través de ranuras adecuadas y que, una vez dobladas, quedan alojadas en un rebajado interior -11- del citado borde -5-, o también puede fijarse mediante remaches o de cualquier otra manera.

20 La placa -9- forma una prolongación -12- y presenta en ambos extremos unas aletas dobladas -13-, provistas de dos orificios contiguos -14-, a través de los cuales pasan las dos ramas del cordón -6-. Esta prolongación -12- presenta además lateralmente otras dos aletas dobladas -15-, entre las cuales vá articulada una palanca -16- que, mediante una pieza de presión intermedia -17-, puede sujetar el cordón -6-  
30 contra la prolongación -12- en la posición que se desee.

Estas aletas laterales -15- llevan además articu-



lada una anilla de alambre -18- para colgar el soporte de la pared.

5 Para aplicar este soporte ajustable a un montaje de una fotografía, por ejemplo, en el que la fotografía -19-  
5 vá dispuesta entre un cartón de refuerzo -20- y un cristal -21-, se encaja el borde inferior del montaje en la canal -3- de la pieza -2-, y el borde superior en la canal -3- de la pieza -1-, luego se tira del extremo superior del cordón -6- hasta que ambas piezas -1- y -2- queden bien aplicadas contra  
10 los bordes respectivos del montaje, y se baja la palanca -16- para sujetar en esta posición el cordón -6- entre la pieza de presión -17- y la prolongación -12- de la pinza -8-, quedando ya el conjunto dispuesto para colgarlo mediante la anilla -18-.

15 Cuando convenga retirar el soporte de este montaje, bastará levantar la palanca -16-, para dejar libre el cordón -6-, y separar las piezas -1- y -2-, pudiéndose entonces aplicar el soporte a otro montaje, ajustando para ello la separación entre las piezas -1- y -2- a la altura de este nuevo montaje.

20 Con objeto de evitar el roce del cordón -6- con la pared, la cara exterior del borde -5- de la pieza -2- presenta en sus esquinas unos salientes -22-, de espesor correspondiente al grueso del cordón -6-. En cambio, por su cara interior, presenta unos rebajados -23- en los que queda alojado  
25 el cordón -6-, de modo que no dificulte la colocación del montaje en la canal -3-.

Aunque se ha descrito la aplicación de este soporte ajustable al montaje de una fotografía entre un cartón y un  
30 cristal, ya se comprende que su utilización no se limita a este caso, sino que se extiende a toda clase de objetos en forma de placa o lámina que deban colgarse, y especialmente a cua-



5 dros, mapas, planos, grabados, dibujos, fotografías, etc., con tal de que presenten la suficiente rigidez, ya sea por sí mismos, ya con ayuda de un refuerzo apropiado como es el cartón y el cristal del ejemplo descrito, o el bastidor de un cuadro.

-----: N O T A :-----

10 Se reivindica como objeto de este registro de modelo de utilidad:

15 1.- Soporte ajustable para colgar fotografías, dibujos, grabados, cuadros y otras obras u objetos similares, caracterizado por comprender dos piezas, de metal o de un material moldeado, preferiblemente transparente, de perfil aproximadamente en U, que se colocan sobre los bordes superior e inferior del objeto, cuando estas piezas unidas entre sí mediante un cordón, cinta u otro elemento flexible semejante, que pasa por orificios de los extremos de la pieza inferior y por una pinza fijada exteriormente en la parte central de la  
20 otra pieza, que sujeta las dos ramas del cordón para fijar así, según convenga en cada caso, la separación entre ambas piezas, estando, además, provista una de las piezas de una anilla para colgar el soporte de la pared.

25 2.- Soporte ajustable según la reivindicación anterior, caracterizado porque entre ambas piezas se dispone el objeto que se ha de colgar, directamente si es suficientemente rígido, como en el caso de una pintura sobre cartón o tabla, y convenientemente reforzada si carece de esta rigidez, como cuando se trata de una fotografía la cual puede montarse entre  
30 un cartón y un cristal, encajando respectivamente los bordes superior e inferior del objeto o de su montaje en las canales de las piezas en U, y ajustando la longitud del cordón de unión



de manera que ambas piezas queden bien aplicadas contra los respectivos bordes.

5 3.- Soporte ajustable según las reivindicaciones anteriores, caracterizado porque la pinza de sujeción del cordón forma una placa, por la cual se fija mediante lengüetas dobladas o por remaches u otro medio a la pieza superior del soporte, presentando esta placa en sus extremos superior e inferior sendas aletas dobladas provistas de dos orificios contiguos, a través de los cuales pasan las dos ramas del cordón, y en sus bordes laterales otras dos aletas dobladas, entre las cuales vá articulada una palanca que, mediante una pieza de presión intermedia, sujeta las dos ramas del cordón contra la citada placa.

10

15 4.- Soporte ajustable según las reivindicaciones anteriores, caracterizado porque la anilla para colgarlo está constituida por una pieza de alambre, articulada a las citadas aletas laterales de la pinza.

20 5.- Soporte ajustable según las reivindicaciones anteriores, caracterizado porque la pieza inferior presenta, junto a los orificios por los que pasa el cordón, unos salientes exteriores, que impiden que el cordón roce con la pared, y un rebajado interior en el que se aloja el cordón.

25 6.- Soporte ajustable para colgar fotografías, dibujos, grabados, cuadros y otras obras u objetos similares.

Esta memoria consta de seis páginas, escritas por una sola cara.

BARCELONA, 2 DIC. 1950

P.A.

JOSE M. SOLERA

*J. M. Solera*



Fig. 2

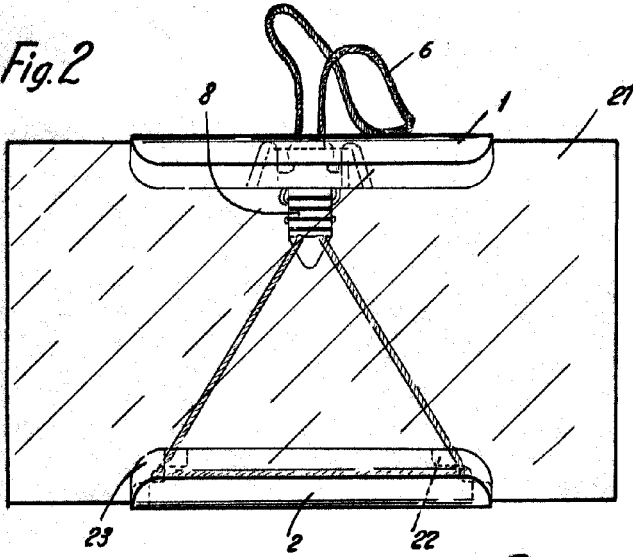

Fig. 1

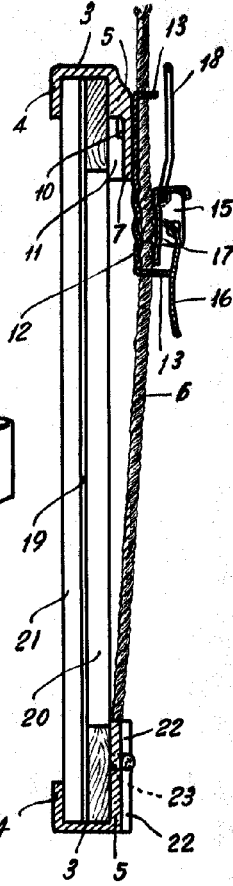
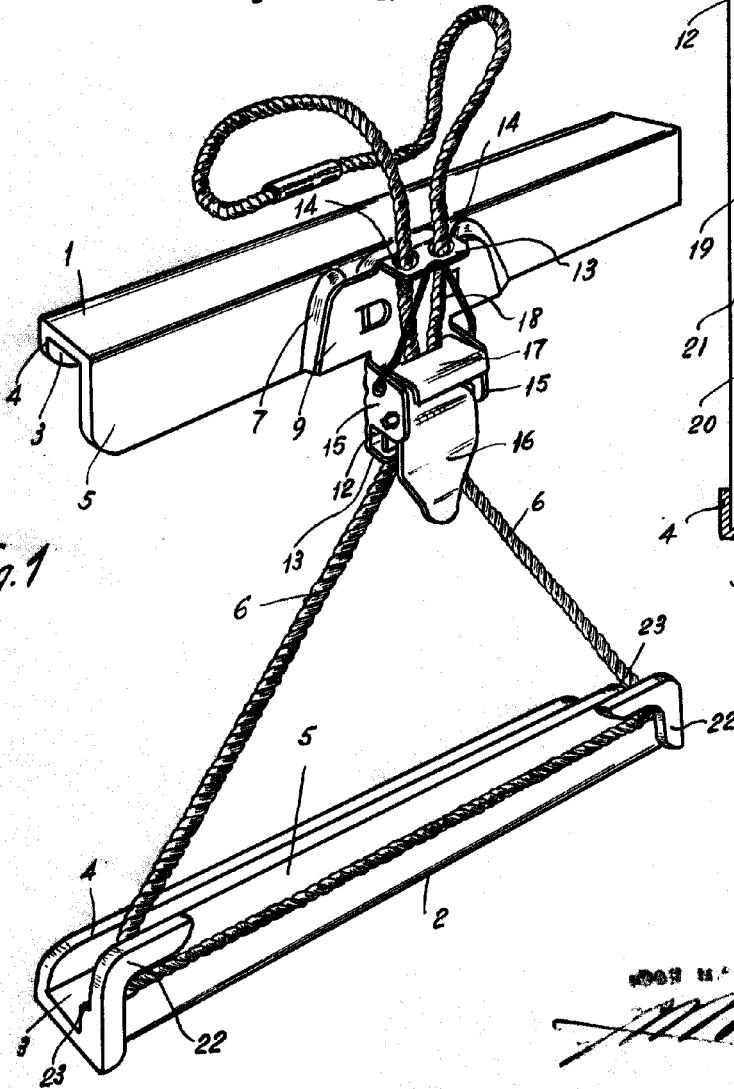

Fig. 3

BOFFIN & BOLLEAF

*M. Bolleaf*