

25248

25248

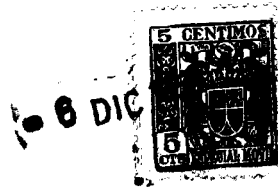

MEMORIA DESCRIPTIVA

que se acompaña a la solicitud de

UN MODELO DE UTILIDAD

a favor de Don Francisco de LLOBET Llavarí, de nacionalidad española, domiciliado en ZARAGOZA, Paseo de Fernando el Católico núm. 55,

por:

» UN ENVASE METÁLICO PARA PRODUCTOS DIVERSOS »

=====  
=====

La presente Memoria se refiere, como su enunciado indica, a un envase metálico de características especiales, indicado preferentemente para contener productos químicos, farmacéuticos, alimenticios y otros suscep-

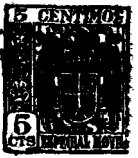

5 tibles de alterarse por los agentes atmosféricos (oxida-  
ción, evaporación, humedad, etc.) y que, para evitar di-  
cha alteración, requieren una impermeabilidad y hermeti-  
10 cidad absoluta, como asimismo para aquellos que exigen  
una resistencia de la envolvente para que no sean perju-  
dicados por la manipulación y manejo.

Para facilitar las explicaciones de esta Memo-  
ria se acompañan los dibujos reglamentarios en los cuales  
se representa una forma preferente de realización, suscep-  
15 tible de modificación en todas aquellas partes o elemen-  
tos que no supongan una alteración fundamental de las ca-  
racterísticas esenciales que reivindicaremos.

Según el ejemplo de ejecución representado, el  
envase de referencia consiste en una fina lámina de alu-  
minio recocido u otra materia de naturaleza similar que  
20 se dispone en ángulo diedro (1-2) y cuya cara interior (3)  
va revestida de una capa de barniz o producto adhesivo é  
inocuo de cualquier clase apropiada.

Una vez unidos los dos planos del diedro (1-2)  
se obtiene un sobre cuyo cierre se realiza mediante la  
25 estampación de unas líneas troqueladas en seco (5) que  
forman una orla estriada-granulada, establecida próxima-  
mente a los bordes de la lámina, cuyas impresiones o lí-  
neas troqueladas en relación con la capa interior de bar-  
niz determinan el cierre completo del sobre, aislando her-  
30 méticamente el producto envasado previamente en la bolsa  
interior (6) creada entre la arista del diedro (4) y las  
impresiones lineales (5) de material embutido.

En los planos que se acompañan:

La fig. 1. Representa el envase abierto.



35

La fig. 2. Es el mismo envase, cerrado.

La forma, dimensiones y materiales podrán ser variables y en general cuanto sea accesorio y secundario, siempre que no altere, cambie o modifique la esencialidad del objeto que se describe.

40

Los términos en que queda redactada esta Memoria son ciertos y fiel reflejo del objeto descrito, debiéndose tomar con carácter amplio y nunca en forma limitativa.

## N O T A

==:==:==:==:==:==:==

45

El MODELO DE UTILIDAD que se solicita recaerá sobre las particularidades características de las siguientes reivindicaciones:

50

1ª = Un envase metálico para productos diversos de escaso volumen caracterizado por una lámina de cualquier forma y materia adecuada, dispuesta en ángulo diedro, cuya cara interior va revestida de un barniz o producto adhesivo e inocuo.

55

2ª = Un envase metálico, según la reivindicación primera, constituyendo un sobre cuyo cierre se realiza a presión, mediante la estampación de unas líneas troqueladas en seco a modo de orla estriada-granulada próxima a los bordes de la lámina.



60

3<sup>a</sup> = Envase metálico, conforme a las reivindicaciones anteriores en el que las impresiones o líneas troqueladas referidas, en relación con la capa interior del producto adhesivo, realizan un cierre hermético del producto envasado previamente en la bolsa determinada por entre la arista del diedro y las impresiones lineales citadas.

4<sup>a</sup> = UN ENVASE METALICO PARA PRODUCTOS DIVERSOS.

\*\*\*

Todo según queda expuesto en la precedente Memoria que consta de cuatro hojas foliadas y mecanografiadas por una sola cara y a título de ejemplo se representa en la hoja de dibujos que se acompaña.

\*\*\*

Madrid, 6 diciembre de 1950

FRANCISCO DE LLOBET LLAVARI  
P.a.

*Francisco Llobet*  
P. P.

Fig. 1.

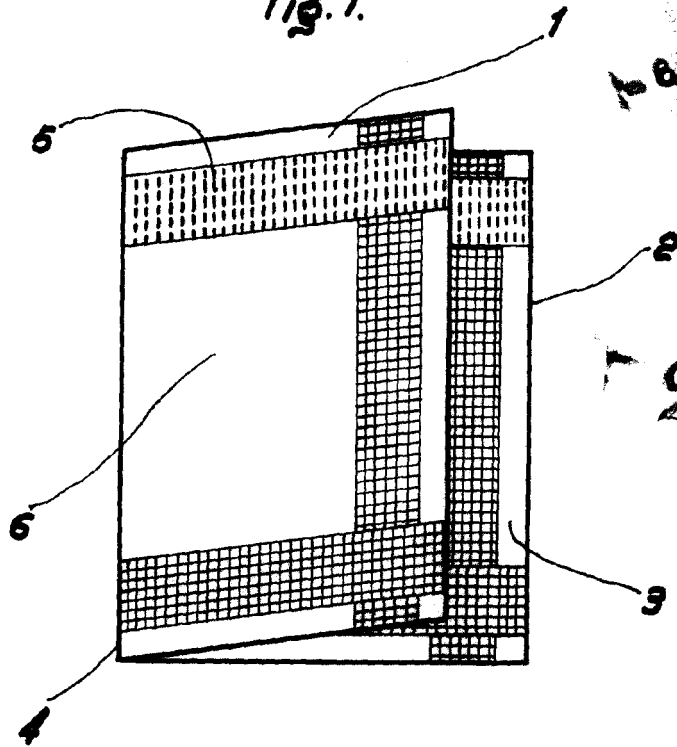

25248

Fig. 2.

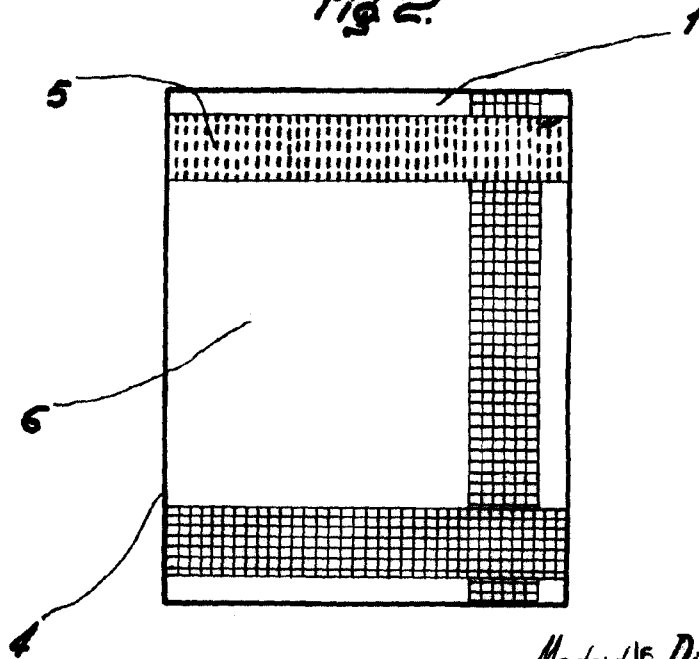

Madrid, 6 Diciembre 1950-

*[Handwritten signature]*

Escala variable.