

25229



25229

MEMORIA DESCRIPTIVA

para un MODELO DE UTILIDAD, por VEINTE años, para todo el territorio español, sus colonias y protectorado, por: "UN NUEVO JUEGO DE SALON", a favor de DON CARLOS J. TRONCHIZARD Y DON VICENTE FORNES ANDRÉS, residentes en VALENCIA, Pedro III el Grande, 32 y Cirilo Amorós, 35 respectivamente.

El objeto de la presente solicitud de Modelo de Utilidad, se refiere a un nuevo juego de salón, de características completamente nuevas, que le confieren la cualidad de aportar a la función recreativa a que se destina, el beneficio o efecto nuevo de una perfecta reproducción a escala de los movimientos propios en el juego real.-

5.- El juego de salón de que se trata está constituido por una miniatura o reproducción a escala del deporte de fútbol y comprende los elementos siguientes: Campo o terreno de juego, muñecos que representan a los jugadores de los dos bandos, el mecanismo de accionamiento de dichos muñecos y la pelota o balón.-

10.- El juego se realiza entre dos o mas personas, accionando los distintos elementos según reglas previamente establecidas.-



El tablero lleva marcadas las líneas reglamentarias de demarcación y situación de jugadores. En los puntos convenientes lleva unidas las porterías con su correspondiente red de protección, es decir que constituye una exacta imitación en miniatura de un campo dedicado al deporte de referencia. Para evitar que la pelota pueda salirse del tablero se ha previsto rodearle de una banda de altura conveniente.

El campo de juego lleva unas ranuras, o vaciados, transversales por los que sobresalen los muñecos que van fijos, por uno de sus pies, a un tubo de sección cualquiera, susceptible de deslizarse longitudinalmente a través de dos orificios practicados en las paredes de la caja del juego, yendo, dicho tubo, por debajo del panel representativo del campo. Dentro del mencionado tubo va colocado otro de sección circular cuya misión es accionar, como luego se verá, a la pierna móvil de los jugadores. A este efecto, los jugadores solo tienen una pierna fija, mientras que la otra es móvil basculante sobre un eje que se fija al muñeco, determinando su basculamiento una barrita montada sobre el eje interior y que, al girar éste, impulsa a la pierna móvil ya que, doblándose sobre si misma, entra en una ranura que lleva la citada pierna postiza.

En los extremos del tubo interior se monta, fuera de la caja de juego, unos mangos o manipuladores mediante los cuales se imprime al mismo, a voluntad, el movimiento de giro determinativo del accionamiento de la pierna móvil merced al mecanismo citado.

El eje exterior está montado con tolerancia de traslación longitudinal, pero sin posibilidad de girar, pues es sobre el que van montados los jugadores.-

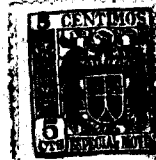

De esta manera, empujando los manipuladores se puede de imprimir al juego de conjunto movimientos transversales con tracción de jugadores, sin mas que ejercer tracciones o aprietos, y girandolos se determina el accionamiento de la pierna móvil que produce el disparo de la pelota.

50.-

En el adjunto plano se ha representado la realización del Modelo, realizada sobre las bases expuestas. Como puede apreciarse se ha hecho una representación restringida al sistema de accionamiento de los jugadores, ya que del conjunto del juego es facil darse idea por la descripción.

55.-

La Figura 1, representa una sección transversal del campo y de un muñeco con su mecanismo montado, y la Figura 2, indica una sección longitudinal del campo viendose el muñeco según un abatimiento de la figura 1, siguiendo la línea A-B.

60.-

El muñeco (1) va fijo al tubo (7) por una de sus piernas, mientras que la otra (2) es móvil y basculante sobre el eje (3), yendo dotada de la ranura (5) a lo largo de la cual puede deslizarse, provocando el basculamiento, la porción doblada de la varilla (4) fija sobre el eje giratorio (6).

65.-

El eje (7) puede deslizarse transversalmente por debajo del tablero (9), arrastrando, naturalmente, en su deslizamiento, al muñeco (1) que asoma sobre el tablero a través de ranuras transversales del mismo.

70.-

Las empuñaduras (8), sirven para las tracciones y presiones determinativas del traslado transversal del eje (7) y para el movimiento de giro del eje (6) con su consecuente accionamiento de la pierna móvil.

75.-

El funcionamiento y utilización del nuevo juguete constitutivo de este Modelo, es como sigue:



- Se coloca el balón en el centro del campo y la persona que comienza a jugar, acciona un mango (8) hasta lograr poner un muñeco, de los montados sobre el eje correspondiente, detrás del balón, para lo cual mete o saca el tubo; después haciendo girar la empuñadura provoca la elevación de la pierna móvil que golpea al balón y le hace deslizar por el terreno, continuándose el juego tratando los contendientes de colocar un jugador detrás de la pelota y golpearla accionando el mecanismo de disparo.-
- 80.-
- 85.-

- Este Modelo es susceptible de realización en cualquiera materiales apropiados y podrá sufrir modificaciones de detalle que no alteren su fundamento siendo, por lo tanto, variables el número de jugadores, su alineación, tamaño, color, medidas, proporciones y, en general, todos los elementos y variables no fundamentales.-
- 90.-

N O T A

- Descrito suficientemente el objeto de la invención, se declaran de novedad y propia invención las siguientes:
- 95.-

REIVINDICACIONES.-

- 1.- Un nuevo juego de salón, caracterizado por comprender un tablero ligeramente hundido hacia su centro, sobre el que hay practicadas un número variable de ranuras transversales respecto a la mayor longitud de dicho tablero, por las que sobresalen muñecos, o reproducciones de jugadores de futbol, que van fijados por uno de sus pies a un tubo de sección cuadrada o circular, susceptible dicho tubo de deslizamiento transversal, pero no de giro.-
- 100.-

- 2.- Un nuevo juego de salón, caracterizado porque dentro del tubo descrito en la reivindicación anterior, se monta otro giratorio portador de unas varillas que do-
- 105.-



blandose en su extremo entran en hendiduras practicadas en una pierna móvil basculante montada sobre un eje fijo al cuerpo del jugador.

110.- 3.- Un nuevo juego de salón, caracterizado porque el conjunto de los dos ejes, envolvente y envuelto, puede accionarse por medio de mangos montados en el extremo del eje interior al que pueden imprimirse movimiento de giro, mientras que al exterior solo pueden determinar traslación.

115.- 4.- Un nuevo juego de salón, caracterizado porque el eje giratorio puede hacer bascular al muñeco, que se monta móvil, fijándose entonces la pierna postiza sobre el tubo exterior.

5.- "UN NUEVO JUEGO DE SALON".-

120.- Todo ello según se describe y reivindica en la presente memoria y se ilustra en los dibujos que a la misma se acompañan.-

11

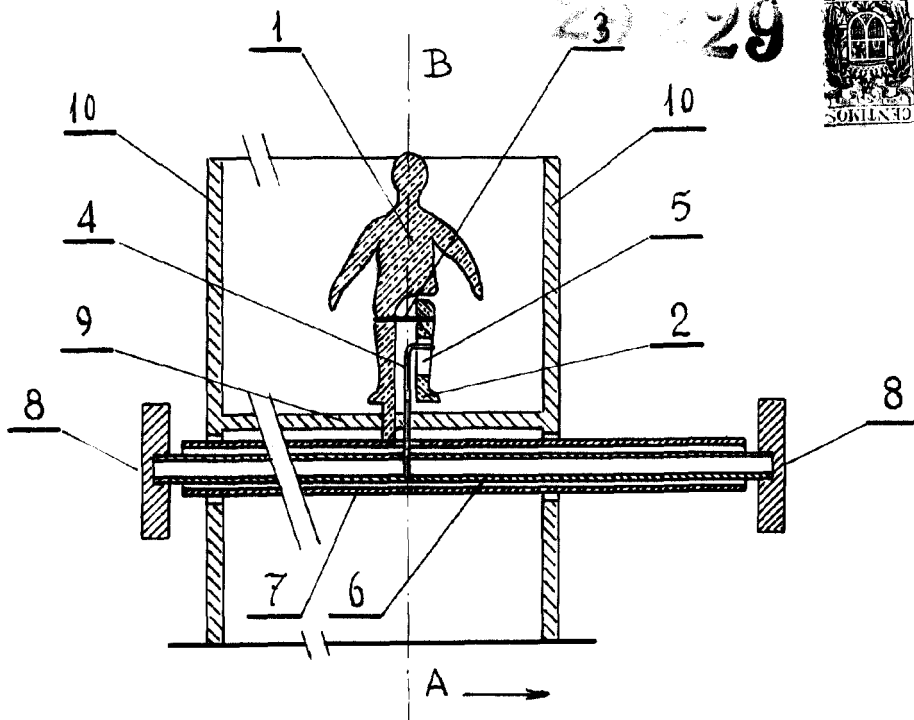

Fig. ~1

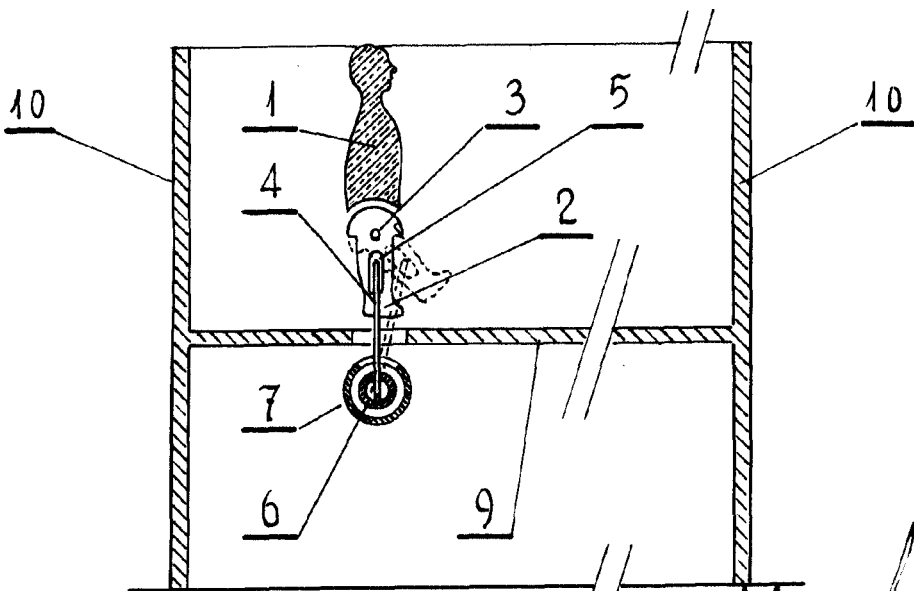

Fig. ~2

Alvares